



Estudio de Daniel

Primavera 2016



Tome la prueba antes del curso

Prueba antes del curso

1. Significado del nombre "Daniel"
2. Los capítulos de Daniel que están escritos en arameo
3. Dos profetas contemporáneos de Daniel y dónde profetizaron
4. Fechas clave
 - ___ Nínive, Asiria cae ante Nabucodonosor el babilonio
 - ___ 1er grupo de cautivos (y Daniel) llevados a Babilonia
 - ___ 2do grupo de cautivos (y Ezequiel) llevados a Babilonia
 - ___ Caída de Jerusalén (3er grupo de cautivos tomados)
 - ___ Caída de Babilonia
 - ___ 1er regreso de los desterrados a Jerusalén
5. Nombres hebreos de los tres amigos de Daniel
6. Nombre babilónico de Daniel
7. Tema del libro de Daniel, con un versículo clave
8. Cuatro reyes mencionados en el libro bajo los cuales sirvió Daniel
9. Cuatro imperios representados en las profecías de Daniel.
10. Las tres visiones (con referencia al capítulo) que abarcan la historia desde Daniel hasta el Mesías
11. Contenido de los capítulos (empareje)

<u>Capítulo</u>	<u>Contenido</u>
___ 1	a. El horno de fuego
___ 2	b. La visión final de Daniel del "Fin de los Días"
___ 3	c. La visión de Daniel del carnero y el macho cabrío
___ 4	d. Daniel en el foso de los leones
___ 5	e. Daniel y sus amigos son seleccionados y probados
___ 6	f. La visión de Daniel de las 4 grandes bestias
___ 7	g. El sueño de Nabucodonosor del Hombre Metálico
___ 8	h. Varón Glorioso habla de Reyes del Norte y del Sur
___ 9	i. El banquete de <u>Belsasar</u> y la caída de Babilonia
___ 10-11	j. La oración de Daniel y la visión de las "70 semanas"
___ 12	k. <u>Nabucodonosor humillado</u>



A. Información personal sobre Daniel

- Daniel: “**Dios es mi Juez**”
- Vivió durante los imperios **Babilónico** y **Medo-Persa**
- Libro abarca **70** años de la vida de Daniel (606-536 aC)
- La obra de Daniel era principalmente en **Babilonia**
- Profetas contemporáneos: **Jeremías** y **Ezequiel**
 - Jeremías se quedó en **Jerusalén**
 - Ezequiel profetizó en **Babilonia**
- Clase de Daniel: “familia real” y “de los nobles”

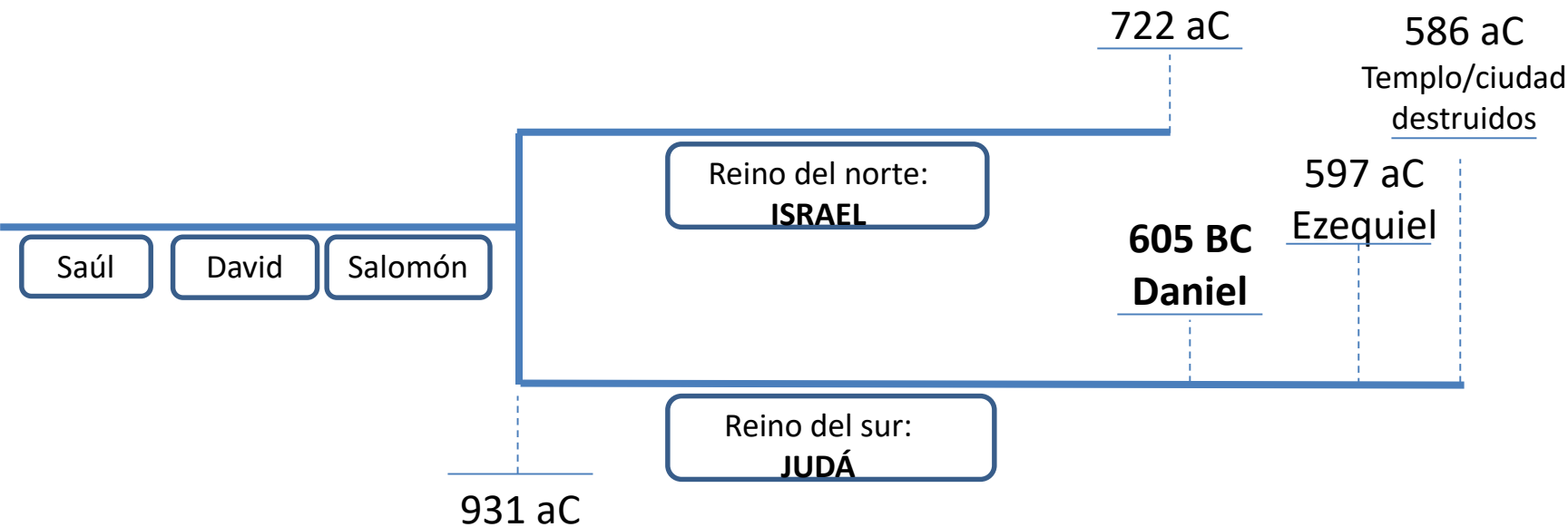
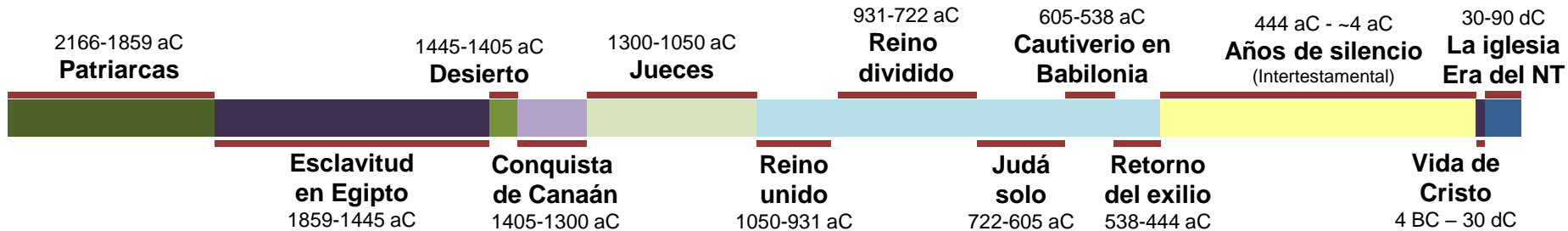



C. Tema principal de Daniel

**Él es quien cambia los tiempos y las edades;
Quita reyes y pone reyes.**

Da sabiduría a los sabios,
Y conocimiento a los entendidos. (Dan 2:21)

Con el fin de que sepan los vivientes
Que **el Altísimo domina sobre el reino de los hombres,
Y se lo da a quien le place,**
Y pone sobre él al más humilde de los hombres'. (Dan 4:17)

...sino que se ha ensalzado usted contra el Señor del cielo. Y han traído delante de usted los vasos de Su templo, y usted y sus nobles, sus mujeres y sus concubinas, han estado bebiendo vino en ellos y han alabado a **los dioses de plata y oro, de bronce, hierro, madera y piedra, que ni ven, ni oyen, ni entienden. Pero al Dios que tiene en Su mano su propio aliento y es dueño de todos sus caminos,** no ha glorificado. (Dan 5:23)



D. Personajes en Daniel

Cuatro hombres hebreos en Babilonia

Cp 1-2,4-12	Daniel ^H	<i>“Dios es mi Juez”</i>	Beltsasar ^B	<i>“Que proteja Balac”</i>
Cp 1,3	Sadrac ^B	<i>“Mandato de Aku”</i>	Ananías ^H	<i>“El Señor es misericordioso”</i>
Cp 1,3	Mesac ^B	<i>“Quién es lo que Aku es”</i>	Misael ^H	<i>“Quién es lo que Dios es”</i>
Cp 1,3	Abed Nego ^B	<i>“Siervo de Nebo”</i>	Azarías ^H	<i>“El Señor ha ayudado”</i>

Dos reyes de Babilonia

Cp 1-4	Nabucodonosor	<i>“Nebo, protege la corona”</i>
Cp 5,7,8	Belshazzar	<i>“Bel proteja al rey”</i>

Dos reyes de Medo-Persia

Cp 1,6,10	Ciro el Persa	<i>“Trono”</i>
Cp 5-6,9,11	Darío el Medo – gobernador de Babilonia	<i>“Preservador”</i>



Contenido de los capítulos

Capítulo

Content

- | | |
|----------------|--|
| <u>e</u> 1 | a. Los amigos de Daniel en el horno de fuego |
| <u>g</u> 2 | b. La visión final de Daniel sobre los “días del fin” |
| <u>a</u> 3 | c. La visión de Daniel del carnero y el macho cabrío |
| <u>k</u> 4 | d. Daniel en el foso de leones |
| <u>i</u> 5 | e. Daniel y sus amigos son seleccionados y probados |
| <u>d</u> 6 | f. La visión de Daniel de las 4 grandes bestias |
| <u>f</u> 7 | g. El sueño de Nabucodonosor del hombre metálico |
| <u>c</u> 8 | h. El varón glorioso cuenta de los reyes del norte y sur |
| <u>j</u> 9 | i. El banquete de Belsasar y la caída de Babilonia |
| <u>h</u> 10-11 | j. La oración de Daniel y la visión de las “70 semanas” |
| <u>b</u> 12 | k. Nabucodonosor humillado |



Contenido de los capítulos de Daniel

- 1 Daniel y sus amigos son seleccionados y probados
- 2 El sueño de Nabucodonosor del hombre metálico
- 3 Los amigos de Daniel en el horno de fuego
- 4 Nabucodonosor humillado
- 5 El banquete de Belsasar y la caída de Babilonia
- 6 Daniel en el foso de leones
- 7 La visión de Daniel de las 4 grandes bestias
- 8 La visión de Daniel del carnero y el macho cabrío
- 9 La oración de Daniel y la visión de las “70 semanas”
- 10-11 El varón glorioso cuenta de los reyes del norte y sur
- 12 La visión final de Daniel sobre los “días del fin”

Profetas del período babilónico

Sofonías (630-625 aC)
Nahum (630-612 aC)
Jeremías (627-586 aC)
Habacuc (612-602 aC)
Daniel (606-536 aC)
Ezequiel (592-570 aC)



Map used by permission of S. Scott Richardson Sr., Russellville, AL

La familia de Josías

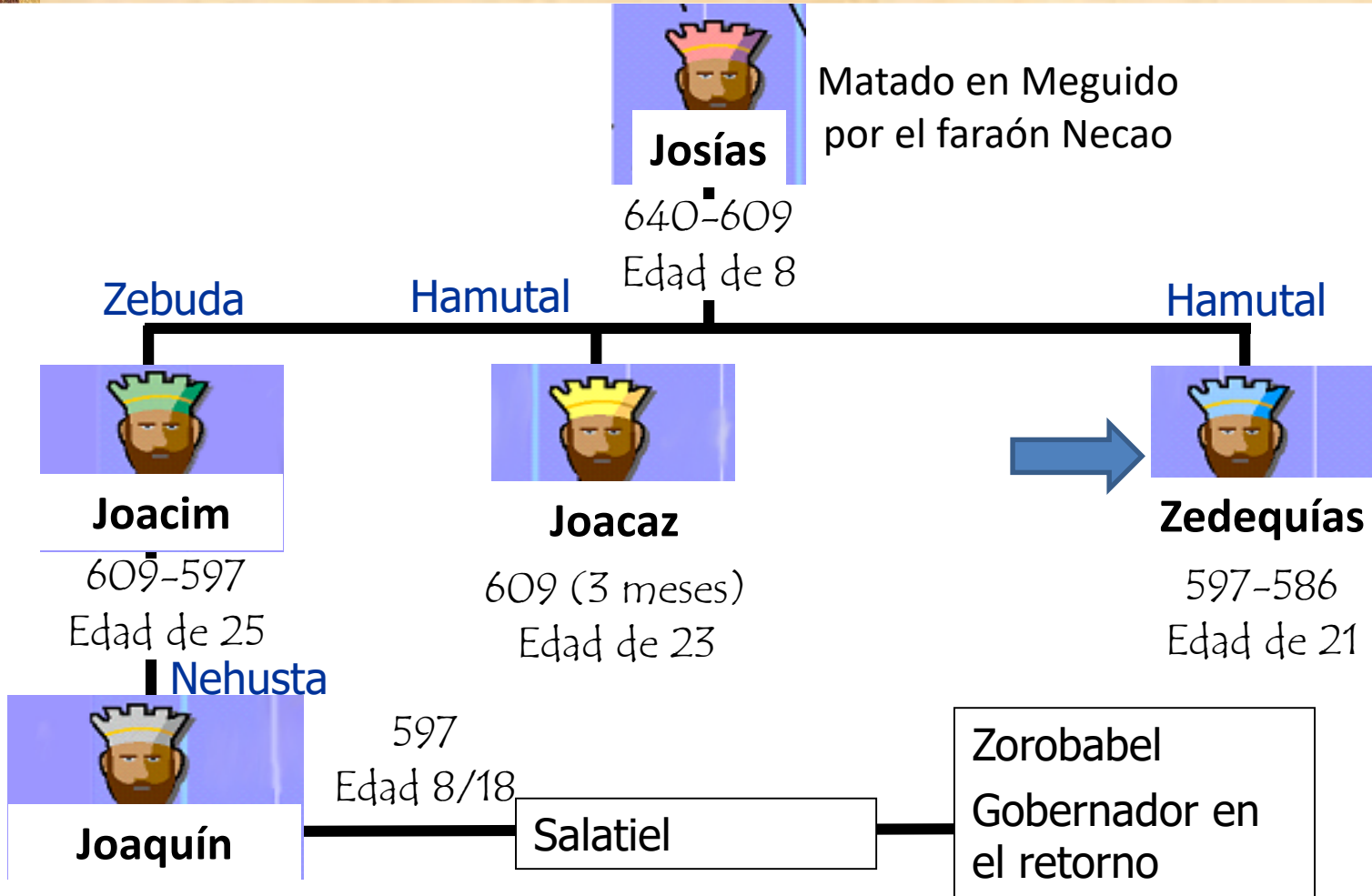

Asiria, Babilonia, Egipto

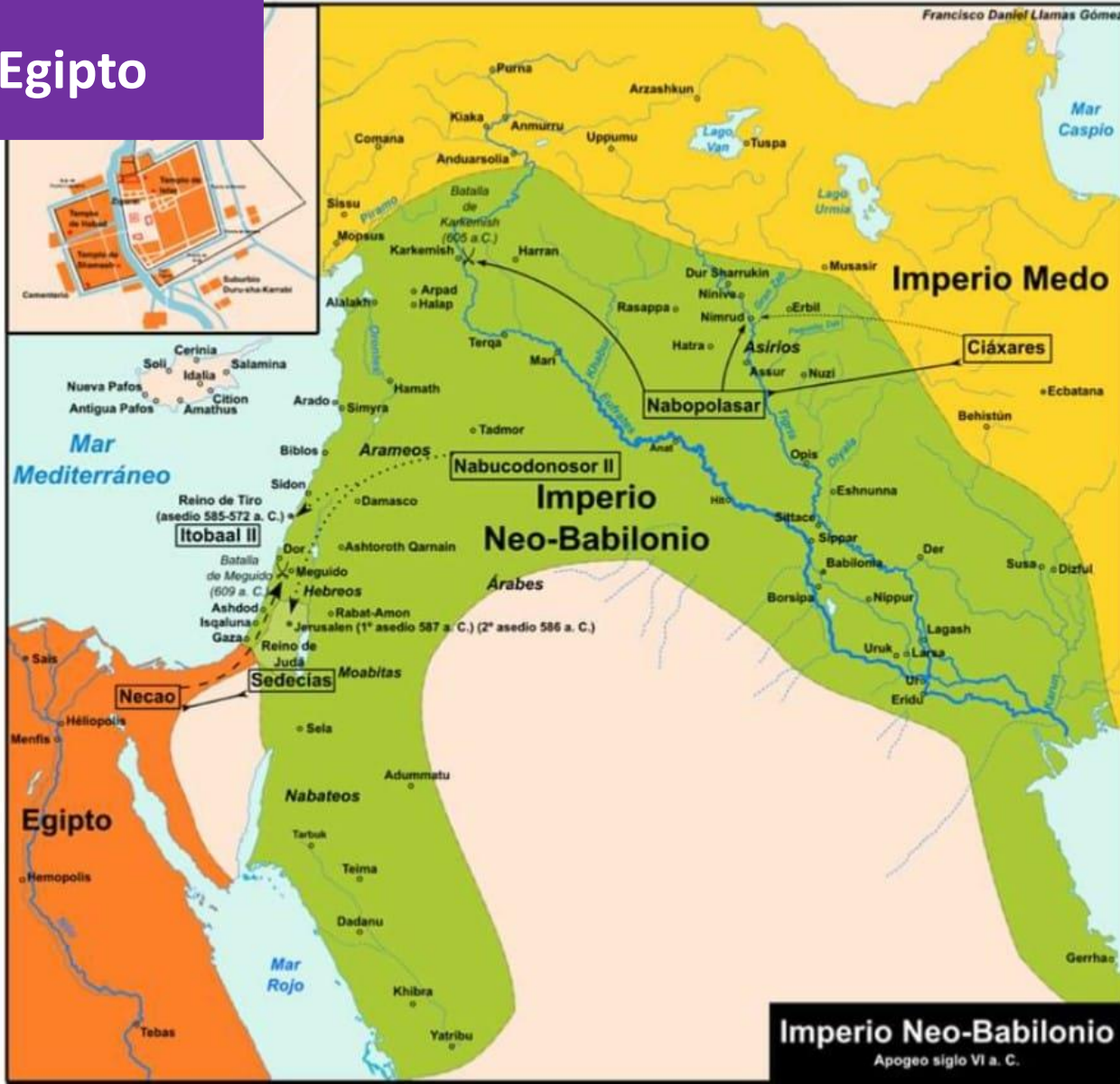

Imperio Neo-Babilonio
Apogeo siglo VI a. C.



GREEK CITY STATES

LYDIAN KINGDOM

NEW BABYLONIAN EMPIRE

EGYPTIAN KINGDOM

THE BABYLONIAN EMPIRE

Daniel
Gobernantes

Jeremías
Malos higos

Ezequiel
Buenos higos

Scale of Miles
0 100 200 300



Línea de tiempo del libro de Daniel

REY NABUCODONOSOR ATACA JERUSALEN

DANIEL = DIOS JUZGA

DANIEL

EN LAS 3 ESCURSIONES DE BABILONIA SE LLEVARON:

SE LES CAMBIO EL NOMBRE:

GOBERNADOR DE TODA LA PROVINCIA DE BABILONIA Y JEFE SUPREMO DE TODOS LOS SABIOS

- DANIEL E HIJOS DE NOBLES

DANIEL-BELTZAZAR

- UN POCO DE ESCAVOS Y GENTE QUE PUEDE TRABAJAR.

ANANÍAS-SADRAC

- TODOS LOS QUE PUEDE TRABAJAR DEJANDO NIÑOS ANCIANOS.

MISAEI - MESAC
AZARÍAS - ABED NEGO

REY NABUCODONOSO MUERE

REINADO DE BELSASAR

CIRO CONQUISTA A LOS MEDOS

CIRO PERSIA CONQUISTA A BABILONIA

DARIO I

605 598 586

562

555

550

539

535

522

REINADO DE NABUCODONOSOR

BABILONIA

MEDO-PERSA

SETENTA AÑOS DE CAUTIVERO DE DANIEL

EN EL TERCER AÑO DE REINADO DE JOACIM - REY DE JUDA

DANIEL INTERPRET A EL SUEÑO DEL REY

RESCATADOS DEL HORNO

LA LOCURA DE NABUCODONOSOR ANTES DE ACEPTAR A DIOS

1ER AÑO VISION DE LAS CUATRO BESTIAS

3ER AÑO VISION DEL CARNERO Y DEL MACHO CABRIO

CAÍDA DE BABILONIA LA ESCRITURA EN LA PARED

DANIEL EN EL FOSO DE LOS LEONES

VISION DE DANIEL JUNTO AL RIO

ORACIÓN DE DANIEL POR SU PUEBLO

PROFECÍA DE LAS SETENTA SEMANAS

INTERPRETACION CON EL METODO DE LOS 70 AÑOS

470 AÑOS





C. Profecías precursoras

- Lev 26
- Deut 28
- Isa 44:23 – 45:1
- II Reyes 20:16
- Isa 39:7
- Jer 25
- Jer 29
- (véase Mat 24:15)
- *Desolación, dispersión*
- *Rey extranjero (lejos)*
- *‘Ciro’ permitirá un retorno*
- *Babilonia llevará a hijos*
- *Babilonia castigado en 70 años*
- *Pueblo volverá en 70 años*
- *“... se habló por Daniel...”*

Los profetas de Dios

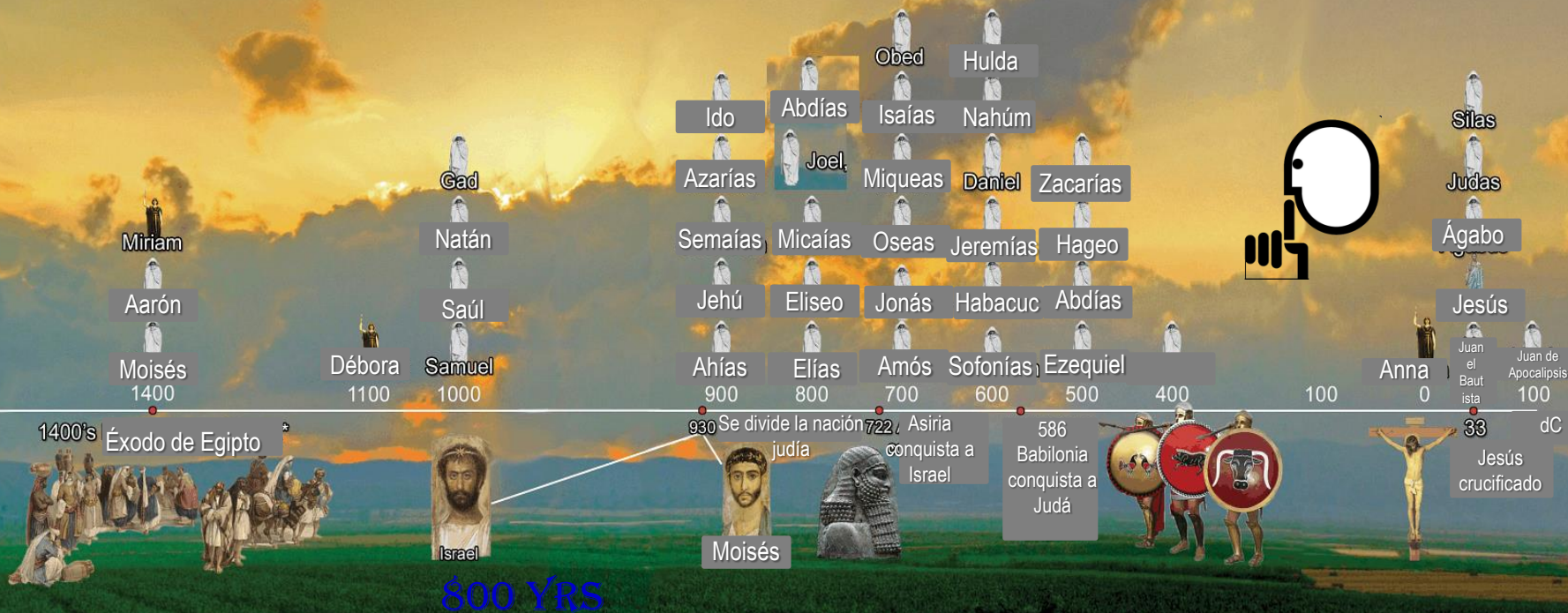

800 YRS

Levítico 26
Deuteronomio 28

Isaías 39, 44 **100+ AÑOS**
Jeremías 25, 29 **70+ AÑOS**

Mateo 24
600 AÑOS

Jeremías 19:10-12 (NBLA)

¹⁰»Entonces romperás la vasija a la vista de los hombres que te acompañen,
11 y les dirás: “Así dice el SEÑOR de los ejércitos: **‘De igual manera romperé Yo a este pueblo y a esta ciudad, como quien rompe una vasija de alfarero, que no se puede reparar más;** y los enterrarán en Tofet por no haber otro lugar donde enterrarlos.

12 **Así haré con este lugar y con sus habitantes’, declara el SEÑOR, ‘poniendo esta ciudad como Tofet.’**”».



Los buenos y malos higos de Jeremías

- Jer 24



³ Entonces el SEÑOR me dijo: «¿Qué ves, Jeremías?». Yo dije: «Higos; los higos buenos son muy buenos, pero los malos son muy malos, que de podridos no se pueden comer».

... Pero como a los higos malos que de podridos no se pueden comer”, así dice el SEÑOR, “de la misma manera abandonaré a Sedequías, rey de Judá, a sus oficiales, al remanente de Jerusalén que queda en esta tierra y a los que habitan en la tierra de Egipto. 9 Los haré motivo de espanto y de calamidad para todos los reinos de la tierra, de oprobio y refrán, de burla y maldición en todos los lugares adonde los dispersaré. 10 Y [enviaré sobre ellos espada, hambre y pestilencia](#) hasta que sean exterminados de la tierra que les di a ellos y a sus padres”».

Promesa de retorno después de 70 años de cautiverio



Jeremías 25:11-12 (NBLA)

¹¹ Toda esta tierra será desolación y horror, y estas naciones servirán setenta años al rey de Babilonia. ¹² "Después que se hayan cumplido los setenta años, castigaré al rey de Babilonia y a esa nación por su iniquidad", declara el SEÑOR, "y a la tierra de los caldeos la haré una desolación eterna.

Daniel 9:1-2 (NBLA) **Gobernador de los caldeos**

¹En el año primero de Darío, hijo de Asuero, descendiente de los medos, que fue constituido rey sobre el reino de los caldeos, ² en el año primero de su reinado, yo, Daniel, pude entender en los libros el número de los años en que, por palabra del SEÑOR que fue revelada al profeta Jeremías, debían cumplirse las desolaciones de Jerusalén: setenta años.

Jer. 29:10-14 – Carta a los desterrados en Babilonia

¹⁰"Pues así dice el SEÑOR: "Cuando se le hayan cumplido a Babilonia setenta años, Yo los visitaré y cumpliré Mi buena palabra de hacerlos volver a este lugar. ¹¹ Porque Yo sé los planes que tengo para ustedes", declara el SEÑOR, "planes de bienestar y no de calamidad, para darles un futuro y una esperanza. ¹² Ustedes me invocarán y vendrán a rogarme, y Yo los escucharé. ¹³ Me buscarán y me encontrarán, cuando me busquen de todo corazón. ¹⁴ Me dejaré hallar de ustedes", declara el SEÑOR, "y restauraré su bienestar y los reuniré de todas las naciones y de todos los lugares adonde los expulsé", declara el SEÑOR, "y los traeré de nuevo al lugar desde donde los envié al destierro".

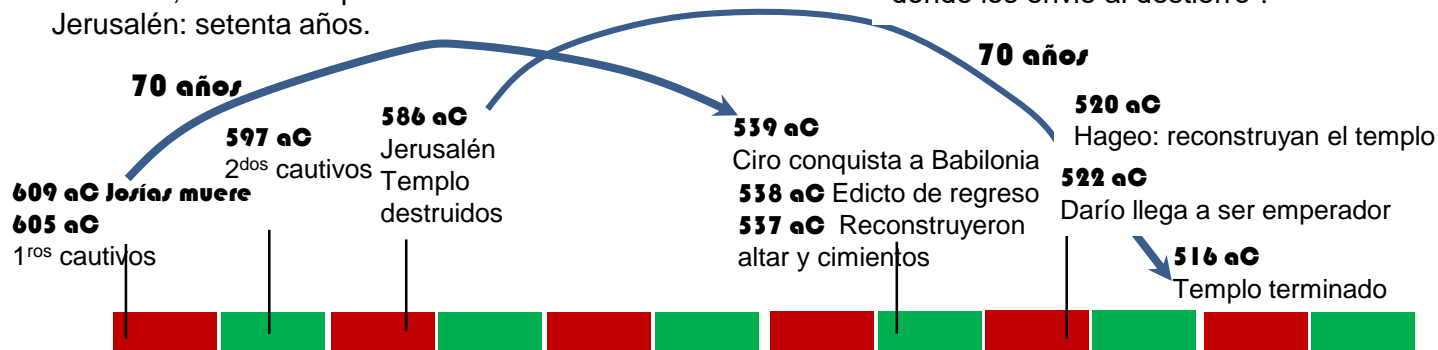

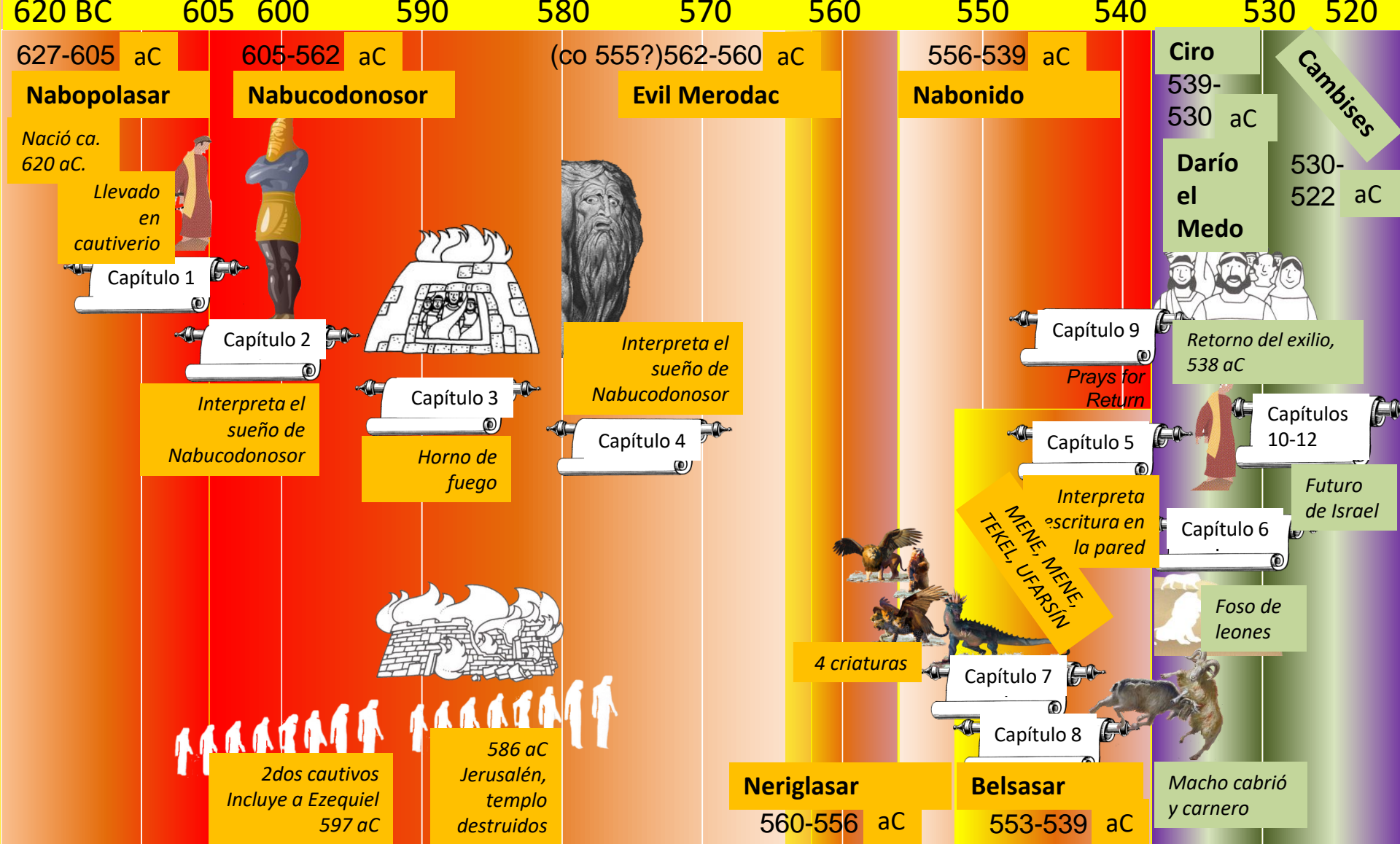

Bosquejo de Daniel

Capítulo	Descripción	Idioma
1	Daniel y amigos probados en cautiverio	HEBREO
2	Daniel y el sueño de Nabucodonosor de cuatro reinos	ARAMEO
3	Fe probada por fuego	ARAMEO
4	A Nabucodonosor se le muestra que Dios domina en las naciones	ARAMEO
5	El banquete de Belsasar y la caída de Babilonia	ARAMEO
6	La fe de Daniel en un foso de leones	ARAMEO
7	La visión de Daniel de 4 bestias	ARAMEO
8	La visión de Daniel del macho cabrío y el carnero	HEBREO
9	La oración de Daniel por el retorno	HEBREO
10	Introducción a las últimas visiones de Daniel	HEBREO
11	La visión de Daniel de entre los testamentos	HEBREO
12	La visión de Daniel de los últimos días	HEBREO





Estudio de Daniel

Prueba de repaso sobre la lección 1

1. Fechas clave
_____ 1er grupo de cautivos (y Daniel) llevados a Babilonia
_____ 2do grupo de cautivos (y Ezequiel) llevados a Babilonia
_____ Caída de Jerusalén
_____ Caída de Babilonia
2. Tres profetas durante el destierro
_____ en Jerusalén
_____ en Babilonia, entre el pueblo
_____ en Babilonia, entre los gobernantes
3. Cuatro gobernantes a los que sirvió Daniel (en el libro)
_____ Babilonio (mayor)
_____ Babilonio (último)
_____ Medo
_____ Persa
4. Tema principal del libro: _____
5. El nombre de Daniel significa: _____
6. Tres milagros en Daniel
_____ (capítulo _____)
_____ (capítulo _____)
_____ (capítulo _____)
7. Profetas anteriores, que profetizaron...
_____ el destierro de 70 años
_____ identificó a Ciro como el rey que permitiría un retorno
_____ los vasos del templo y los hijos serían llevados a Babilonia
_____ nación lejana, idioma distinto, desolación, sitio, esparcimiento (si Israel fuera desobediente)

Prueba de repaso sobre la lección 1

1. Fechas clave
 - 605 1er grupo de cautivos (y Daniel) llevados a Babilonia
 - 597 2do grupo de cautivos (y Ezequiel) llevados a Babilonia
 - 586 Caída de Jerusalén
 - 539 Caída de Babilonia
2. Tres profetas durante el destierro
 - Jeremías en Jerusalén
 - Ezequiel en Babilonia, entre el pueblo
 - Daniel en Babilonia, entre los gobernantes
3. Cuatro gobernantes a los que sirvió Daniel (en el libro)
 - Nabucodonosor Babilonio (mayor)
 - Belsasar Babilonio (último)
 - Darío Medo
 - Ciro Persa
4. Tema principal del libro: Díos domina en los reinos de los hombres. (Dan 4:17)
5. El nombre de Daniel significa: Díos es mi Juez
6. Tres milagros en Daniel
 - Horno de fuego (capítulo 3)
 - Escritura en la pared (capítulo 5)
 - El foso de leones (capítulo 6)
7. Profetas anteriores, que profetizaron...
 - Jeremías el destierro de 70 años
 - Isaías identificó a Ciro como el rey que permitiría un retorno
 - Isaías los vasos del templo y los hijos serían llevados a Babilonia
 - Moisés nación lejana, idioma distinto, desolación, sitio, esparcimiento (si Israel fuera desobediente)

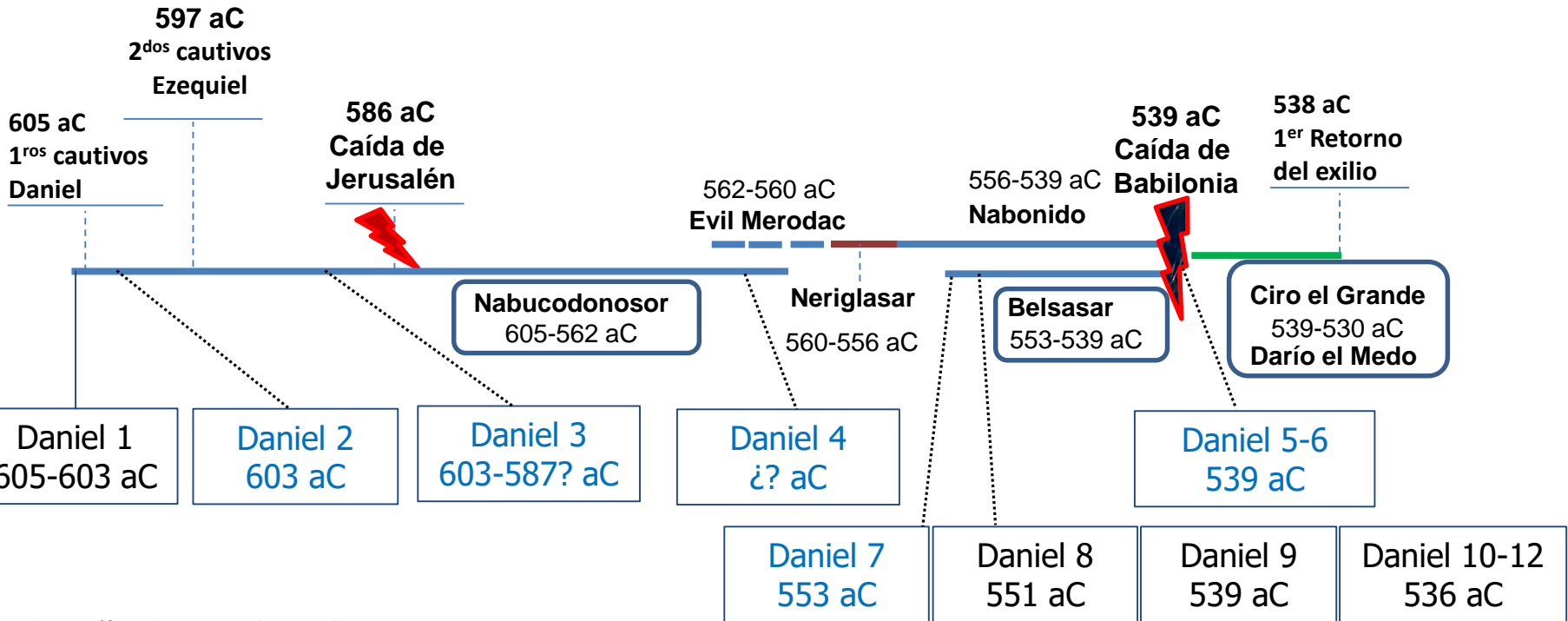
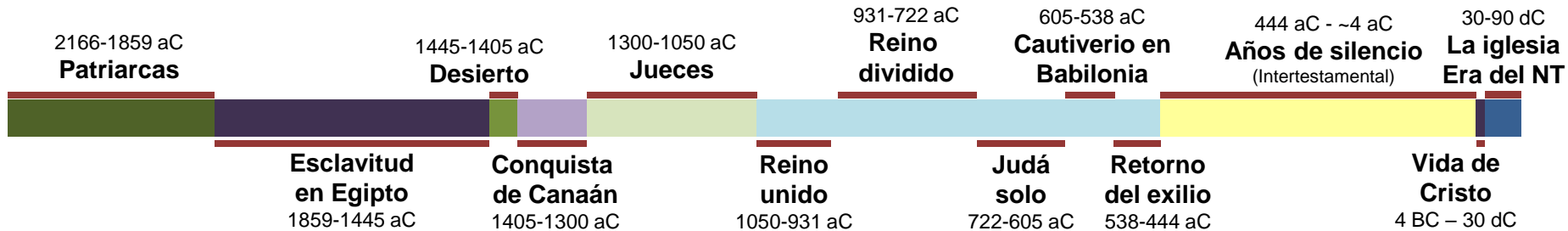

Prueba antes del curso

1. Significado del nombre "Daniel"
2. Los capítulos de Daniel que están escritos en arameo
3. Dos profetas contemporáneos de Daniel y dónde profetizaron
4. Fechas clave
 - ___ Nínive, Asiria cae ante Nabucodonosor el babilonio
 - ___ 1er grupo de cautivos (y Daniel) llevados a Babilonia
 - ___ 2do grupo de cautivos (y Ezequiel) llevados a Babilonia
 - ___ Caída de Jerusalén (3er grupo de cautivos tomados)
 - ___ Caída de Babilonia
 - ___ 1er regreso de los desterrados a Jerusalén
5. Nombres hebreos de los tres amigos de Daniel
6. Nombre babilónico de Daniel
7. Tema del libro de Daniel, con un versículo clave
8. Cuatro reyes mencionados en el libro bajo los cuales sirvió Daniel
9. Cuatro imperios representados en las profecías de Daniel.
10. Las tres visiones (con referencia al capítulo) que abarcan la historia desde Daniel
11. Contenido de los capítulos (empareje)

<u>Capítulo</u>	<u>Contenido</u>
___ 1	a. El horno de fuego
___ 2	b. La visión final de Daniel del "Fin de los Días"
___ 3	c. La visión de Daniel del carnero y el macho cabrío
___ 4	d. Daniel en el foso de los leones
___ 5	e. Daniel y sus amigos son seleccionados y probados
___ 6	f. La visión de Daniel de las 4 grandes bestias
___ 7	g. El sueño de Nabucodonosor del Hombre Metálico
___ 8	h. Varón Glorioso habla de Reyes del Norte y del Sur
___ 9	i. El banquete de <u>Belsasar</u> y la caída de Babilonia
___ 10-11	j. La oración de Daniel y la visión de las "70 semanas"
___ 12	k. <u>Nabucodonosor humillado</u>

Emparejando capítulos

Capítulo

- ___ 1
- ___ 2
- ___ 3
- ___ 4
- ___ 5
- ___ 6
- ___ 7
- ___ 8
- ___ 9
- ___ 10-11
- ___ 12

Content

- a. Los amigos de Daniel en el horno de fuego
- b. La visión final de Daniel sobre los "días del fin"
- c. La visión de Daniel del carnero y el macho cabrío
- d. Daniel en el foso de leones
- e. Daniel y sus amigos son seleccionados y probados
- f. La visión de Daniel de las 4 grandes bestias
- g. El sueño de Nabucodonosor del hombre metálico
- h. El varón glorioso cuenta de los reyes del norte y sur
- i. El banquete de Belsasar y la caída de Babilonia
- j. La oración de Daniel y la visión de las "70 semanas"
- k. Nabucodonosor humillado

Contenido de los capítulos

Capítulo

Content

<u>e</u> 1	a. Los amigos de Daniel en el horno de fuego
<u>g</u> 2	b. La visión final de Daniel sobre los “días del fin”
<u>a</u> 3	c. La visión de Daniel del carnero y el macho cabrío
<u>k</u> 4	d. Daniel en el foso de leones
<u>i</u> 5	e. Daniel y sus amigos son seleccionados y probados
<u>d</u> 6	f. La visión de Daniel de las 4 grandes bestias
<u>f</u> 7	g. El sueño de Nabucodonosor del hombre metálico
<u>c</u> 8	h. El varón glorioso cuenta de los reyes del norte y sur
<u>j</u> 9	i. El banquete de Belsasar y la caída de Babilonia
<u>h</u> 10-11	j. La oración de Daniel y la visión de las “70 semanas”
<u>b</u> 12	k. Nabucodonosor humillado

Contenido de los capítulos de Daniel

- 1 Daniel y sus amigos son seleccionados y probados
- 2 El sueño de Nabucodonosor del hombre metálico
- 3 Los amigos de Daniel en el horno de fuego
- 4 Nabucodonosor humillado
- 5 El banquete de Belsasar y la caída de Babilonia
- 6 Daniel en el foso de leones
- 7 La visión de Daniel de las 4 grandes bestias
- 8 La visión de Daniel del carnero y el macho cabrío
- 9 La oración de Daniel y la visión de las “70 semanas”
- 10-11 El varón glorioso cuenta de los reyes del norte y sur
- 12 La visión final de Daniel sobre los “días del fin”

Bosquejo de Daniel

Capítulo	Descripción	Idioma
1	Daniel y amigos probados en cautiverio	HEBREO
2	Daniel y el sueño de Nabucodonosor de cuatro reinos	ARAMEO
3	Fe probada por fuego	ARAMEO
4	A Nabucodonosor se le muestra que Dios domina en las naciones	ARAMEO
5	El banquete de Belsasar y la caída de Babilonia	ARAMEO
6	La fe de Daniel en un foso de leones	ARAMEO
7	La visión de Daniel de 4 bestias	ARAMEO
8	La visión de Daniel del macho cabrío y el carnero	HEBREO
9	La oración de Daniel por el retorno	HEBREO
10	Introducción a las últimas visiones de Daniel	HEBREO
11	La visión de Daniel de entre los testamentos	HEBREO
12	La visión de Daniel de los últimos días	HEBREO



Ciclo de visiones

1 **2** 3 4 5 6 **7** 8 **9** 10 11 12

Gran hombre metálico

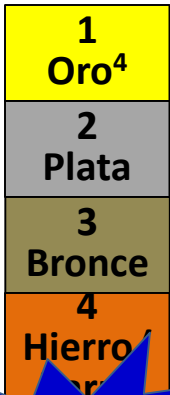

Piedra³⁴

Cuatro bestias



Hijo del Hombre¹³

Setenta semanas

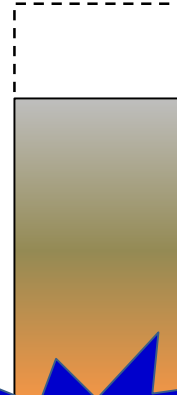

Mesías²⁵

Ram³
He-Goat⁸
Fierce King²³

(Intro)

3 reyes más²
Reyes del NyS⁶
El despreciable²¹
Rey [malo]³⁶

Tiempo de angustia¹,
tiempo del fin⁴

D. Personajes en Daniel

Cuatro hombres hebreos en Babilonia

Cp 1-2,4-12	Daniel ^H	<i>“Dios es mi Juez”</i>	Beltsasar ^B	<i>“Que proteja Balac”</i>
Cp 1,3	Sadrac ^B	<i>“Mandato de Aku”</i>	Ananías ^H	<i>“El Señor es misericordioso”</i>
Cp 1,3	Mesac ^B	<i>“Quién es lo que Aku es”</i>	Misael ^H	<i>“Quién es lo que Dios es”</i>
Cp 1,3	Abed Nego ^B	<i>“Siervo de Nebo”</i>	Azarías ^H	<i>“El Señor ha ayudado”</i>

Dos reyes de Babilonia

Cp 1-4	Nabucodonosor	<i>“Nebo, protege la corona”</i>
Cp 5,7,8	Belshazzar	<i>“Bel proteja al rey”</i>

Dos reyes de Medo-Persia

Cp 1,6,10	Ciro el Persa	<i>“Trono”</i>
Cp 5-6,9,11	Darío el Medo – gobernador de Babilonia	<i>“Preservador”</i>

Daniel 1

- Tema principal: Dios tiene el mando (2, 9)
- La convicción religiosa de Nabucodonosor (2, 20; véase 3:15)
- Los métodos de Nabucodonosor como gobernante (3, 10, 19; véase 2:5)
- Propósito de la educación (5, 19, 20; 2:13, 48)
- El don especial de Daniel (17)
- El servicio de Daniel (21)



Daniel: Manteniendo las convicciones

- Determinó de antemano su posición (1:8)
- Explicó su convicción desde el principio (1:8)
- Simpatiza con los ‘incrédulos’ (1:10,12)
- Persistente en petición y práctica (1:8,11,16)
- Respetuoso para con la autoridad (1:13)
- Confió en Dios para el resultado (1:9,17)



Estudio de Daniel

Lección 3 – Capítulo 2

Prueba de repaso sobre las lecciones 1 y 2

1. Fechas clave
_____ 1er grupo de cautivos (y Daniel) llevados a Babilonia
_____ 2do grupo de cautivos (y Ezequiel) llevados a Babilonia
_____ Caída de Jerusalén
_____ Caída de Babilonia

2. Tres profetas durante el destierro
_____ en Jerusalén
_____ en Babilonia, entre el pueblo
_____ en Babilonia, entre los gobernantes
3. Cuatro gobernantes a los que sirvió Daniel (en el libro)
_____ Babilonio (mayor)
_____ Babilonio (último)
_____ Medo
_____ Persa

4. Tema principal del libro: _____
5. El nombre de Daniel significa: _____
6. Tres milagros en Daniel

_____ (capítulo _____)
_____ (capítulo _____)
_____ (capítulo _____)

7. Profetas anteriores, que profetizaron...
_____ el destierro de 70 años
_____ identificó a Ciro como el rey que permitiría un retorno
_____ los vasos del templo y los hijos serían llevados a Babilonia
_____ nación lejana, idioma distinto, desolación, sitio, esparcimiento (si Israel fuera desobediente)

8. Enumere los metales y los reinos descritos en la visión de Nabucodonosor del hombre metálico.

Metal

Nación

1. _____
2. _____
3. _____
4. _____

Prueba de repaso sobre las lecciones 1 y 2

1. Fechas clave
605 1er grupo de cautivos (y Daniel) llevados a Babilonia
597 2do grupo de cautivos (y Ezequiel) llevados a Babilonia
586 Caída de Jerusalén
539 Caída de Babilonia
2. Tres profetas durante el destierro
Jeremías en Jerusalén
Ezequiel en Babilonia, entre el pueblo
Daniel en Babilonia, entre los gobernantes
3. Cuatro gobernantes a los que sirvió Daniel (en el libro)
Nabucodonosor Babilonio (mayor)
Belsasar Babilonio (último)
Dario Medo
Ciro Persa
4. Tema principal del libro: Díos domina en los reinos de los hombres. (Dan 4:17)
5. El nombre de Daniel significa: Díos es mi Juez
6. Tres milagros en Daniel
Horno de fuego (capítulo 3)
Escritura en la pared (capítulo 5)
El foso de leones (capítulo 6)
7. Profetas anteriores, que profetizaron...
Jeremías el destierro de 70 años
Isaías identificó a Ciro como el rey que permitiría un retorno
Isaías los vasos del templo y los hijos serían llevados a Babilonia
Moisés nación lejana, idioma distinto, desolación, sitio, esparcimiento (si Israel fuera desobediente)
8. Enumere los metales y los reinos descritos en la visión de Nabucodonosor del hombre metálico.

	Metal	Nación
1.	<u>Oro</u>	<u>Babilonia</u>
2.	<u>Plata</u>	<u>Medo-persa</u>
3.	<u>Bronce</u>	<u>Griego</u>
4.	<u>Hierro/barro</u>	<u>Romano</u>

4 jóvenes hebreos en Babilonia

Daniel^H

“Dios es mi Juez”

Besasar^B

“Que proteja Balak”

Ananías^H

“El Señor es misericordioso”

Sadrac^B

“Mandato de Aku”

Misael^H

“Quién es lo que es Dios”

Misael^B

“Quién es lo que es Aku”

Azarías^H

“El Señor ha ayudado”

Abed Nego^B

“Siervo de Nebo”



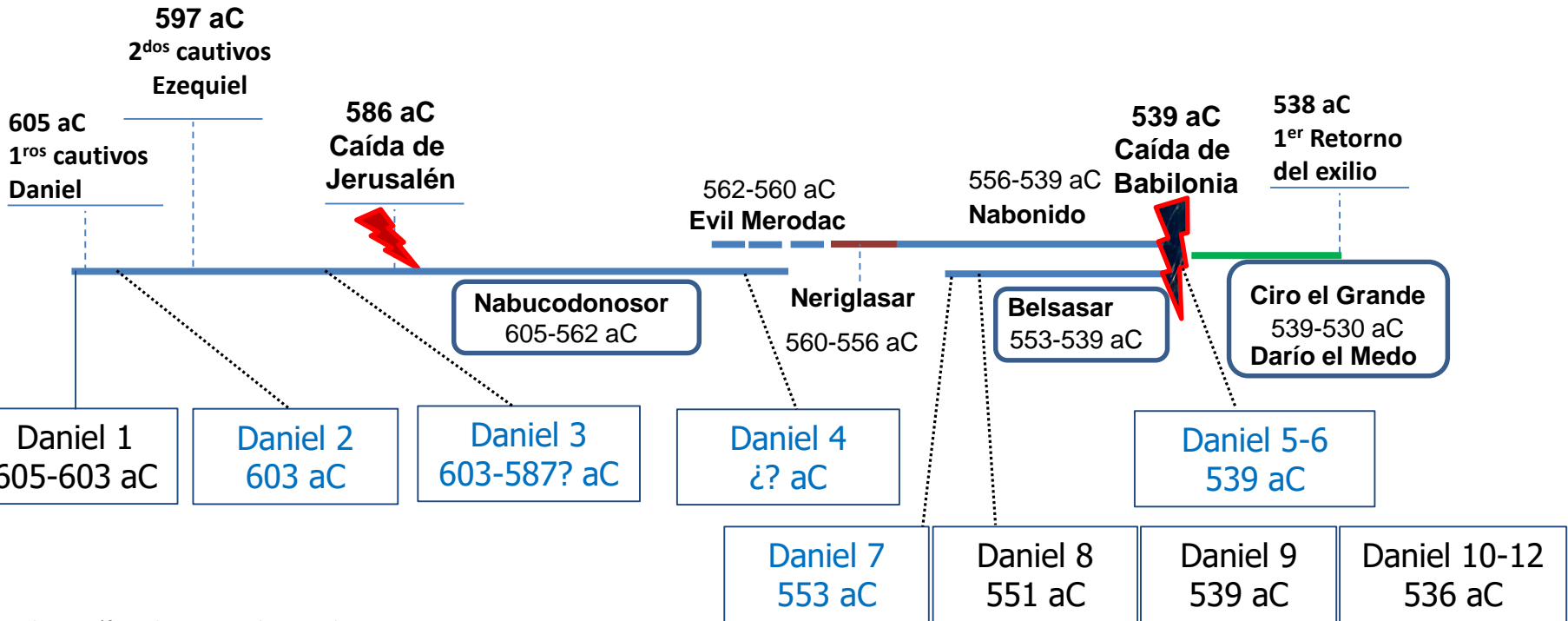
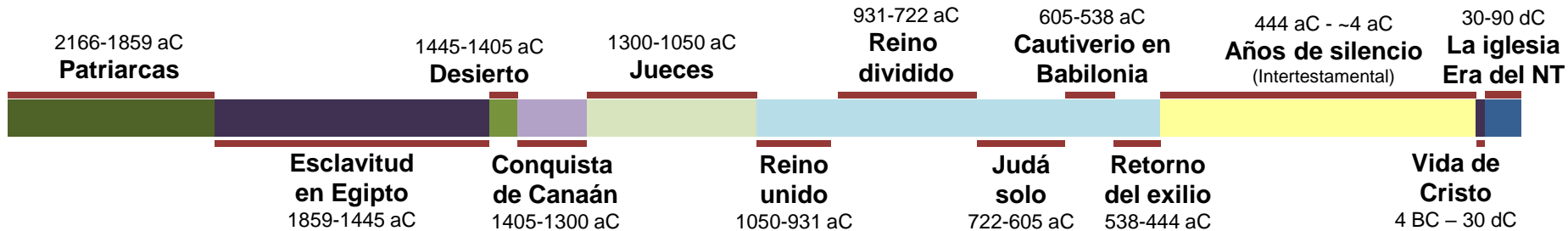



Contenido de los capítulos

Capítulo

Content

<u>e</u> 1	a. Los amigos de Daniel en el horno de fuego
<u>g</u> 2	b. La visión final de Daniel sobre los “días del fin”
<u>a</u> 3	c. La visión de Daniel del carnero y el macho cabrío
<u>k</u> 4	d. Daniel en el foso de leones
<u>i</u> 5	e. Daniel y sus amigos son seleccionados y probados
<u>d</u> 6	f. La visión de Daniel de las 4 grandes bestias
<u>f</u> 7	g. El sueño de Nabucodonosor del hombre metálico
<u>c</u> 8	h. El varón glorioso cuenta de los reyes del norte y sur
<u>j</u> 9	i. El banquete de Belsasar y la caída de Babilonia
<u>h</u> 10-11	j. La oración de Daniel y la visión de las “70 semanas”
<u>b</u> 12	k. Nabucodonosor humillado



Contenido de los capítulos de Daniel

- 1 Daniel y sus amigos son seleccionados y probados
- 2 El sueño de Nabucodonosor del hombre metálico
- 3 Los amigos de Daniel en el horno de fuego
- 4 Nabucodonosor humillado
- 5 El banquete de Belsasar y la caída de Babilonia
- 6 Daniel en el foso de leones
- 7 La visión de Daniel de las 4 grandes bestias
- 8 La visión de Daniel del carnero y el macho cabrío
- 9 La oración de Daniel y la visión de las “70 semanas”
- 10-11 El varón glorioso cuenta de los reyes del norte y sur
- 12 La visión final de Daniel sobre los “días del fin”

Bosquejo de Daniel

Capítulo	Descripción	Idioma
1	Daniel y amigos probados en cautiverio	HEBREO
2	Daniel y el sueño de Nabucodonosor de cuatro reinos	ARAMEO
3	Fe probada por fuego	ARAMEO
4	A Nabucodonosor se le muestra que Dios domina en las naciones	ARAMEO
5	El banquete de Belsasar y la caída de Babilonia	ARAMEO
6	La fe de Daniel en un foso de leones	ARAMEO
7	La visión de Daniel de 4 bestias	ARAMEO
8	La visión de Daniel del macho cabrío y el carnero	HEBREO
9	La oración de Daniel por el retorno	HEBREO
10	Introducción a las últimas visiones de Daniel	HEBREO
11	La visión de Daniel de entre los testamentos	HEBREO
12	La visión de Daniel de los últimos días	HEBREO



Ciclo de visiones

1

2

3

4

5

6

7

8

9

10

11

12

Gran
hombre
metálico

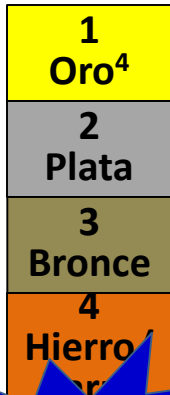

Piedra³⁴

Cuatro
bestias



Hijo del
Hombre¹³

Ram³
He-Goat⁸
Fierce King²³

Setenta
semanas



Mesías²⁵

(Intro)

3 reyes más²
Reyes del NyS⁶
El despreciable²¹
Rey [malo]³⁶

Tiempo de
angustia¹,
tiempo del
fin⁴



Aptitudes para el estudio bíblico

para entender Daniel

- Lea el libro 2 o 3 veces
- Busque estas cosas –
 - Palabras y frases repetidas
 - Palabras y frases peculiares
 - Comparaciones y contrastes
 - Expresiones figuradas
 - Cualquier cosa extraña
 - Declaraciones proféticas



GREEK CITY STATES

LYDIAN KINGDOM

NEW BABYLONIAN EMPIRE

MEDIAL EMPIRE

THE BABYLONIAN EMPIRE

EGYPTIAN KINGDOM

Scale of Miles
0 100 200 300



Daniel
Gobernantes

Jeremías
Malos higos

Ezequiel
Buenos higos

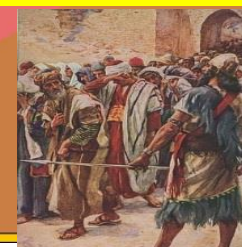

RETORNO DEL PUEBLO

Proclamación de Ciro - Esd 1

Regreso a la tierra - Esd 2:1

ALTAR DEL TEMPLO

Jesúa el sacerdote y

Zorobabel - Esdras 3:2

TEMPLO

Hageo, Zacarías, Zorobabel y

Darío el persa - Esd 5-6

LEY

Esdras enviado - Esd 7

MUROS

Nehemías enviado - Nehemías

REY

Salmo 89

Daniel 2, 7, 9-12



Entendiendo las fechas

Daniel 1:1 (NBLA)

¹In En el tercer año del reinado de Joacim, rey de Judá, vino Nabucodonosor, rey de Babilonia, a Jerusalén y la sitió.

Jeremías 25 NBLA

²⁵ The word that came to Jeremías concerning all the people of Judah, in the fourth year of Jehoiakim the son of Josiah, king of Judah (which was the first year of Nebuchadnezzar king of Babylon),

Daniel 1:5 (NBLA)

⁵El rey les asignó una ración diaria ... y mandó que los educaran por tres años, después de los cuales entrarían al servicio del rey.

Daniel 2:1 (NBLA)

¹ En el segundo año del reinado de Nabucodonosor, este tuvo sueños, y se turbó su espíritu y no podía dormir.

Cronología de los reyes de Judá e Israel: Una guía ilustrada por Chris McKinny

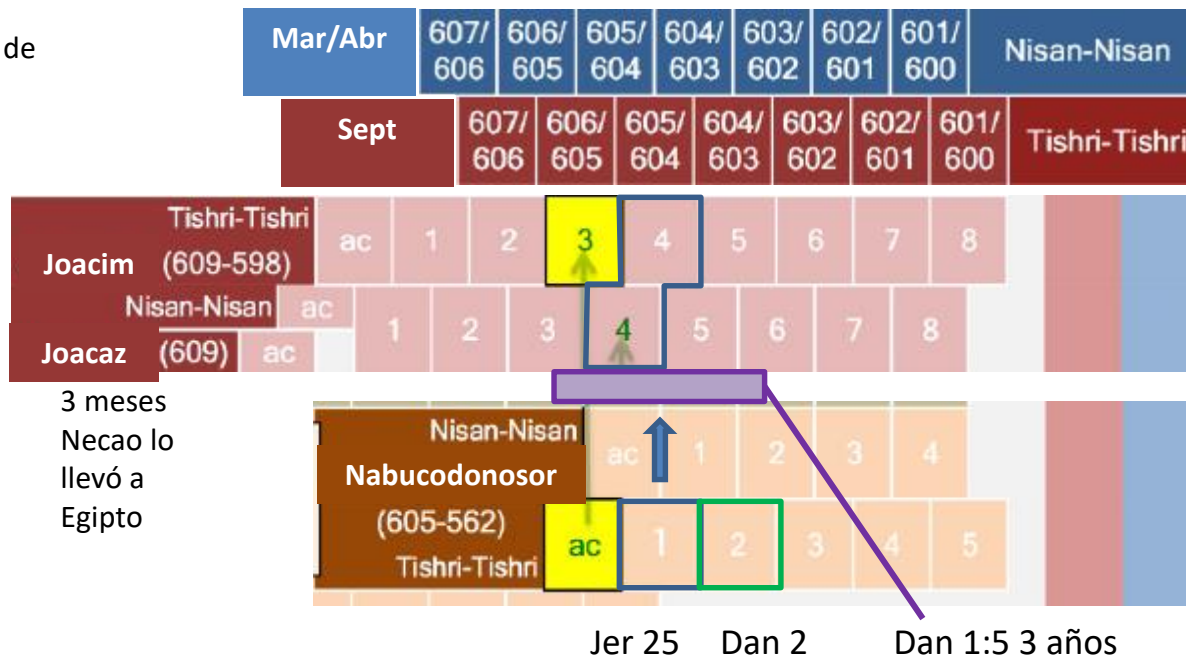

Año de sucesión o posfecha
Utilizado en Asiria, Babilonia, Persia y Judá
Los años de reinado comienzan el año siguiente
El año parcial se denomina año de sucesión

Así que Daniel terminó con su formación



La cosa básica que hay que recordar sobre la cronología:
Si difiere por uno o dos años, tiene algo que ver con las
diferencias en los calendarios y no con un error en la Biblia

Carácter de Nabucodonosor



Quería e hizo inversiones para que hombres capaces para servir en el palacio del rey – 1:4

Dispuesto a quitar cabezas si sus órdenes no se cumplieran – 1:10

Personalmente consultó/examinó a los que se estaban capacitando – 1:19-20

Duro – Díganme con que yo soñé o los “descuartizo” y “sus casas serán reducidas a escombros” 2:6

Firme para seguir con sus decisiones 2:5,8

Desconfía – ustedes hablan palabras falsas y perversas 2:9

Enojado y muy airado cuando no se satisficieron sus exigencias – 2:11-12

Cayó sobre su rostro y rindió homenaje a Daniel - 2:46

“En verdad que su Dios es Dios de dioses, Señor de reyes y revelador de misterios, ya que tú has podido revelar este misterio”. - 2:47

Movimiento narrativo

- ¿Por qué cree usted que hay tanta narrativa en la Biblia?
- Originalmente era para ser escuchado también
 - Repetición
 - Ritmo rápido
 - Conexiones internas



Daniel 2 - Narrativa

Escenario

¹En el segundo año del reinado de Nabucodonosor, este tuvo sueños, y se turbó su espíritu y no podía dormir.

Incidente

²Entonces el rey mandó llamar a los magos, encantadores, hechiceros y caldeos, para que le explicaran al rey sus sueños. Vinieron, pues, y se presentaron ante el rey.

³Y el rey les dijo: «He tenido un sueño, y mi espíritu se ha turbado por el deseo de entender el sueño».

⁴**Entonces los caldeos hablaron al rey en arameo:** «¡Oh rey, viva para siempre! Cuente el sueño a sus siervos, y nosotros le declararemos la interpretación».



Daniel 2 - Narrativa

Incidente provocadora

5 El rey respondió a los caldeos: «Mis órdenes son firmes: si no me dan a conocer el sueño y su interpretación, serán descuartizados y sus casas serán reducidas a escombros.

6 Pero si me declaran el sueño y su interpretación, recibirán de mí regalos, recompensas y grandes honores.

Por tanto, declárenme el sueño y su interpretación».





Traducciones diferentes

Daniel 2:5 (NBLA)

⁵ El rey respondió a los caldeos: «**Mis órdenes son firmes**: si no me dan a conocer el sueño y su interpretación, serán descuartizados y sus casas serán reducidas a escombros.

Daniel 2:5 (JBS)

⁵El rey respondió y dijo a los caldeos: **El negocio se me fue de la memoria**; si no me mostráis el sueño y su declaración, seréis hechos pedazos, y vuestras casas serán puestas por muladares.

Daniel 2:5 (RV60)

⁵Respondió el rey y dijo a los caldeos: **El asunto lo olvidé**; si no me mostráis el sueño y su interpretación, seréis hechos pedazos, y vuestras casas serán convertidas en muladares.

Daniel 2:5 (NVI)

⁵Pero el rey les advirtió: —**Mi decisión ya está tomada**: Si no me dicen lo que soñé, ni me dan su interpretación, ordenaré que los corten en pedazos y que sus casas sean reducidas a cenizas..

Daniel 2:5 (RVA)

⁵Respondió el rey y dijo á los Caldeos: **El negocio se me fué**: si no me mostráis el sueño y su declaración, seréis hechos cuartos, y vuestras casas serán puestas por muladares.

Daniel 2 - Narrativa

Tensiones ascendentes

⁷Respondieron ellos por segunda vez: «Refiera el rey su sueño a sus siervos, y declararemos la interpretación».

8 Respondió el rey: «Ciertamente sé que quieren ganar tiempo, porque ven que mis órdenes son firmes.

9 Si no me declaran el sueño, hay una sola sentencia para ustedes. Porque se han concertado para hablar delante de mí palabras falsas y perversas hasta que cambie la situación. Por tanto, díganme el sueño para que yo sepa que me pueden dar su interpretación».



Daniel 2 - Narrativa

Tensiones ascendentes/Clímax

10 Los caldeos respondieron al rey: «No hay hombre sobre la tierra que pueda declarar el asunto al rey, puesto que ningún gran rey o gobernante jamás ha pedido cosa semejante a ningún mago, encantador o caldeo.

11 Lo que el rey demanda es difícil y no hay nadie que lo pueda declarar al rey sino los dioses cuya morada no está entre los hombres».

12 A causa de esto el rey se indignó y se enfureció en gran manera y dio la orden de que mataran a todos los sabios de Babilonia.

13 Y se publicó el decreto de que mataran a todos los sabios. Buscaron también a Daniel y a sus amigos para matarlos.



Daniel 2 - Narrativa

Comienzo de la resolución

16 Así que Daniel fue a pedirle al rey que le diera tiempo para declarar la interpretación al rey.

17 Entonces Daniel fue a su casa e informó el asunto a sus amigos Ananías, Misael y Azarías,
18 para que pidieran misericordia del Dios del cielo acerca de este misterio, a fin de que no perecieran Daniel y sus amigos con el resto de los sabios de Babilonia.

19 Entonces el misterio fue revelado a Daniel en una visión de noche. Daniel entonces bendijo al Dios del cielo,



La oración de Daniel

20 y dijo:

«Sea el nombre de Dios bendito por los siglos de los siglos,
Porque la sabiduría y el poder son de Él.

21 Él es quien cambia los tiempos y las edades;

Quita reyes y pone reyes.

Da sabiduría a los sabios,

Y conocimiento a los entendidos.

22 Él es quien revela lo profundo y lo escondido.

Conoce lo que está en tinieblas,

Y la luz mora con Él.

23 A ti, Dios de mis padres, yo doy gracias y alabo,
Porque me has dado sabiduría y poder,
Y ahora me has revelado lo que te habíamos pedido,
Pues nos has dado a conocer el asunto del rey».



Daniel 2 - Narrativa

Resolución

27 Daniel respondió ante el rey, y dijo: «En cuanto al misterio que el rey quiere saber, no hay sabios, encantadores, magos ni adivinos que puedan declararlo al rey.»

28 Pero hay un Dios en el cielo que revela los misterios, y Él ha dado a conocer al rey Nabucodonosor lo que sucederá al fin de los días. Su sueño y las visiones que usted ha tenido en su cama eran estos:

29 A usted, oh rey, en su cama le surgieron pensamientos sobre lo que habrá de suceder en el futuro, y el que revela los misterios le ha dado a conocer lo que sucederá.

30 En cuanto a mí, me ha sido revelado este misterio, no porque yo tenga más sabiduría que cualquier otro viviente, sino con el fin de dar a conocer al rey la interpretación, y para que usted entienda los pensamientos de su corazón.

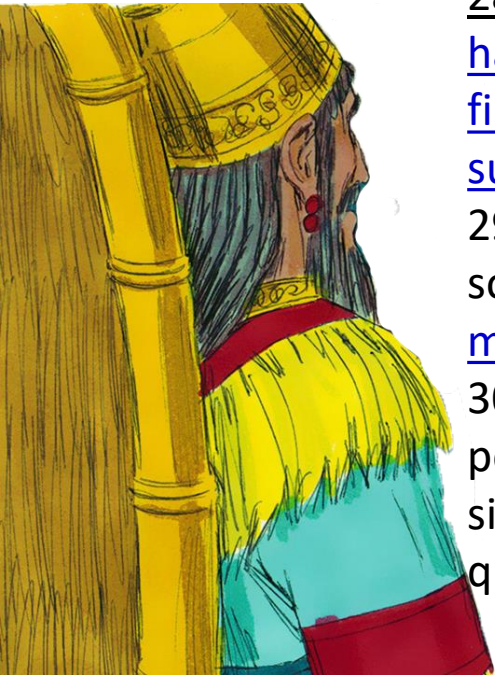

Daniel 2 - Narrativa

Conclusión

31 »Usted, oh rey, tuvo una visión en la que había una gran estatua. Esa estatua era enorme y su brillo extraordinario; estaba en pie delante de usted y su aspecto era terrible.

32 La cabeza de esta estatua era de oro puro, su pecho y sus brazos de plata, y su vientre y sus muslos de bronce,

33 sus piernas de hierro, sus pies en parte de hierro y en parte de barro.

34 La estuvo mirando hasta que una piedra fue cortada sin ayuda de manos, y golpeó la estatua en sus pies de hierro y de barro, y los desmenuzó.

35 Entonces fueron desmenuzados, todos a la vez, el hierro, el barro, el bronce, la plata y el oro. Quedaron como el tamo de las eras en verano, y el viento se los llevó sin que quedara rastro alguno de ellos. Y la piedra que había golpeado la estatua se convirtió en un gran monte que llenó toda la tierra.





Daniel y el sueño de Nabucodonosor de 4 reinos

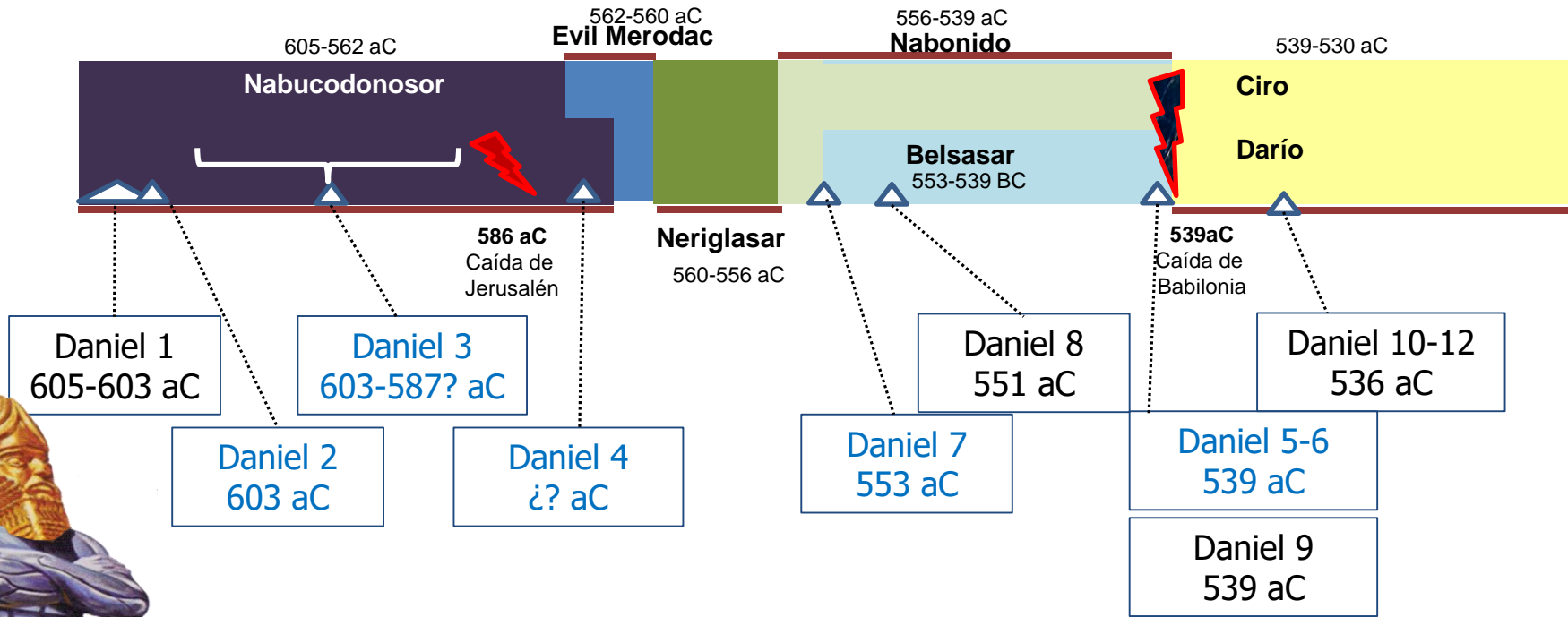



Daniel 2:34-35 (NBLA)

34 La estuvo mirando hasta que una piedra fue cortada sin ayuda de manos, y golpeó la estatua en sus pies de hierro y de barro, y los desmenuzó.

35 Entonces fueron desmenuzados, todos a la vez, el hierro, el barro, el bronce, la plata y el oro. Quedaron como el tamo de las eras en verano, y el viento se los llevó sin que quedara rastro alguno de ellos.

Y la piedra que había golpeado la estatua se convirtió en un gran monte que llenó toda la tierra.

El sueño de Nabucodonosor

Daniel 2

Daniel 2:34-35 (NBLA)

³⁴ La estuvo mirando hasta que una piedra fue cortada sin ayuda de manos, y golpeó la estatua en sus pies de hierro y de barro, y los desmenuzó.

35 Entonces fueron desmenuzados, todos a la vez, el hierro, el barro, el bronce, la plata y el oro. Quedaron como el tamo de las eras en verano, y el viento se los llevó sin que quedara rastro alguno de ellos. Y la piedra que había golpeado la estatua se convirtió en un gran monte que llenó toda la tierra.

Daniel 2:44-45 (NBLA)

⁴⁴En los días de estos reyes, el Dios del cielo levantará un reino que jamás será destruido, y este reino no será entregado a otro pueblo. Desmenuzará y pondrá fin a todos aquellos reinos, y él permanecerá para siempre.

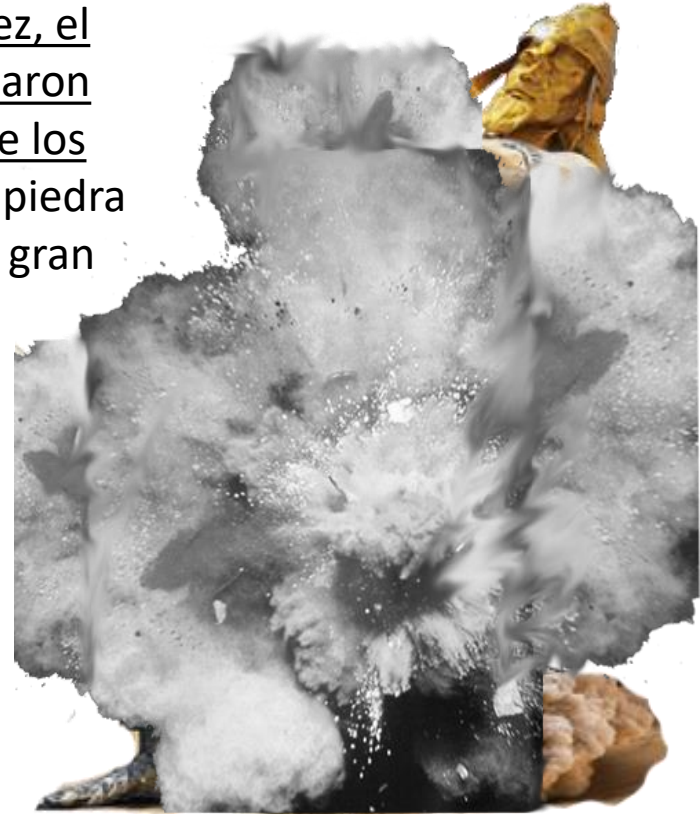

El sueño de Nabucodonosor

Daniel 2

Babilónico
605-539 aC

Medo-Persa
539-331 aC

70 años

Griego
331-168/63 aC

300 años

Romano
168/63 aC
-476 dC

500 años





Daniel 2 - Narrativa

Resultado

1

⁴⁶Entonces el rey Nabucodonosor cayó sobre su rostro, se postró ante Daniel, y ordenó que le ofrecieran presentes e incienso.

2

⁴⁷El rey habló a Daniel, y le dijo: «En verdad que su Dios es Dios de dioses, Señor de reyes y revelador de misterios, ya que tú has podido revelar este misterio».

3

⁴⁸Entonces el rey engrandeció a Daniel y le dio muchos regalos espléndidos, y le hizo gobernador sobre toda la provincia de Babilonia y jefe supremo sobre todos los sabios de Babilonia.

4

⁴⁹Por solicitud de Daniel, el rey puso sobre la administración de la provincia de Babilonia a Sadrac, Mesac y a Abed Nego, mientras que Daniel quedó en la corte del rey.



Nabucodonosor
 “usted es la cabeza de oro”
 Babilonia 604-568 aC

“y luego un tercer reino, de
 bronce, que gobernará sobre toda
 la tierra” Griego 331-168/63 aC



Y habrá un cuarto reino, tan fuerte
 como el hierro ...los pies y los dedos,
 parte de barro de alfarero y parte de
 hierro Romano 168/63 aC– 476 dC

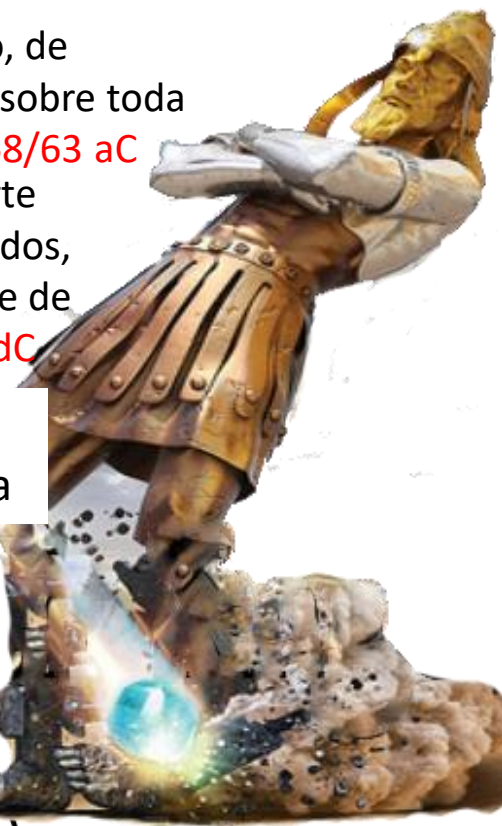

604-536 BC

Daniel 2

Profeta



“Después de usted se
 levantará otro reino, inferior
 a usted” Persia 539-331 aC

Plazo
 largo

Profecía
 mesiánica

Plazo
 medio

Plazo
 corto o
 señal

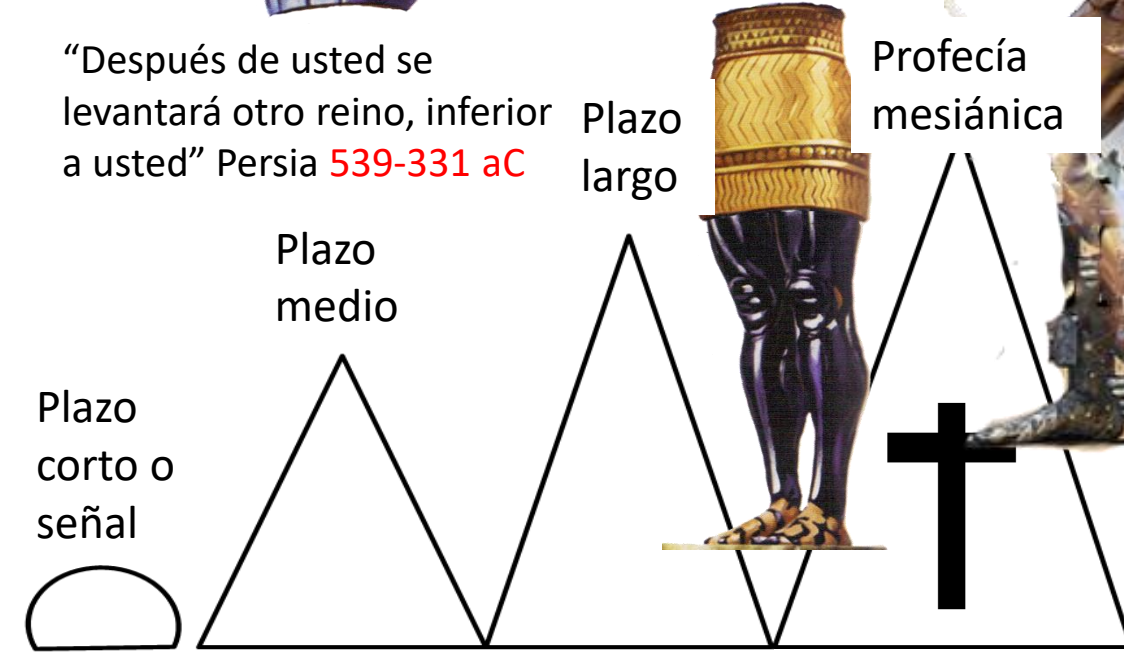

Inmediato
 o en días

Durante la
 vida de uno

Largo
 tiempo

Largo tiempo y
 ofrece esperanza
 de un mejor día

En los días de estos
 reyes, el Dios del
 cielo levantará un
 reino que jamás será
 destruido

4aC - 30/33 dC

Los profetas de Dios

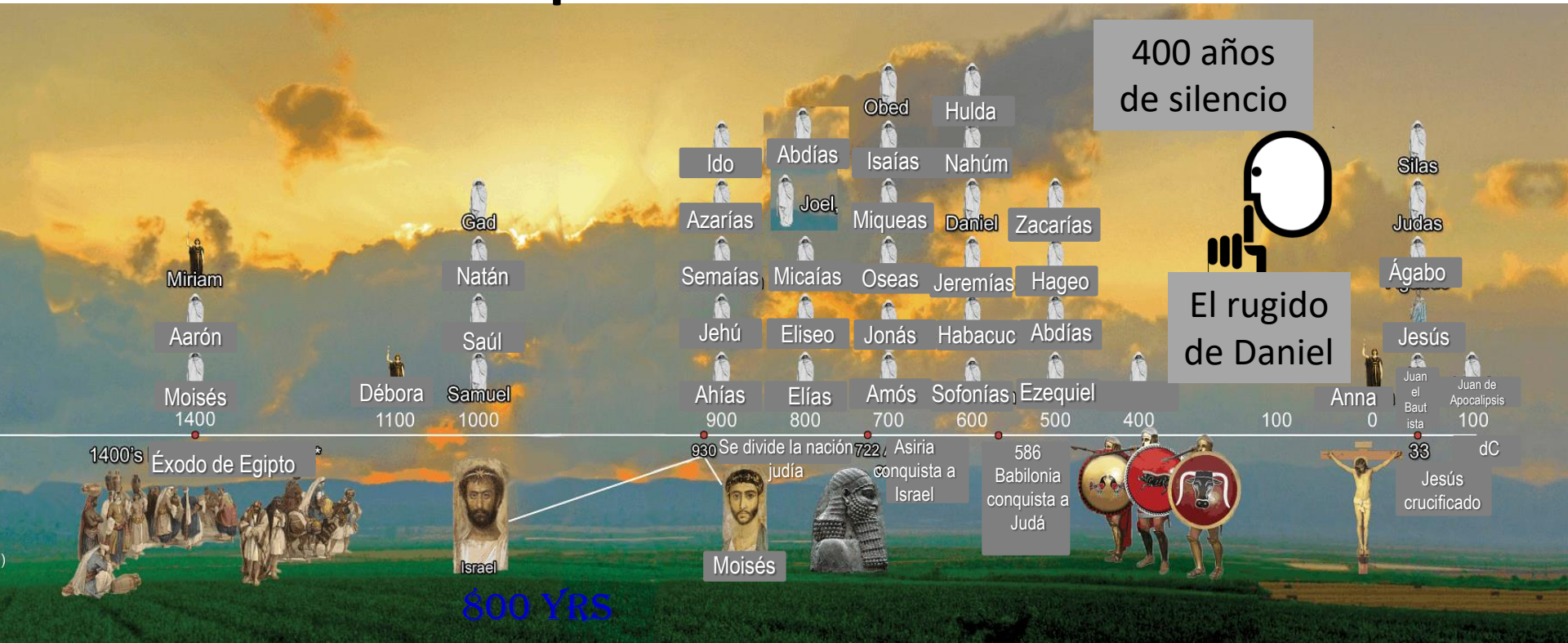

Levítico 26
Deuteronomio 28

Daniel 2 → 70 años
 → 300 años
 → 500 años Mateo 24
 Isaías 39, 44 100+ AÑOS
 Jeremías 25, 29 70+ AÑOS 600 AÑOS

“Los años de silencio”

El período intertestamental

El libro de Daniel ruge a lo largo
de los años de silencio

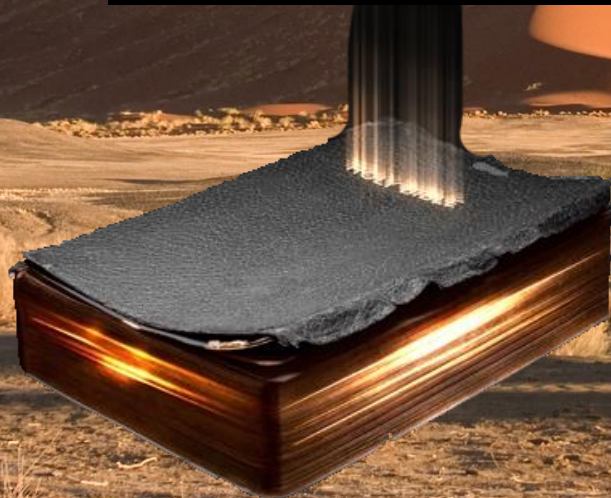

Un mundo radicalmente diferente en la plenitud de los tiempos

Cambios radicales	Antiguo Testamento	Nuevo Testamento
Adoración	Templo	Sinagoga
Maestros	Sacerdotes	Escribas
Jerusalén	Ciudades en ruinas	Densamente poblado
Facciones		Saduceos Fariseos Zelotes
Política	Autonomía	Gobernantes romanos
Idioma	Hebreo / arameo	Arameo / griego
Tierra de Israel	Reino del sur	Judea/Samaria y Galilea
Cosmovisión	Oriental	Occidental

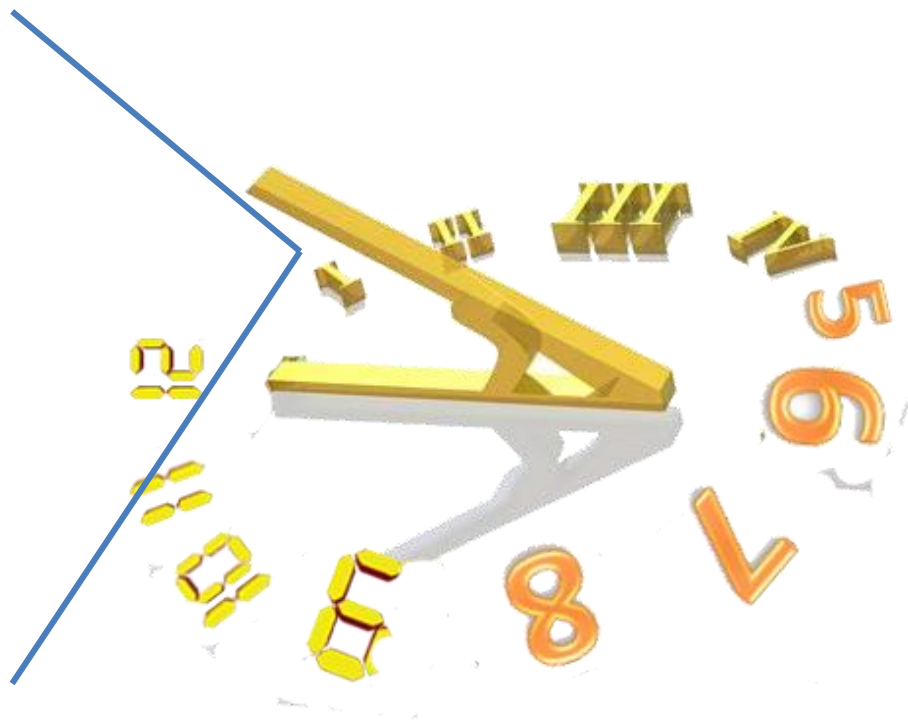



Estableciendo un reino eterno

Daniel 2:44 (NBLA)

⁴⁴En los días de estos reyes, el Dios del cielo levantará un reino que jamás será destruido, y este reino no será entregado a otro pueblo. Desmenuzará y pondrá fin a todos aquellos reinos, y él permanecerá para siempre,

Marcos 1:14-15 (NBLA)

¹⁴Después que Juan había sido encarcelado, Jesús vino a Galilea predicando el evangelio de Dios. ¹⁵ «El tiempo se ha cumplido», decía, «y el reino de Dios se ha acercado; arrepíentanse y crean en el evangelio».

Marcos 9:1 (NBLA)

¹Y Jesús les decía: «En verdad les digo que hay algunos de los que están aquí que no probarán la muerte hasta que vean el reino de Dios después de que haya venido con poder».



Contenido de los capítulos

Capítulo

Content

<u>e</u> 1	a. Los amigos de Daniel en el horno de fuego
<u>g</u> 2	b. La visión final de Daniel sobre los “días del fin”
<u>a</u> 3	c. La visión de Daniel del carnero y el macho cabrío
<u>k</u> 4	d. Daniel en el foso de leones
<u>i</u> 5	e. Daniel y sus amigos son seleccionados y probados
<u>d</u> 6	f. La visión de Daniel de las 4 grandes bestias
<u>f</u> 7	g. El sueño de Nabucodonosor del hombre metálico
<u>c</u> 8	h. El varón glorioso cuenta de los reyes del norte y sur
<u>j</u> 9	i. El banquete de Belsasar y la caída de Babilonia
<u>h</u> 10-11	j. La oración de Daniel y la visión de las “70 semanas”
<u>b</u> 12	k. Nabucodonosor humillado



Estudio de Daniel (Lección 4)

Otoño 2015



Contenido de los capítulos de Daniel

- 1 Daniel y sus amigos son seleccionados y probados
- 2 El sueño de Nabucodonosor del hombre metálico
- 3 Los amigos de Daniel en el horno de fuego
- 4 Nabucodonosor humillado
- 5 El banquete de Belsasar y la caída de Babilonia
- 6 Daniel en el foso de leones
- 7 La visión de Daniel de las 4 grandes bestias
- 8 La visión de Daniel del carnero y el macho cabrío
- 9 La oración de Daniel y la visión de las “70 semanas”
- 10-11 El varón glorioso cuenta de los reyes del norte y sur
- 12 La visión final de Daniel sobre los “días del fin”

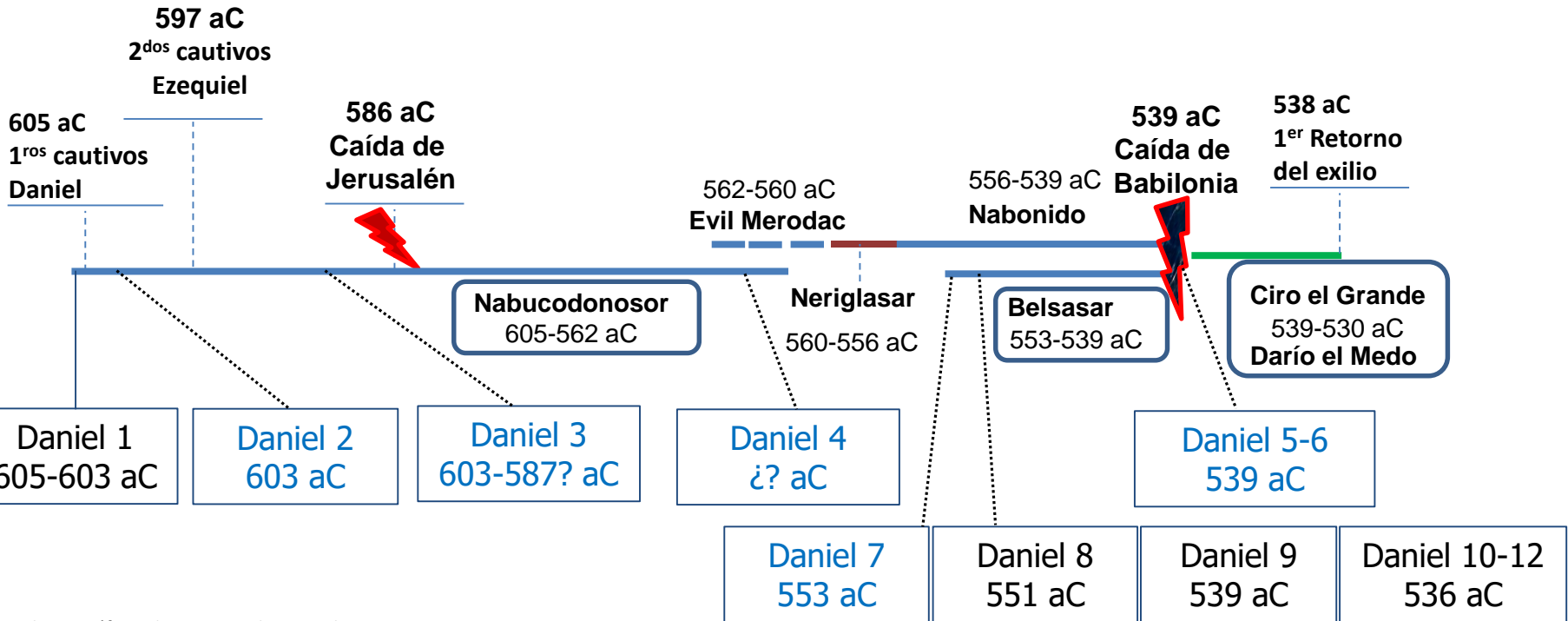
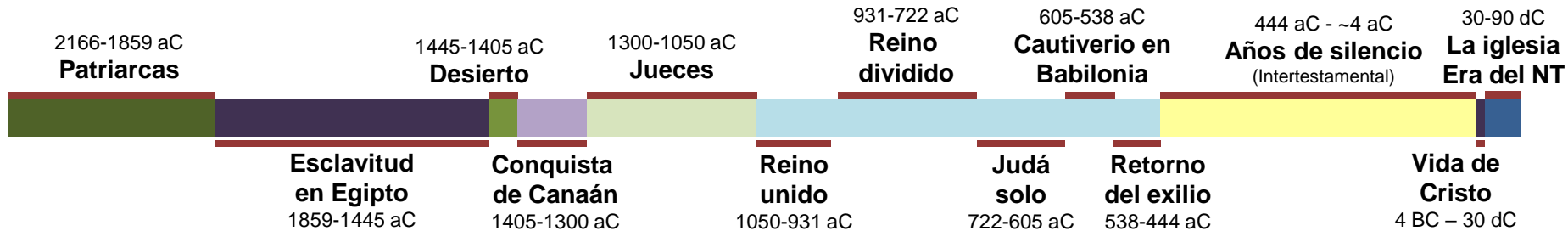

Bosquejo de Daniel

Capítulo	Descripción	Idioma
1	Daniel y amigos probados en cautiverio	HEBREO
2	Daniel y el sueño de Nabucodonosor de cuatro reinos	ARAMEO
3	Fe probada por fuego	ARAMEO
4	A Nabucodonosor se le muestra que Dios domina en las naciones	ARAMEO
5	El banquete de Belsasar y la caída de Babilonia	ARAMEO
6	La fe de Daniel en un foso de leones	ARAMEO
7	La visión de Daniel de 4 bestias	ARAMEO
8	La visión de Daniel del macho cabrío y el carnero	HEBREO
9	La oración de Daniel por el retorno	HEBREO
10	Introducción a las últimas visiones de Daniel	HEBREO
11	La visión de Daniel de entre los testamentos	HEBREO
12	La visión de Daniel de los últimos días	HEBREO





Pruebas de fuego

- 10 Porque Tú nos has probado, oh Dios; Nos has refinado como se refina la plata. 11 Nos metiste en la red; Carga pesada pusiste sobre nuestros lomos. 12 Hiciste cabalgar hombres sobre nuestras cabezas; **Pasamos por el fuego** y por el agua, Pero Tú nos sacaste a un lugar de abundancia. (Sal 66:10-12)
- Cuando pases por las aguas,
Yo estaré contigo,
Y si por los ríos, no te cubrirán.
Cuando pases por el fuego, no te quemarás,
Ni la llama te abrasará. (Isaías 43:2)
- ...aunque ahora, por un poco de tiempo si es necesario, sean afligidos con diversas pruebas, 7 para que la prueba de la fe de ustedes, más preciosa que el oro que perece, aunque **probado por fuego**, sea hallada que resulta en alabanza, gloria y honor en la revelación de Jesucristo... (I Ped 1:6-7)
- Amados, no se sorprendan del **fuego de prueba** que en medio de ustedes ha venido para probarlos... (I Ped 4:12)

Bosquejo del capítulo 3



- La imagen y el decreto (1-7)
- La acusación y el juicio (8-18)
- La liberación (19-27)
- La reacción de Nabucodonosor (28-30)



Pruebas de fuego

- 10 Porque Tú nos has probado, oh Dios; Nos has refinado como se refina la plata. 11 Nos metiste en la red; Carga pesada pusiste sobre nuestros lomos. 12 Hiciste cabalgar hombres sobre nuestras cabezas; **Pasamos por el fuego** y por el agua, Pero Tú nos sacaste a un lugar de abundancia. (Sal 66:10-12)
- Cuando pases por las aguas,
Yo estaré contigo,
Y si por los ríos, no te cubrirán.
Cuando pases por el fuego, no te quemarás,
Ni la llama te abrasará. (Isaías 43:2)
- ...aunque ahora, por un poco de tiempo si es necesario, sean afligidos con diversas pruebas, 7 para que la prueba de la fe de ustedes, más preciosa que el oro que perece, aunque **probado por fuego**, sea hallada que resulta en alabanza, gloria y honor en la revelación de Jesucristo... (I Ped 1:6-7)
- Amados, no se sorprendan del **fuego de prueba** que en medio de ustedes ha venido para probarlos... (I Ped 4:12)

Movimiento narrativo

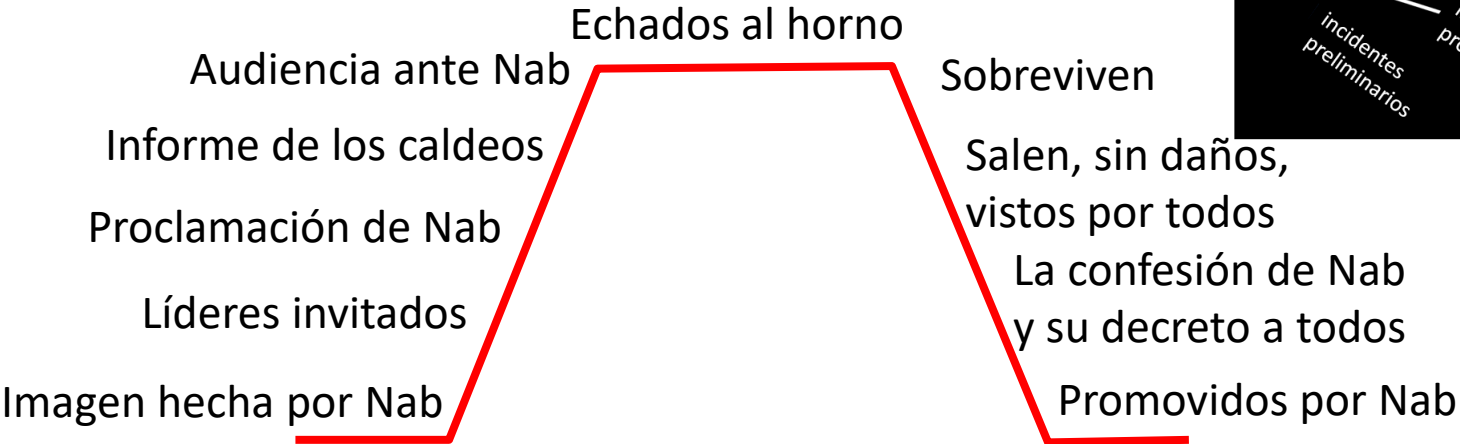



¿Dios a la imagen del hombre?

“Ahora mismo desprobaré la existencia de todo dios. Si hubiera dioses, ¿cómo aguantaría yo no ser un dios? Por consecuencia, no hay dioses”.

—Friedrich Nietzsche



...no tienen excusa. 21 Pues aunque conocían a Dios, no lo honraron como a Dios ni le dieron gracias, sino que se hicieron vanos en sus razonamientos y su necio corazón fue entenebrecido. 22 Profesando ser sabios, se volvieron necios... (Rom 1:20-23)



Una profecía de Moisés...

El SEÑOR te llevará a ti y a tu rey, al que hayas puesto sobre ti, a una nación que ni tú ni tus padres han conocido, y **allí servirás a otros dioses** de madera y de piedra. (Deuteronomio 28:36)

Dan 3:1-6

El rey Nabucodonosor hizo una estatua de oro cuya altura era de 60 codos (27 metros) y su anchura de 6 codos (2.7 metros). La levantó en el llano de Dura, en la provincia de Babilonia. 2 Entonces el rey Nabucodonosor mandó reunir a los sátrapas, prefectos y gobernadores, los consejeros, tesoreros, jueces, magistrados y todos los gobernantes de las provincias para que vinieran a la dedicación de la estatua que el rey Nabucodonosor había levantado. 3 Se reunieron, pues, los sátrapas, prefectos y gobernadores, los consejeros, tesoreros, jueces, magistrados y todos los gobernantes de las provincias para la dedicación de la estatua que el rey Nabucodonosor había levantado. Y todos estaban de pie delante de la estatua que Nabucodonosor había levantado.

4 Entonces el heraldo proclamó con fuerza: «Se les ordena a ustedes, pueblos, naciones y lenguas, 5 que en el momento en que oigan el sonido del cuerno, la flauta, la lira, el arpa, el salterio, la gaita y toda clase de música, se postren y adoren la estatua de oro que el rey Nabucodonosor ha levantado. 6 Pero el que no se postre y adore, será echado inmediatamente en un horno de fuego ardiente».

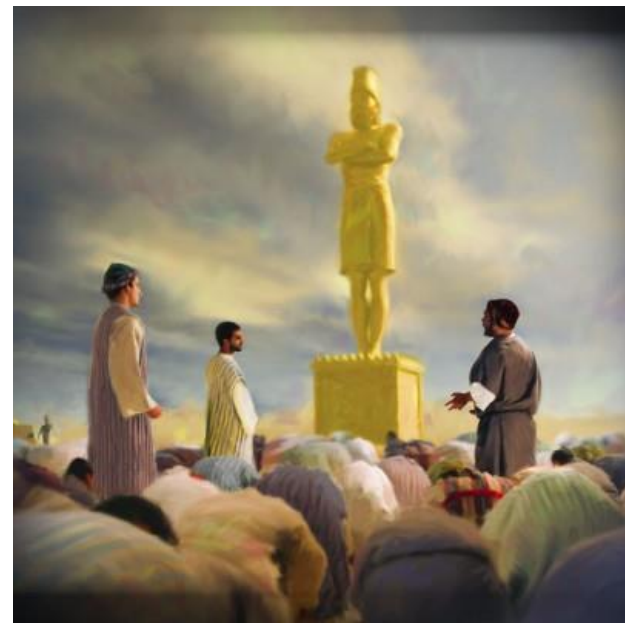



21m

27m

Lecciones de los tres amigos

- En el momento
 - Los hombres habían sido preparados en asuntos menores (1:12-15)
 - Dios es capaz... (3:15,17)
 - Él librará... (3:17; véase II Tim 4:18)
- Para nosotros, personalmente
 - ¿Estamos preparados? ¿Resistimos la presión social y el miedo?
 - ¿Cómo justificamos nuestra incapacidad para defender la verdad?
 - ¿Somos fieles (constantemente) en las cosas pequeñas, para prepararnos para las mayores?
- Cuadro grande
 - Siempre se está librando una batalla—expresada por las fuerzas de Satanás tales como: el orgullo, el poder, la intimidación, la auto-justificación, las amenazas y la violencia...
 - ...las cuales no pueden tocar a los santos (Is 43:2)





Daniel: Manteniendo las convicciones

- Determinó de antemano su posición (1:8)
- Explicó su convicción desde el principio (1:8)
- Simpatiza con los 'incrédulos' (1:10,12)
- Persistente en petición y práctica (1:8,11,16)
- Respetuoso para con la autoridad (1:13)
- Confió en Dios para el resultado (1:9,17)



El progreso de Nabucodonosor

- Trajo vasos de la casa de Jehová a la casa de su dios (1:2)
 - Impresionado con la conducta y aptitudes de los jóvenes hebreos (1:19)
- Confiesa que el dios de Daniel es “Dios es Dios de dioses, Señor de reyes y revelador de misterios”. (2:47)
 - Promovió a Daniel y a sus amigos
- Puso una imagen de oro para ser adorados por todos, y diseñó el método de culto (3:1; 4-5).
- Llamó a los hombres hebreos “siervos del Dios altísimo” (3:26)
- Decretó que nadie debía hablar en contra del Dios de los hebreos (3:29).
 - Promovió a los tres amigos (3:30)
- Capítulo 4....

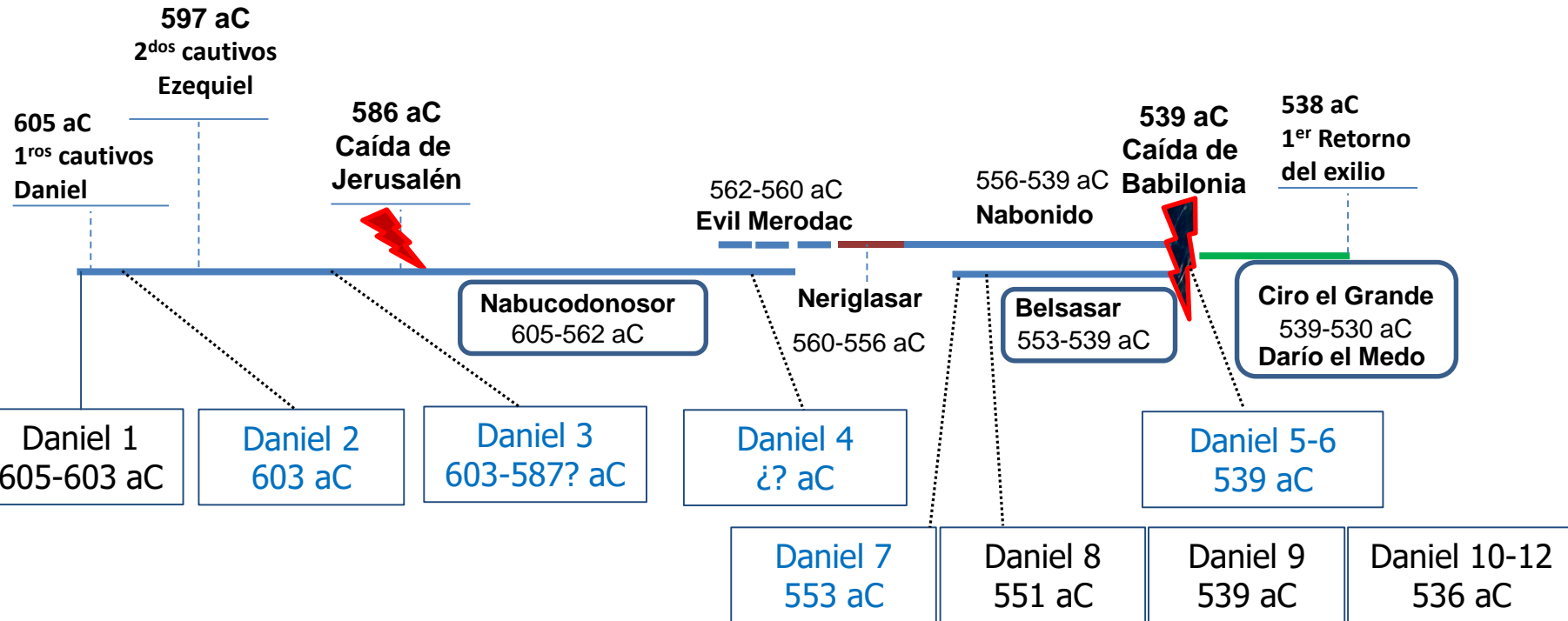
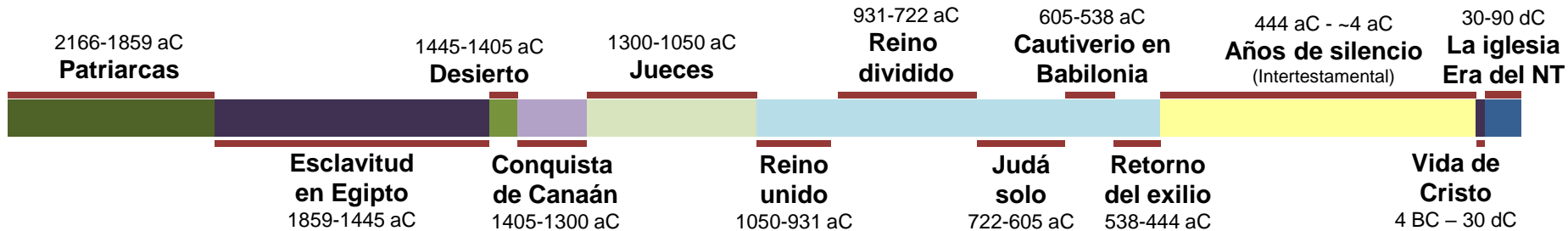



Estudio de Daniel

(Lección 5)

Prueba de repaso para la lección 5

1. Fechas clave

605 1er grupo de cautivos (y Daniel) llevados a Babilonia

597 2do grupo de cautivos (y Ezequiel) llevados a Babilonia

586 Caída de Jerusalén

539 Caída de Babilonia

2. Enumere estos capítulos

2 y 7 Dos capítulos que tienen una visión o sueño sobre 4 reinos

4 y 5 Dos capítulos que se tratan de dos reyes que son humillados

3 y 6 Dos capítulos sobre la liberación del fiel pueblo de Dios

3. Los cuatro metales de la estatua en el sueño de Nabucodonosor, y los cuatro reinos representados

Oro

Babilónico

Plata

Medo-persa

Bronce

Griego

Hierro y barro

Romano

4. Tema principal del libro: Dios domina en los reinos de los hombres. (Dan 4:17)

5. La imagen principal en el sueño de Nabucodonosor en el cap. 4: Árbol gigantesco

6. Tres milagros en Daniel

Horno de fuego (capítulo 3)

Escritura en la pared (capítulo 5)

El foso de leones (capítulo 6)

7. Nombres hebreos de los cuatro amigos

Daniel

Ananías

Misael

Azarías

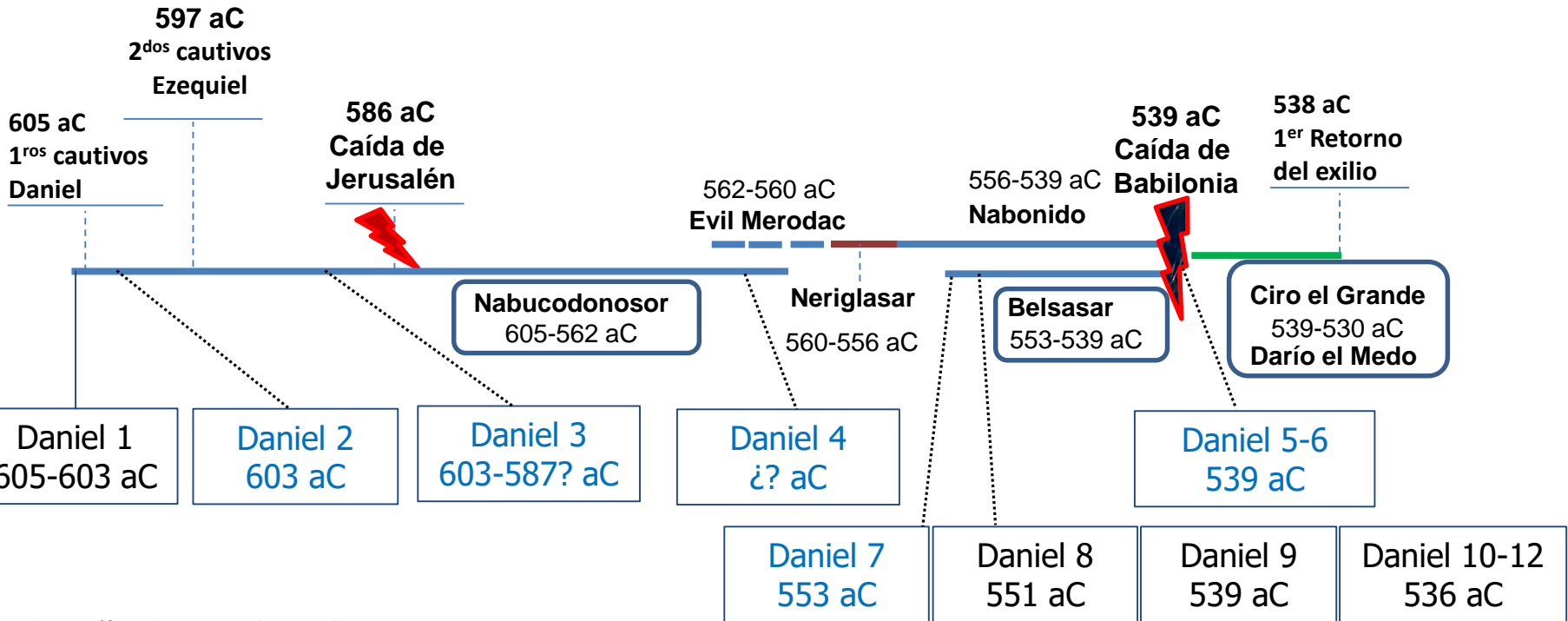
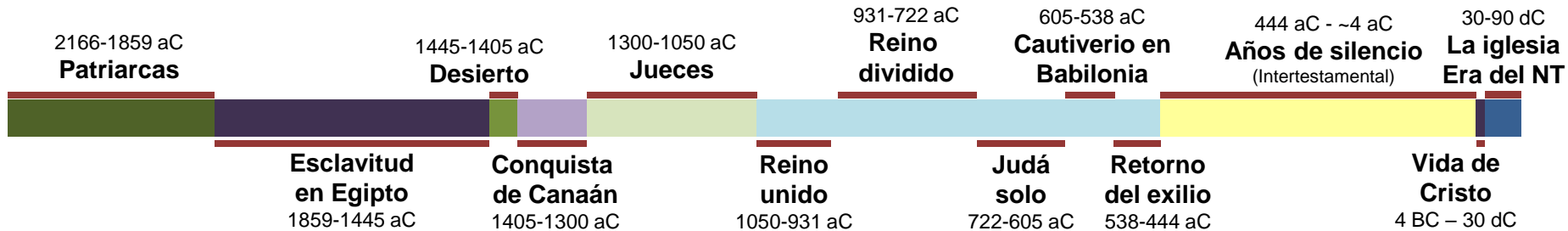

Ciclo de visiones

1

2

3

4

5

6

7

8

9

10

11

12

**Gran
hombre
metálico**

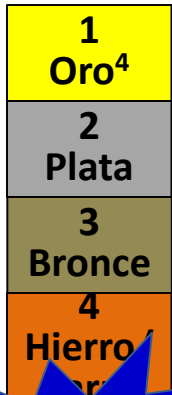

Piedra³⁴

**Cuatro
bestias**



**Hijo del
Hombre¹³**

**Setenta
semanas**

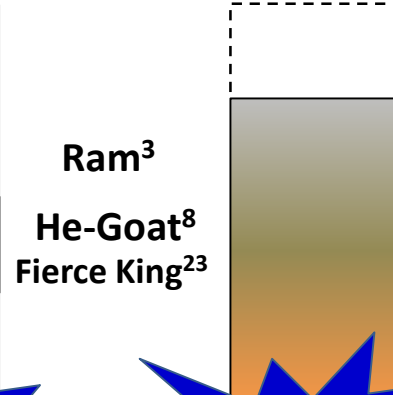

Mesías²⁵

3 reyes más²
Reyes del NyS⁶
El despreciable²¹
Rey [malo]³⁶

**Tiempo de
angustia¹,
tiempo del
fin⁴**



Bosquejo del capítulo 4

- Introducción de parte de Nabucodonosor (1-3)
- Los magos no pueden interpretar el sueño (4-8)
- Nabudonosor cuenta el sueño a Daniel (9-18)
- Daniel repite el sueño y lo interpreta (19-27)
- El sueño se cumple después de un año (28-33)
- Nabucodonosor se arrepiente y es restaurado (34-37)



Salmo 145

10 SEÑOR, Tus obras todas te darán gracias, Y Tus santos te bendecirán.

11 La gloria de Tu reino dirán, Y hablarán de Tu poder,

12 Para dar a conocer a los hijos de los hombres Tus hechos poderosos Y la gloria de la majestad de Tu reino.

13 Tu reino es reino por todos los siglos, Y Tu dominio permanece por todas las generaciones.



Preguntas sobre el capítulo 4

1. ¿Por qué no pidió Nabucodonosor a Daniel que interpretara el sueño de inmediato, en vez de pedir a los otros ‘sabios’ (v 6)?
2. ¿Por qué contó el sueño Nabucodonosor, en vez de exigir que los sabios se lo contaran a él, como antes (v 7)?
3. ¿Por qué no ‘se inventaron’ los sabios alguna interpretación después de que Nabucodonosor les contó el sueño? (véase 2:7)?
4. ¿Cuánto son los ‘7 tiempos’ (véanse vv 25 y 32, RV)?
5. ¿Por qué no se arrepintió Nabucodonosor y así evitar el período de locura?



Ayudas para interpretar los sueños

- El sueño sin duda es de Dios (5, y véase 2:1)
- “Siete tiempos” (16,23,25, RV) = ¿?
- Ataduras de hierro y bronce (15, 23) = ¿?
- Fin de los días (34) = ¿?
- Destellos del mundo espiritual
 - Vigilante, santo (13-14)
 - Ejército del cielo (35)
- Aplicación sin ‘interpretación’ (17)



Aplicaciones

- ¿Cuándo es probable que el orgullo sea un problema en nuestras vidas (vv 4, 29-30)?
 - ¿Cuáles son los síntomas?
 - ¿Cuáles acciones nos ayudarían a evitarlo (27)?
- ¿Cómo podría Dios “humillarnos” (v 37)?
- ¿Cuándo “recobramos la razón” (v 26, 34)?



El progreso de Nabucodonosor

- Trajo vasos de la casa de Jehová a la casa de su dios (1:2)
 - Impresionado con la conducta y aptitudes de los jóvenes hebreos (1:19)
- Confiesa que el dios de Daniel es “Dios es Dios de dioses, Señor de reyes y revelador de misterios”. (2:47)
 - Promovió a Daniel y a sus amigos
- Puso una imagen de oro para ser adorados por todos, y diseñó el método de culto (3:1; 4-5).
- Llamó a los hombres hebreos “siervos del Dios altísimo” (3:26)
- Decretó que nadie debía hablar en contra del Dios de los hebreos. “No hay otro dios que pueda librar de esta manera” (3:29).
 - Promovió a los tres amigos (3:30)



El progreso de Nabucodonosor

- Capítulo 4 [“...a todos los pueblos...”]
 - ‘En ti está el espíritu de los dioses santos [אֱלֹהִים]’ (9, 18)
 - ‘Las señales y maravillas que ha hecho conmigo el Dios אֱלֹהִים Altísimo...’ (2)
 - ‘Su reino es un reino eterno...de generación en generación’ (3, 34)
 - ‘Los habitantes de la tierra son considerados como nada’ (35)
 - ‘Él actúa conforme a Su voluntad en el ejército del cielo’ (35)
 - ‘Nadie puede detener Su mano, Ni decirle: “¿Qué has hecho?” ’ (35)
 - ‘Ensalzo y glorifico al Rey del cielo’ (37)
 - ‘Sus obras son todas verdaderas’ (37)
 - ‘Y justos Sus caminos’ (37)
 - ‘Él puede humillar a los que caminan con soberbia’ (37)



Hechos 17:26

De uno solo, Dios hizo todas las naciones del mundo para que habitaran sobre toda la superficie de la tierra, habiendo determinado *sus* tiempos y las fronteras de los lugares donde viven.



Lectura para antes de la clase

- Salmo 2
- Salmo 110:1-2; 6-7



Estudio de Daniel

(Lección 6 - Capítulo 5)

2016

Prueba de repaso para la lección 6

1. Fechas clave

605 1er grupo de cautivos (y Daniel) llevados a Babilonia

597 2do grupo de cautivos (y Ezequiel) llevados a Babilonia

586 Caída de Jerusalén

539 Caída de Babilonia

2. Enumere estos capítulos

2 y 7 Dos capítulos que tienen una visión o sueño sobre 4 reinos

4 y 5 Dos capítulos que se tratan de dos reyes que son humillados

3 y 6 Dos capítulos sobre la liberación del fiel pueblo de Dios

3. Los cuatro metales de la estatua en el sueño de Nabucodonosor, y los cuatro reinos representados

Oro

Babilónico

Plata

Medo-persa

Bronce

Griego

Hierro y barro

Romano

4. Tema principal del libro: Dios domina en los reinos de los hombres. (Dan 4:17)

5. La "señal" en el cap. 5: Escritura en la pared

6. Tres visiones que extienden desde el tiempo de Daniel hasta el 'fin' (el reino de Dios y el fin de la nación judía)

Hombre metálico (capítulo 2)

Cuatro bestias (capítulo 7)

70 semanas (capítulo 9)

7. Cuatro reyes importantes en el libro

Nabucodonosor

Belsasar

Dario

Ciro



Contenido de los capítulos de Daniel

- 1 Daniel y sus amigos son seleccionados y probados
- 2 El sueño de Nabucodonosor del hombre metálico
- 3 Los amigos de Daniel en el horno de fuego
- 4 Nabucodonosor humillado
- 5 El banquete de Belsasar y la caída de Babilonia
- 6 Daniel en el foso de leones
- 7 La visión de Daniel de las 4 grandes bestias
- 8 La visión de Daniel del carnero y el macho cabrío
- 9 La oración de Daniel y la visión de las “70 semanas”
- 10-11 El varón glorioso cuenta de los reyes del norte y sur
- 12 La visión final de Daniel sobre los “días del fin”

La oración de Pablo por los efesios

Efesios 1:15-23 (NBLA)

15 Por esta razón también yo, habiendo oído de la fe en el Señor Jesús que hay entre ustedes, y de su amor por todos los santos, 16 no ceso de dar gracias por ustedes, **mencionándolos en mis oraciones**, 17 pido que el Dios de nuestro Señor Jesucristo, el Padre de gloria, les dé espíritu de sabiduría y de revelación en un mejor conocimiento de Él.

18 Mi oración es que los ojos de su corazón les sean iluminados,

para que sepan cuál es la esperanza de Su llamamiento, cuáles son las riquezas de la gloria de Su herencia en los santos,

19 **y cuál es la extraordinaria grandeza de Su poder para con nosotros los que creemos, conforme a la eficacia de la fuerza de Su poder.**

20 Ese poder obró en Cristo cuando lo resucitó de entre los muertos y lo sentó a Su diestra en los lugares celestiales,

21 **muy por encima de todo principado, autoridad, poder, dominio**

y de todo nombre que se nombra, no solo en este siglo sino también en el venidero.

22 Y todo lo sometió bajo Sus pies, y a Él lo dio por cabeza sobre todas las cosas a la iglesia,

23 la cual es Su cuerpo, la plenitud de Aquel que lo llena todo en todo.

La eficacia de la fuerza de su poder

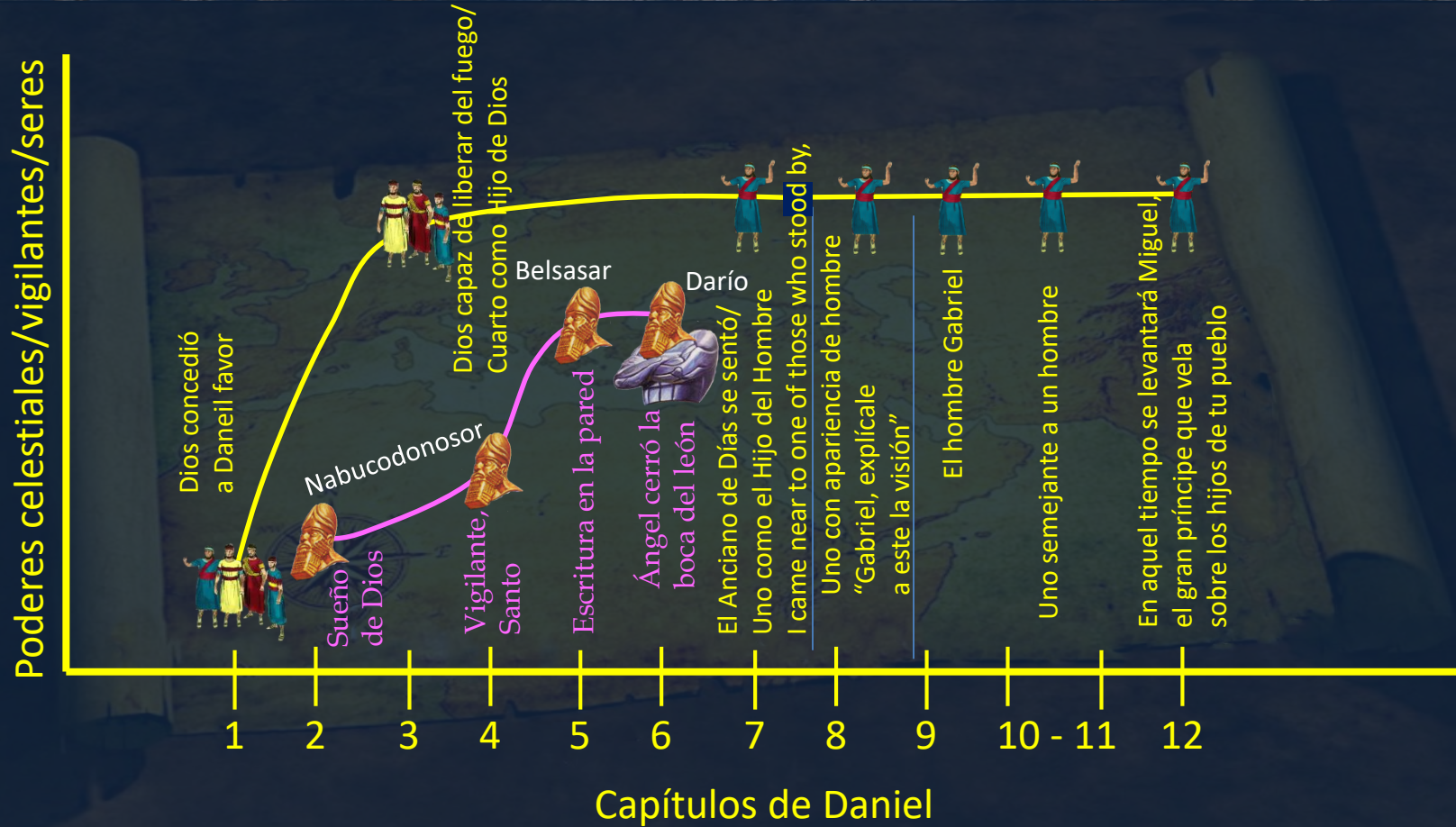



Lectura en la clase

- Caída de Babilonia
- Isaías 13
- Jeremías 50 y 51



El rey Belsasar (5:1). Belsasar era hijo de Nabónido, el último rey de Babilonia. Actuó como regente en Babilonia mientras Nabónido pasó diez años en Teima, en Arabia. Dado que Belsasar no gozaba de plenas prerrogativas reales y no se le daba el título de "rey" en los registros babilónicos, 80 se ha argumentado que llamarle "rey" aquí es incorrecto. Una inscripción bilingüe del siglo IX a.C. da algo de claridad a esta cuestión. En el texto asirio el gobernante de Guzan es llamado "gobernador", mientras que en el texto arameo es llamado "rey". 81 Esto sugiere que el término arameo "rey" (mlk) tenía un significado más amplio o se utilizaba de forma más laxa que el término acadio (sharru) y que no es erróneo utilizarlo de Belsasar. Inscripción cilíndrica de Nabónido de Ur que nombra a Belsasar © The Trustees of the British Museum

Un gran banquete (5: 1). Este relato registra la caída final del Imperio neobabilónico a mediados de octubre de 539. Heródoto se refiere a las celebraciones festivas que tuvieron lugar cuando la ciudad de Babilonia cayó en manos de los persas (véase el recuadro sobre "La caída de Babilonia" para los diferentes relatos de ese acontecimiento). La interpretación de Beaulieu⁸² de las pruebas es que los persas entraron en Babilonia sin oposición el 16 de Tesrit (es posible que se estuviera celebrando el Festival de Año Nuevo del dios lunar Sin); cuando Ciro capturó a Nabónido, lo envió al exilio. Se dice que el rey fue asesinado por el general de Ciro, Gobrias, que pudo haber sido Belsasar. Bodi, Daniel; Lucas, Ernest C. (2016-01-12). Ezequiel y Daniel (Comentario bíblico ilustrado de fondo de Zondervan) (Kindle Locations 5618-5633). Zondervan. Kindle Edition.

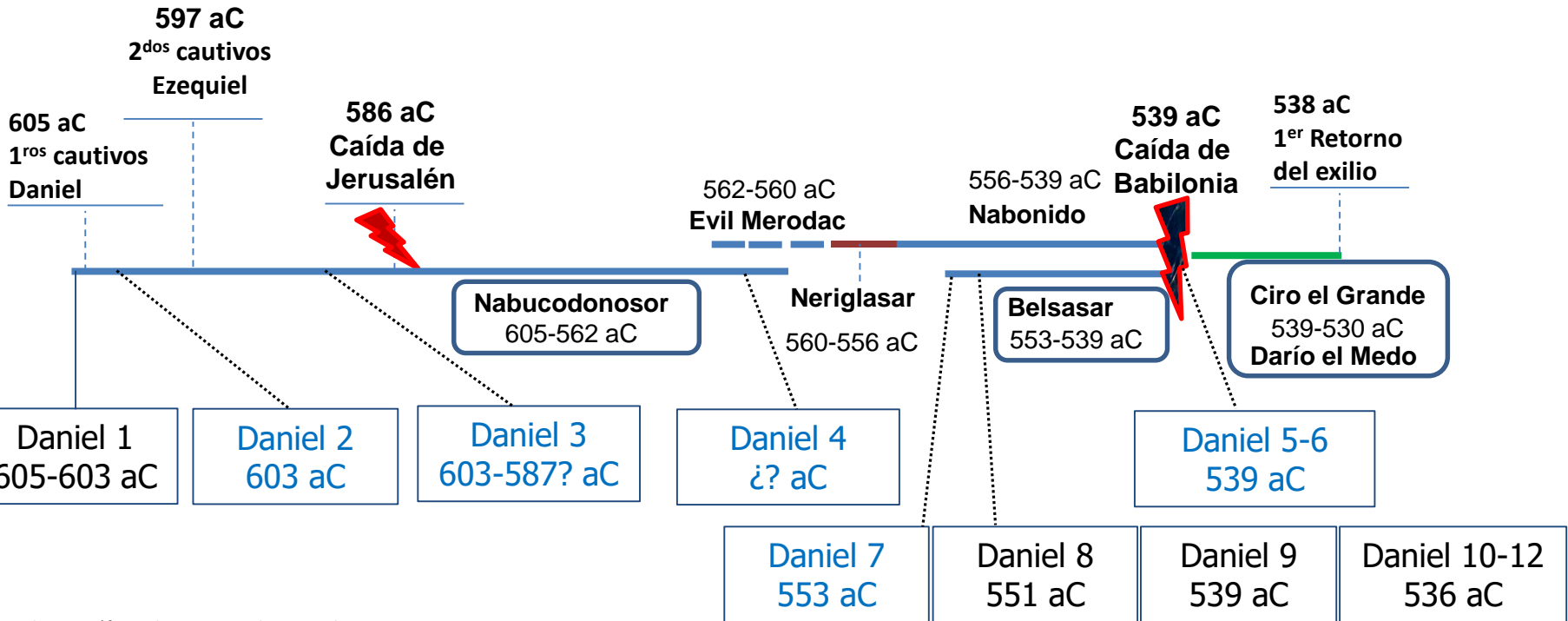
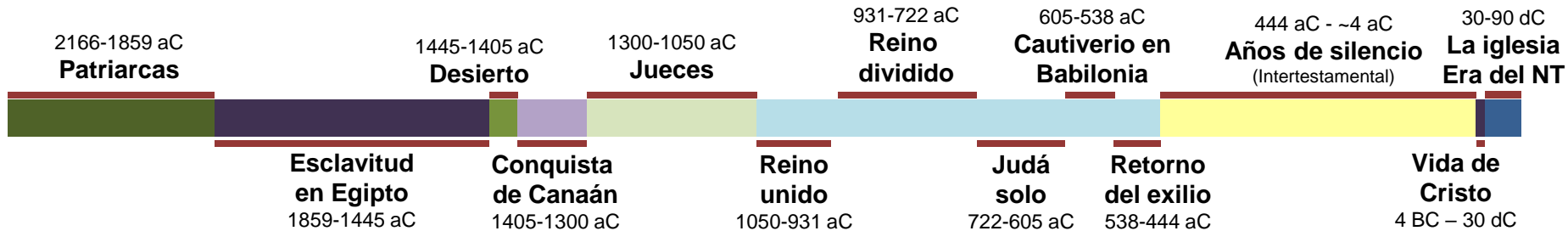



Salmo 90:10-12

Los días de nuestra vida llegan a setenta años;
Y en caso de mayor vigor, a ochenta años.
Con todo, su orgullo es solo trabajo y pesar,
Porque pronto pasa, y volamos.

11 ¿Quién conoce el poder de Tu ira,
Y Tu furor conforme al temor que se debe a Ti?

12 Enséñanos a contar de tal modo nuestros días,
Que traigamos al corazón sabiduría.



Habacuc 2:18-20

“¿De qué sirve el ídolo que su artífice ha esculpido,
O la imagen fundida, maestra de mentiras,
Para que su hacedor confíe en su obra
Cuando hace ídolos mudos?

¡Ay del que dice al madero: “Despierta”,
O a la piedra muda: “Levántate!”.

¿Será esto tu maestro?

Mira que está cubierto de oro y plata,
Y no hay aliento alguno en su interior.

20 Pero el SEÑOR está en Su santo templo:
Calle delante de Él toda la tierra”.



El progreso de Nabucodonosor

- Trajo vasos de la casa de Jehová a la casa de su dios (1:2)
 - Impresionado con la conducta y aptitudes de los jóvenes hebreos (1:19)
- Confiesa que el dios de Daniel es “Dios es Dios de dioses, Señor de reyes y revelador de misterios”. (2:47)
 - Promovió a Daniel y a sus amigos
- Puso una imagen de oro para ser adorados por todos, y diseñó el método de culto (3:1; 4-5).
- Llamó a los hombres hebreos “siervos del Dios altísimo” (3:26)
- Decretó que nadie debía hablar en contra del Dios de los hebreos. “No hay otro dios que pueda librar de esta manera” (3:29).
 - Promovió a los tres amigos (3:30)



El progreso de Nabucodonosor

- Capítulo 4 [“...a todos los pueblos...”]
 - ‘En ti está el espíritu de los dioses santos [אֱלֹהִים]’ (9, 18)
 - ‘Las señales y maravillas que ha hecho conmigo el Dios אֱלֹהִים Altísimo...’ (2)
 - ‘Su reino es un reino eterno...de generación en generación’ (3, 34)
 - ‘Los habitantes de la tierra son considerados como nada’ (35)
 - ‘Él actúa conforme a Su voluntad en el ejército del cielo’ (35)
 - ‘Nadie puede detener Su mano, Ni decirle: “¿Qué has hecho?” ’ (35)
 - ‘Ensalzo y glorifico al Rey del cielo’ (37)
 - ‘Sus obras son todas verdaderas’ (37)
 - ‘Y justos Sus caminos’ (37)
 - ‘Él puede humillar a los que caminan con soberbia’ (37)



Bosquejo del capítulo 5

- El banquete de Belsasar (1-4)
- Escritura en la pared (5-9)
- El consejo de la reina (10-12)
- Proposición a Daniel (13-16)
- Reprensión de Daniel (17-24)
- Daniel interpreta la inscripción (25-29)
- Se cumple la profecía (30-31)

mn'

Tal

prs

50 centavos 50 centavos

5 centavos

Medio dólar

MENE MENE

TEKEL

UFARSIN

Contado Contado

Pesado

dívidido (destruído)



Aplicaciones

- La naturaleza de la religión ‘degenerada’ de invención humana
- El empeoramiento del carácter, de generación a generación
- Nuestros días son contados (Sal 90:10-12)
- Se nos ‘pesa’ por un estándar
- Lenguaje profético para un cambio de imperios



Estudio de Daniel

Lección 7 – Capítulo 6

2016

Prueba de repaso para la lección 7

1. Fechas clave

605 1er grupo de cautivos (y Daniel) llevados a Babilonia

597 2do grupo de cautivos (y Ezequiel) llevados a Babilonia

586 Caída de Jerusalén

539 Caída de Babilonia

2. Enumere estos capítulos

2 y 7 Dos capítulos que tienen una visión o sueño sobre 4 reinos

4 y 5 Dos capítulos que se tratan de dos reyes que son humillados

3 y 6 Dos capítulos sobre la liberación del fiel pueblo de Dios

3. Los cuatro metales de la estatua en el sueño de Nabucodonosor, y los cuatro reinos representados

Oro

Babilónico

Plata

Medo-persa

Bronce

Griego

Hierro y barro

Romano

4. Tema principal del libro: Dios domina en los reinos de los hombres. (Dan 4:17)

5. El "milagro" en el cap. 6: Foso de leones

6. Tres visiones que extienden desde el tiempo de Daniel hasta el 'fin' (el reino de Dios y el fin de la nación judía)

Hombre metálico (capítulo 2)

Cuatro bestias (capítulo 7)

70 semanas (capítulo 9)

7. Cuatro reyes importantes en el libro

Nabucodonosor

Belsasar

Dario

Ciro

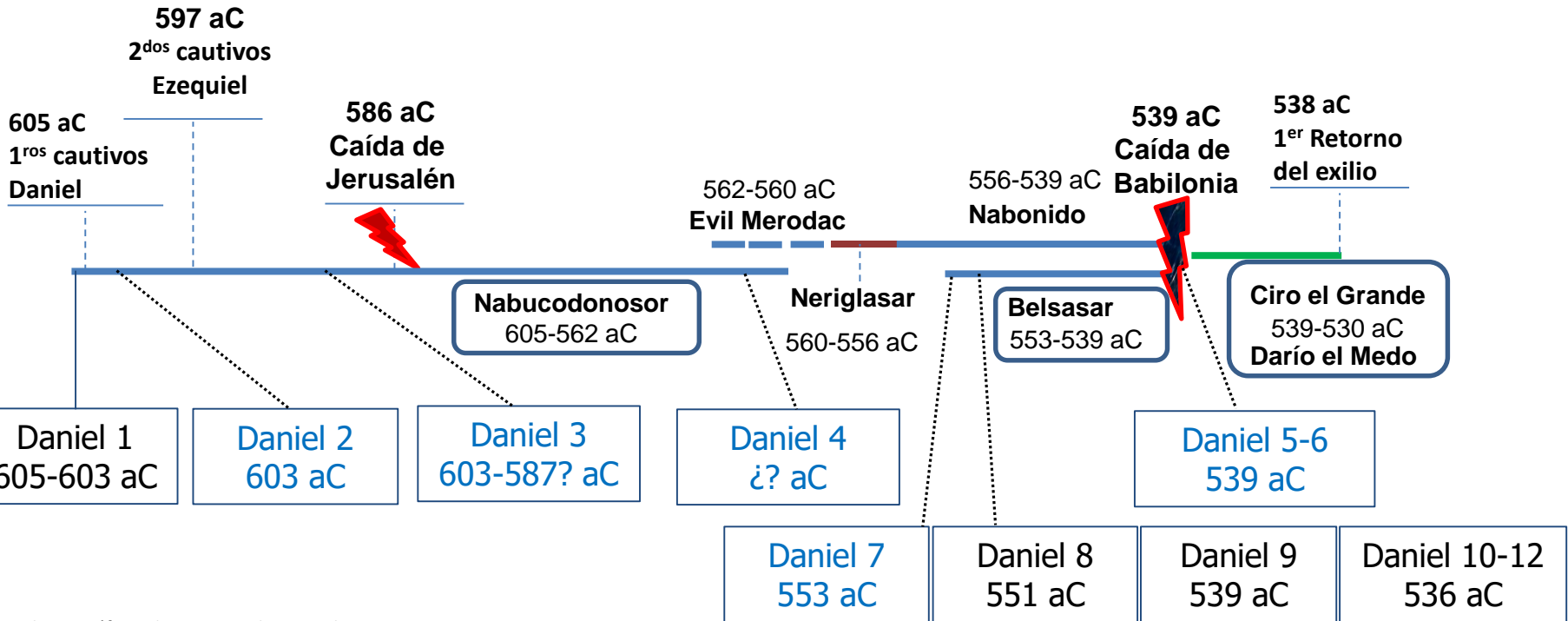
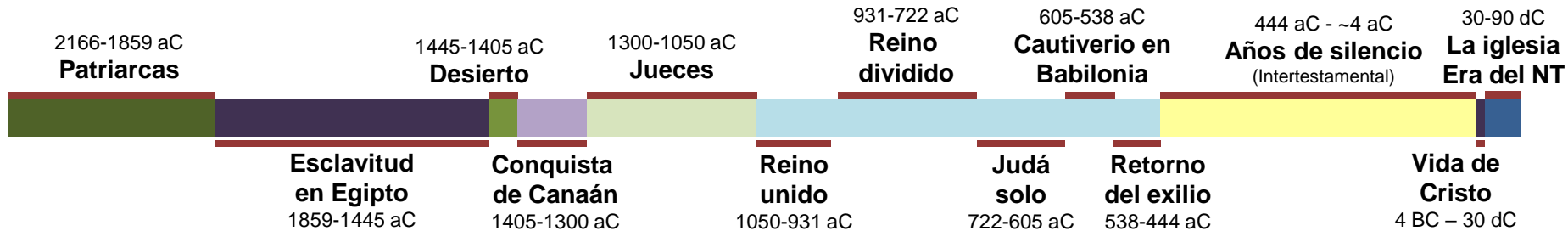

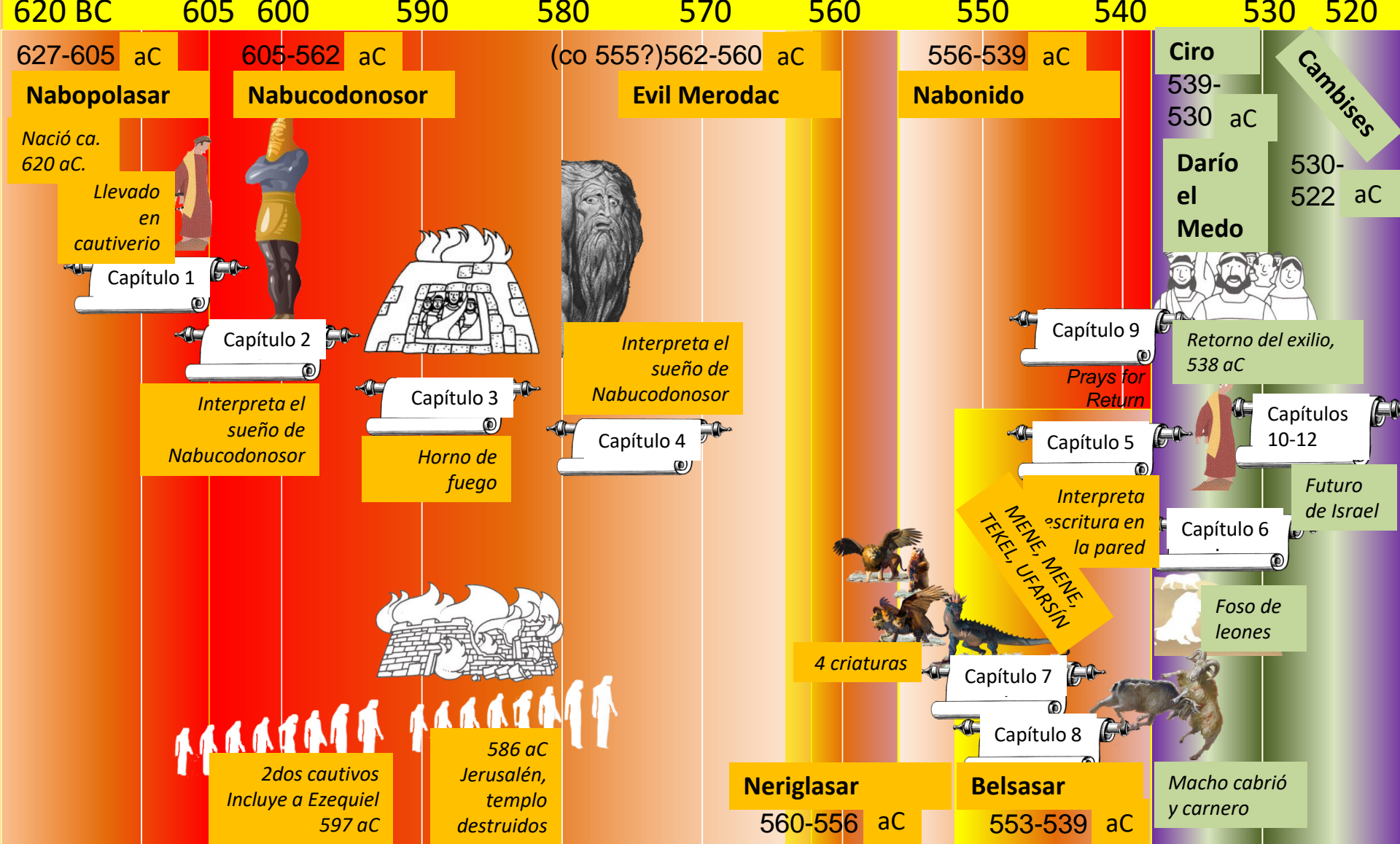

La oración de Pablo por los efesios

Efesios 1:15-23 (NBLA)

15 Por esta razón también yo, habiendo oído de la fe en el Señor Jesús que hay entre ustedes, y de su amor por todos los santos, 16 no ceso de dar gracias por ustedes, **mencionándolos en mis oraciones**, 17 pido que el Dios de nuestro Señor Jesucristo, el Padre de gloria, les dé espíritu de sabiduría y de revelación en un mejor conocimiento de Él.

18 Mi oración es que los ojos de su corazón les sean iluminados, para que sepan cuál es la esperanza de Su llamamiento, cuáles son las riquezas de la gloria de Su herencia en los santos, 19 **y cuál es la extraordinaria grandeza de Su poder para con nosotros los que creemos, conforme a la eficacia de la fuerza de Su poder.**

20 Ese poder obró en Cristo cuando lo resucitó de entre los muertos y lo sentó a Su diestra en los lugares celestiales,

21 **muy por encima de todo principado, autoridad, poder, dominio** y de todo nombre que se nombra, no solo en este siglo sino también en el venidero.

22 Y todo lo sometió bajo Sus pies, y a Él lo dio por cabeza sobre todas las cosas a la iglesia, 23 la cual es Su cuerpo, la plenitud de Aquel que lo llena todo en todo.

La eficacia de la fuerza de su poder

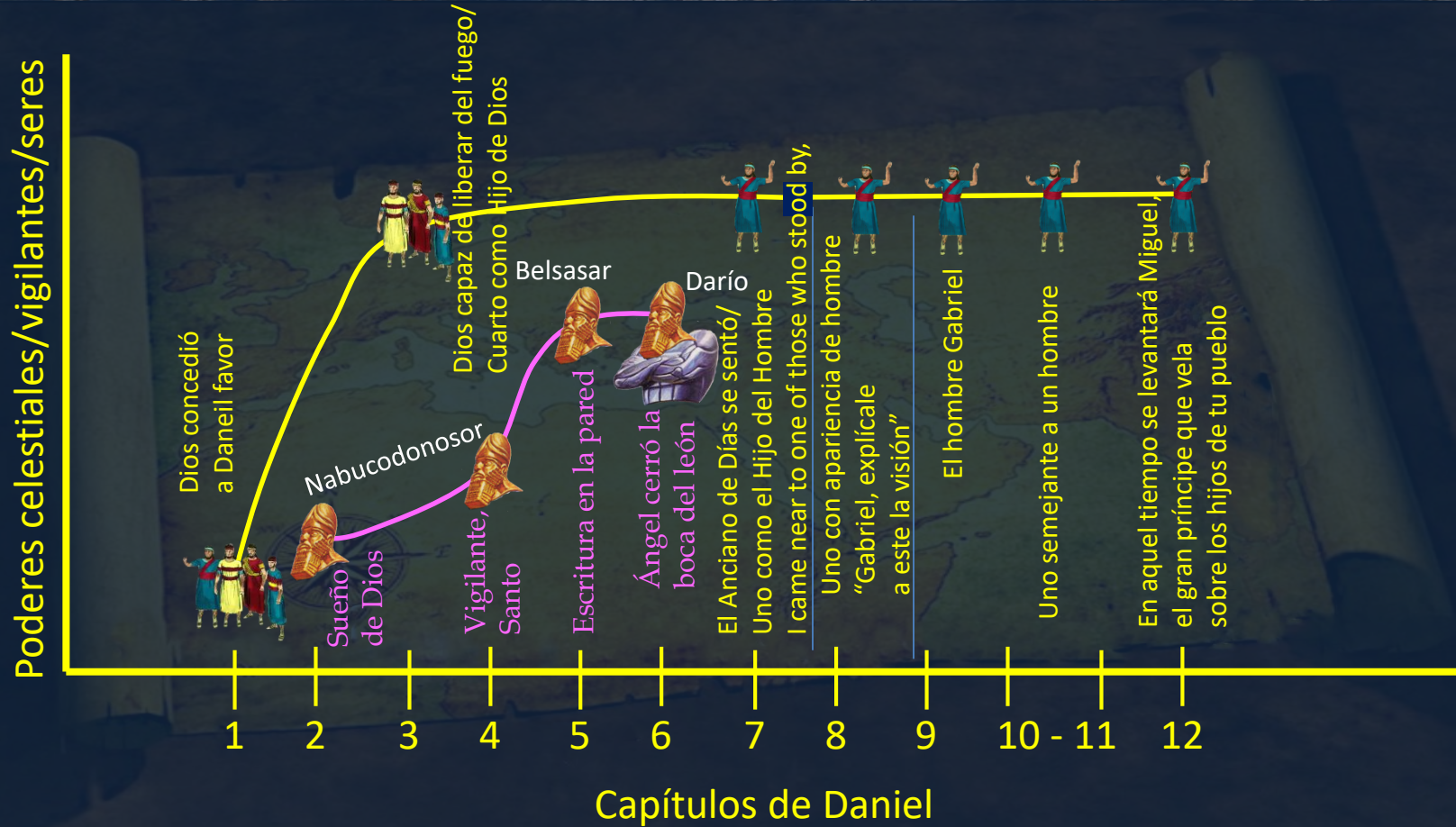

Movimiento narrativo – Caps. 3/6



Imagen hecha por Nab

Echados al horno

Sobreviven

Audiencia ante Nab

Informe de los caldeos

Salen, sin daños, vistos por todos

Proclamación de Nab

Capítulo 3

La confesión de Nab y su decreto a todos

Líderes invitados

Promovidos por Nab



Daniel echado a los leones

Darío pasa la noche orando

Daniel ora a Dios

Darío se levanta de madrugada

Darío decreta que solo se le ore a él

Capítulo 6

Daniel sin daños de los leones

Los oficiales buscan la vida de Daniel

Confesión de Darío

Daniel 1 de 3 funcionarios

Daniel prospera

Darío el Medo nuevo gobernante

Diferencia en las pruebas de los capítulos 3 y 6

Cosa	Capítulo 3 Horno de fuego	Capítulo 6 Foso de leones
Gobernante	Nabucodonosor	Darío el Medo
Reacción del gobernante	Ira y enojo	Pasó la noche ayunando, sin música, sin sueño, fe en el Dios de Daniel
Edad	Juventud	Vejez
Quién(es)	Sdrac, Mesac y Abed Neco	Daniel
Orden en cuanto a la oración	A la estatua de oro	A Darío el Medo
Inicio del incidente	Nabucodonosor	Los funcionarios y sátrapas quisieron hallar alguna acusación
Reacción	Rehusaron orar	Siguió orando
Libertar	Como un Hijo de Dios	Ángel



Bosquejo del cap. 6

- **1–3 *Daniel promovido***
- **4–15 *Los administradores traman para quitar a Daniel***
 - **4-9 *Complot de hacer que Darío decrete que la gente solo podía orarle a él***
 - **10-12 *Reacción de Daniel = Seguir orando***
 - **13-15 *Los que hicieron el complot van al rey***
- **16–24 *Daniel preservado en el foso de los leones***
- **25–27 *Darío reconoce el poder del Dios de Daniel.***
- **28 *Daniel preservado hasta el fin del destierro.***



¿Darío el Medo?

- Darío, hijo de Asuero, descendiente de los medos (9:1)
- Daniel prosperó durante el reinado de Darío y durante el reinado de Ciro el Persa (6:28) así que Darío probablemente no es el mismo que Ciro
- Solo gobernó el reino de los caldeos (5:31)
- 62 años de edad y constituyó sobre el reino 120 sátrapas, y sobre ellos, tres funcionarios (uno de los cuales era Daniel) (5:31; 6:1-2)
- Posiblemente Gobrias, el que en realidad capturó Babilonia y gobernó por 2 o 3 años hasta que asumió el control (designado gobernador de Babilonia)

Daniel 6 - Narrativa

Escenario

- 1 Le pareció bien a Darío constituir sobre el reino 120 sátrapas que gobernarán en todo el reino,
- 2 y sobre ellos, tres funcionarios (uno de los cuales era Daniel) a quienes estos sátrapas rindieran cuenta, para que el rey no fuera perjudicado.
- 3 Pero este mismo Daniel sobresalía entre los funcionarios y sátrapas porque había en él un espíritu extraordinario, de modo que el rey pensó ponerlo sobre todo el reino.



Daniel 6 - Narrativa

Incidente

Daniel 6:4-5 (NBLA)

4 Entonces los funcionarios y sátrapas buscaron un motivo para acusar a Daniel con respecto a los asuntos del reino.

Pero no pudieron encontrar ningún motivo de acusación ni evidencia alguna de corrupción, por cuanto él era fiel, y ninguna negligencia ni corrupción podía hallarse en él.

5 Entonces estos hombres dijeron: «No encontraremos ningún motivo de acusación contra este Daniel a menos que encontremos algo contra él en relación con la ley de su Dios».

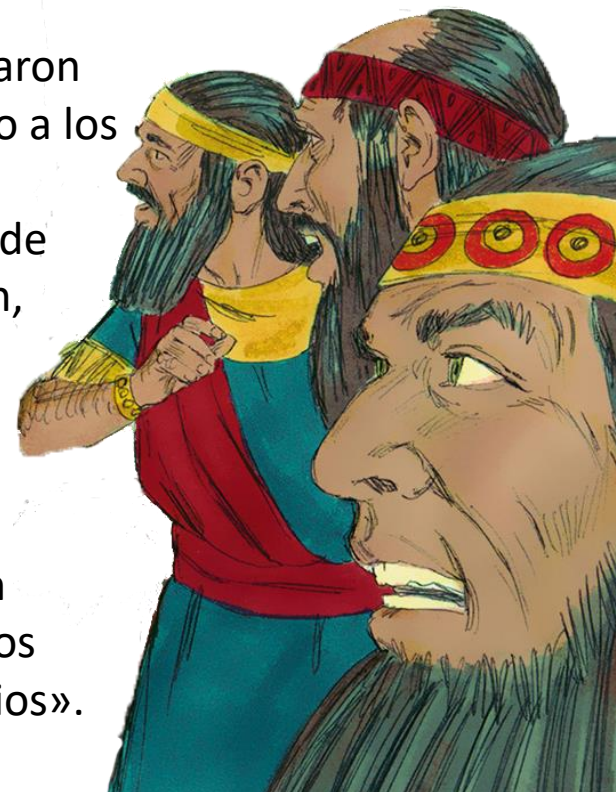

Daniel 6 - Narrativa

Incidente provocador

Daniel 6:6-9 (NBLA)

6 Estos funcionarios y sátrapas, de común acuerdo, fueron entonces al rey y le dijeron así: «¡Rey Darío, viva para siempre!

7 Todos los funcionarios del reino, prefectos, sátrapas, altos oficiales y gobernadores, han acordado que el rey promulgue un edicto y ponga en vigor el mandato **de que cualquiera que en el término de treinta días haga petición a cualquier dios u hombre fuera de usted, oh rey, sea echado en el foso de los leones.**

8 Ahora pues, oh rey, promulgue el mandato y firme el documento para que no sea modificado, conforme a la ley de los medos y persas, que no puede ser revocada».

9 Por tanto, el rey Darío firmó el documento, esto es, el mandato.

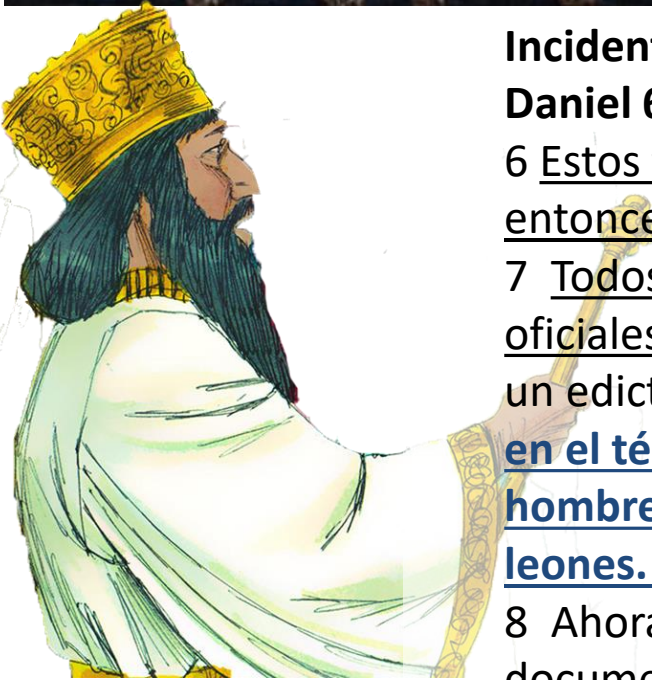

Nótese - Daniel un hombre viejo – no en la flor de la vida



Tensión ascendente

Daniel 6:10-12 (NBLA)

10 Cuando Daniel supo que había sido firmado el documento, entró en su casa (en su aposento superior tenía ventanas abiertas en dirección a Jerusalén), y como solía hacerlo antes, continuó arrodillándose tres veces al día, orando y dando gracias delante de su Dios.

11 Entonces estos hombres, de común acuerdo, fueron y encontraron a Daniel orando y suplicando delante de su Dios;

12 por lo cual se presentaron ante el rey y le hablaron tocante al mandato real: «¿No firmó usted un mandato que cualquier hombre que en el término de treinta días hiciera petición a cualquier dios u hombre fuera de usted, oh rey, fuera echado en el foso de los leones?». «La orden es cierta, conforme a la ley de los medos y persas, que no puede ser revocada», respondió el rey.

Daniel 6 - Narrativa

Tensión ascendente

Daniel 6:13-15 (NBLA)

13 Entonces ellos respondieron: «Daniel, que es uno de los deportados de Judá, no le hace caso, oh rey, ni del mandato que usted firmó, sino que tres veces al día hace su oración».

14 Al oír estas palabras, el rey se afligió mucho y se propuso librar a Daniel. Y hasta la puesta del sol estuvo buscando la manera de librarlo.

15 Entonces aquellos hombres vinieron de común acuerdo al rey y le dijeron: «Reconozca, oh rey, que es ley de los medos y persas que ningún mandato o edicto que el rey establezca puede ser revocado».



Clímax

Daniel 6:16-17 (NBLA)

16 El rey entonces dio órdenes que trajeran a Daniel y lo echaran en el foso de los leones.

El rey habló a Daniel y le dijo: «Tu Dios, a quien sirves con perseverancia, Él te libraré».

17 Trajeron una piedra y la pusieron sobre la boca del foso. El rey la selló con su anillo y con los anillos de sus nobles, para que nada pudiera cambiarse de lo ordenado en cuanto a Daniel.



Nótese - Una piedra pero podría sellarse – lo echaron en el foso

Un anillo de sello



Principio de la resolución

Daniel 6:18 (NBLA)

¹⁸Después el rey se fue a su palacio y pasó la noche en ayuno. Ningún entretenimiento fue traído ante él y se le fue el sueño.

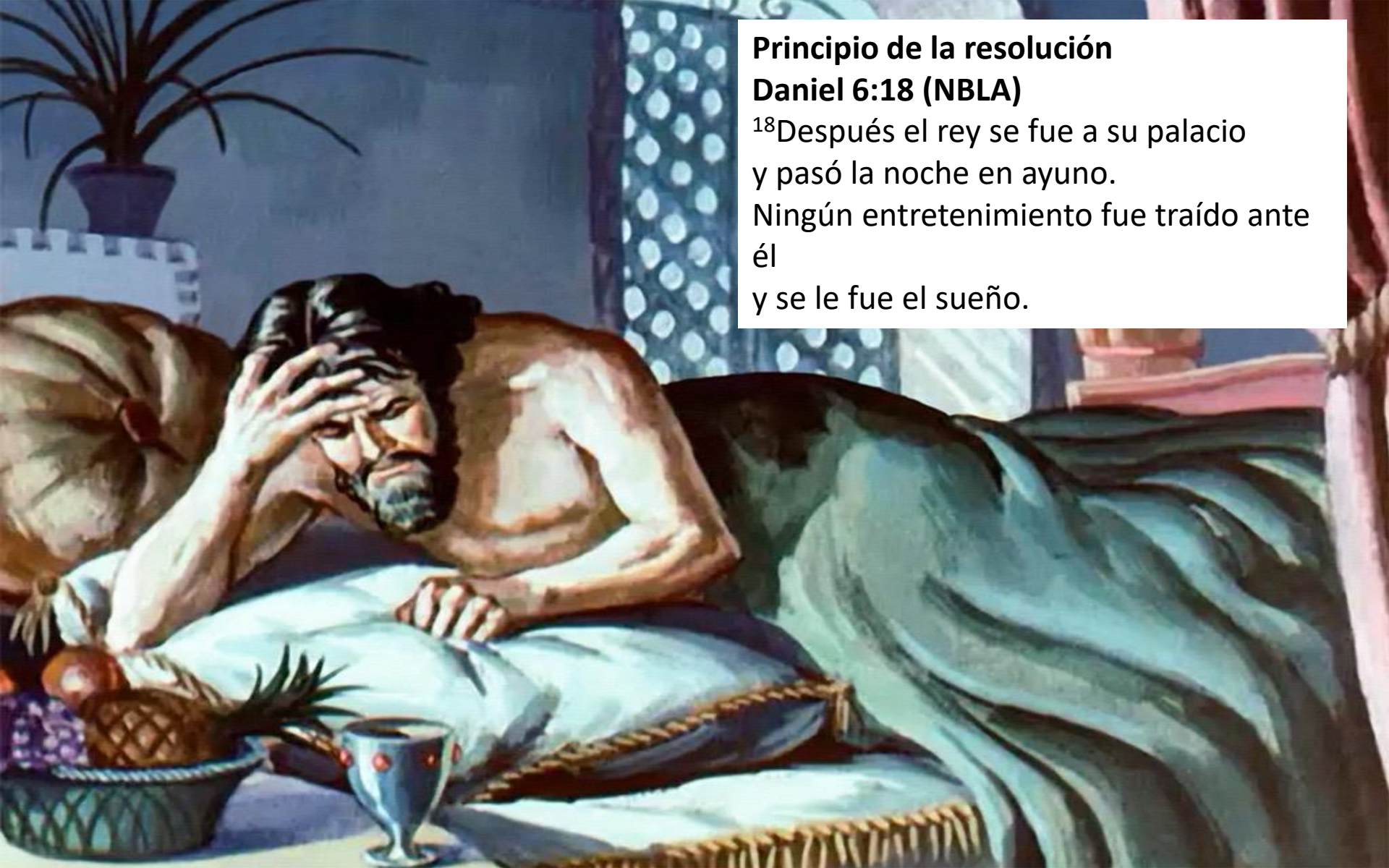

Daniel 6:19-20 (NBLA)

¹⁹Entonces el rey se levantó al amanecer, al rayar el alba, y fue a toda prisa al foso de los leones.

20 Y acercándose al foso, gritó a Daniel con voz angustiada. El rey habló a Daniel y le dijo:

«Daniel, siervo del Dios viviente, tu Dios,

a quien sirves con perseverancia,

¿te ha podido librar de los leones?».

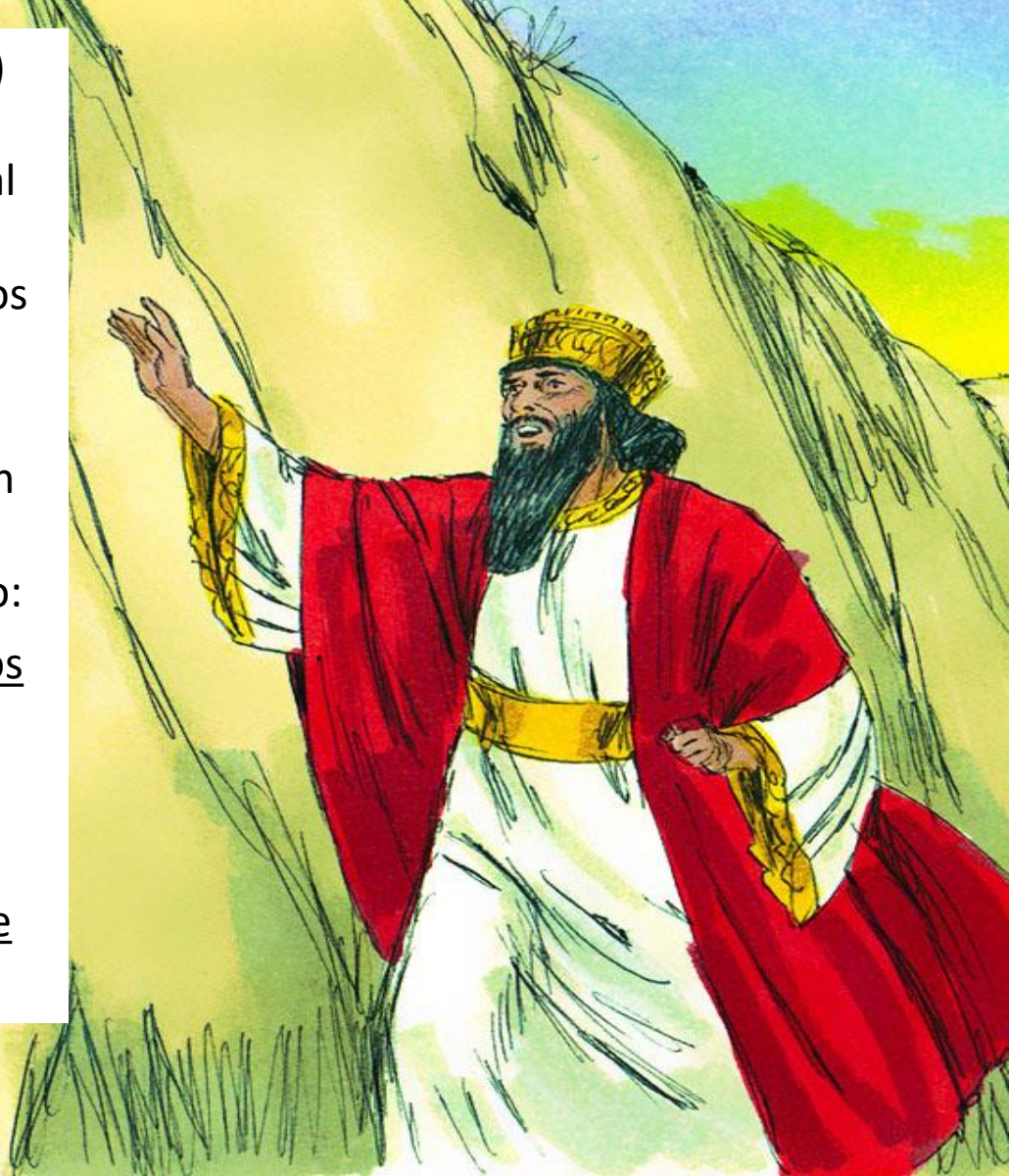

Daniel 6 - Narrativa



Resolución

Daniel 6:21-23 (NBLA)

²¹Entonces Daniel respondió al rey:
«Oh rey, viva para siempre.

22 Mi Dios envió Su ángel, que cerró la boca de los leones, y no me han hecho daño alguno porque fui hallado inocente ante Él. Y tampoco ante usted, oh rey, he cometido crimen alguno».

23 El rey entonces se alegró mucho y mandó sacar a Daniel del foso. Cuando Daniel fue sacado del foso, no se encontró en él lesión alguna, porque había confiado en su Dios.

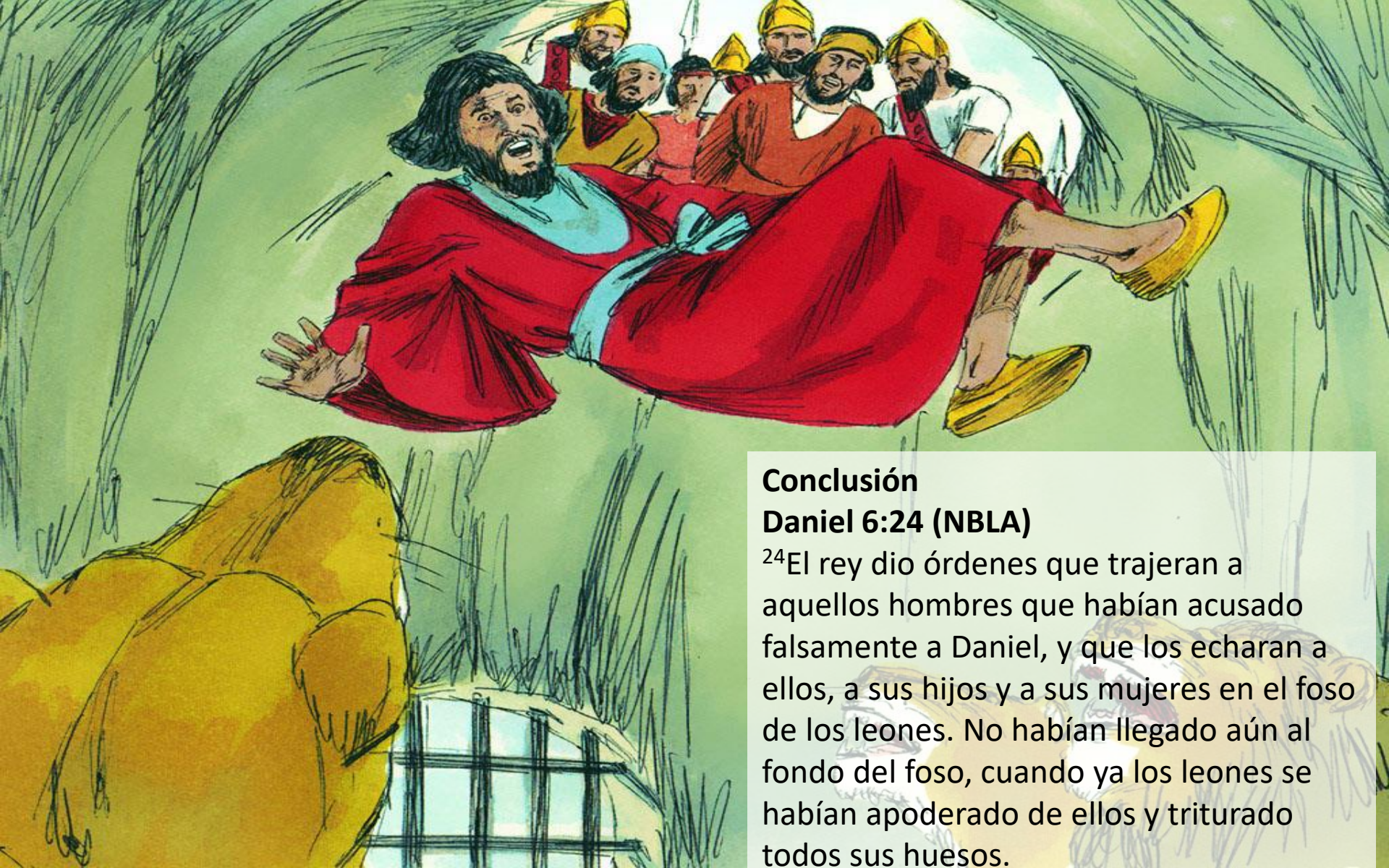

Conclusión

Daniel 6:24 (NBLA)

²⁴El rey dio órdenes que trajeran a aquellos hombres que habían acusado falsamente a Daniel, y que los echaran a ellos, a sus hijos y a sus mujeres en el foso de los leones. No habían llegado aún al fondo del foso, cuando ya los leones se habían apoderado de ellos y triturado todos sus huesos.

Daniel 6 - Narrativa

Resultado

Daniel 6:25-28 (NBLA)

²⁵Entonces el rey Darío escribió a todos los pueblos, naciones y lenguas que habitaban en toda la tierra:

«Que abunde su paz.

26 De parte mía se proclama un decreto de que en todo el dominio de mi reino

todos teman y tiemblen delante del Dios de Daniel,

Porque Él es el Dios viviente que permanece para siempre,

Y Su reino no será destruido Y Su dominio durará para siempre.

27 Él es el que libra y rescata,

hace señales y maravillas

En el cielo y en la tierra,

El que ha librado a Daniel del poder de los leones».

28 Y este mismo Daniel prosperó durante el reinado de Darío y durante el reinado de Ciro el Persa.

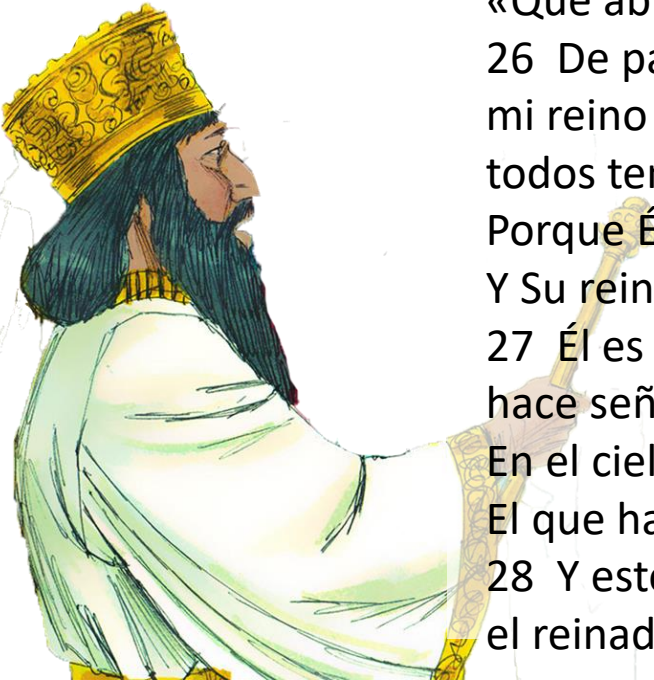

“Los años de silencio”

El período intertestamental

Libro de Daniel: una guía de supervivencia

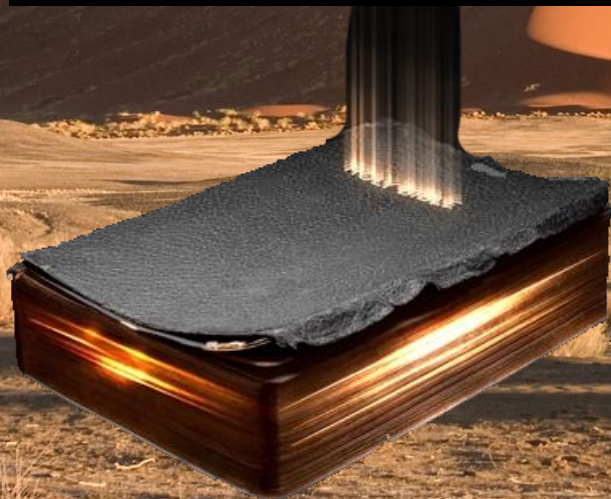

620 BC 605 600 590 580 570 560 550 540 530 520

627-605 aC

Nabopolasar

Nació ca. 620 aC.

Llevado en cautiverio



Capítulo 1

Cautivos, pero obedezcan las **leyes** de comidas

605-562 aC

Nabucodonosor



Capítulo 2

Interpreta el Dios control el ascenso y caída de reinos

2dos cautivos Incluye a Ezequiel 597 aC

(co 555?)562-560 aC

Evil Merodac



Capítulo 4

Interpreta el sueño de Nabucodonosor

Dios humilla a los reyes poderosos que forman dinastías

586 aC Jerusalén, templo destruidos

556-539 aC

Nabonido

Capítulo 9

Prays for Return

Capítulo 5

Interpreta

Dios humilla a los reyes malos, vanos y consentidos

Capítulo 8

4 criaturas



560-556 aC

Ciro
539-530 aC

Darío el Medo
530-522 aC

Cambises



Retorno del exilio, 538 aC

Capítulos 10-12

Futuro de Israel

Capítulo 6

Foso de leones



Oren a Dios no a reyes y carnero

Crean en Dios



Los magos de Daniel

“Caldeo” tiene conotaciones étnicas en Daniel 5:30 y 9:1 y quizás aquí también. Las otras veces que ocurre en Daniel, denota un grupo “profesional” entre los magos.



Estudio de Daniel

Lección 8 – Capítulo 7

2016

1. Formen grupos
2. Elijan 1 de entre estos 3
 - a) Intercambien ideas - ¿Por qué sería Nabucodonosor/ Babilonia oro y por qué los metales para los otros reinos?
 - b) Intercambien ideas – ¿Tienen las criaturas algunas características que corresponden a los diferentes imperios?
 - c) Intercambien ideas - ¿Qué creen que es lo más seguro sobre las dos visiones?



Image of Baal – Head of Gold/Body of Bronze

Identificación de los cuatro reinos Cro

Visión en Daniel: Cp. 2	Visión en Cp. 7	Visión en Cp. 8	IDENTIFICACIÓN
CABEZA de ORO	LEÓN		BABILONIA 2:48
PECHO y BRAZOS de PLATA	OSO	CARNERO	MEDOPERSIA 8:20
VIENTRE y MUSLOS de BRONCE	LEOPARDO	MACHO CABRÍO	GRECIA 8:21
PIERNAS de HIERRO	BESTIA TERRIBLE y ESPANTOSA		ROMA



Daniel y el sueño de Nabucodonosor de 4 reinos



Cabeza de oro: Imperio neobabilónico (605-539 aC)



Pecho y brazos de plata: Imperio medopersa (539 – 331 aC)



Ventre y muslos de bronce: Imperio griego (331-63 aC)

Daniel 2

37 Usted, oh rey, es rey de reyes, a quien el Dios del cielo ha dado el reino, el poder, la fuerza y la gloria. 38 Y dondequiera que habiten los hijos de los hombres, las bestias del campo o las aves del cielo, Él los ha entregado en su mano y lo ha hecho soberano de todos ellos; usted es la cabeza de oro. 39 Después de usted se levantará otro reino, inferior a usted, y luego un tercer reino, de bronce, que gobernará sobre toda la tierra.



Piernas y pies de hierro/barro: Imperio romano (63 aC – 30 dC)

Prueba de repaso para la lección 8

1. Fechas clave

- _____ 1er grupo de cautivos (y Daniel) llevados a Babilonia
- _____ 2do grupo de cautivos (y Ezequiel) llevados a Babilonia
- _____ Caída de Jerusalén
- _____ Caída de Babilonia

2. Enumere estos capítulos

- _____ Dos capítulos que tienen una visión o sueño sobre 4 reinos
- _____ Dos capítulos que se tratan de dos reyes que son humillados
- _____ Dos capítulos sobre la liberación del fiel pueblo de Dios

3. Los cuatro metales de la estatua en el sueño de Nabucodonosor, y los cuatro reinos representados

_____	_____
_____	_____
_____	_____
_____	_____

4. Tema principal del libro: _____

5. Tres visiones que extienden desde el tiempo de Daniel hasta el 'fin' (el reino de Dios y el fin de la nación judía)

- _____ (capítulo _____)
- _____ (capítulo _____)
- _____ (capítulo _____)

6. Cuatro reyes importantes en el libro

- _____
- _____
- _____
- _____

Prueba de repaso para la lección 8

1. Fechas clave

605 1er grupo de cautivos (y Daniel) llevados a Babilonia

597 2do grupo de cautivos (y Ezequiel) llevados a Babilonia

586 Caída de Jerusalén

539 Caída de Babilonia

2. Enumere estos capítulos

2 y 7 Dos capítulos que tienen una visión o sueño sobre 4 reinos

4 y 5 Dos capítulos que se tratan de dos reyes que son humillados

3 y 6 Dos capítulos sobre la liberación del fiel pueblo de Dios

3. Los cuatro metales de la estatua en el sueño de Nabucodonosor, y los cuatro reinos representados

Oro

Babilónico

Plata

Medo-persa

Bronce

Griego

Hierro y barro

Romano

4. Tema principal del libro: Dios domina en los reinos de los hombres. (Dan 4:17)

5. Tres visiones que extienden desde el tiempo de Daniel hasta el 'fin' (el reino de Dios y el fin de la nación judía)

Hombre metálico (capítulo 2)

Cuatro bestias (capítulo 7)

70 semanas (capítulo 9)

6. Cuatro reyes importantes en el libro

Nabucodonosor

Belsasar

Dario

Ciro

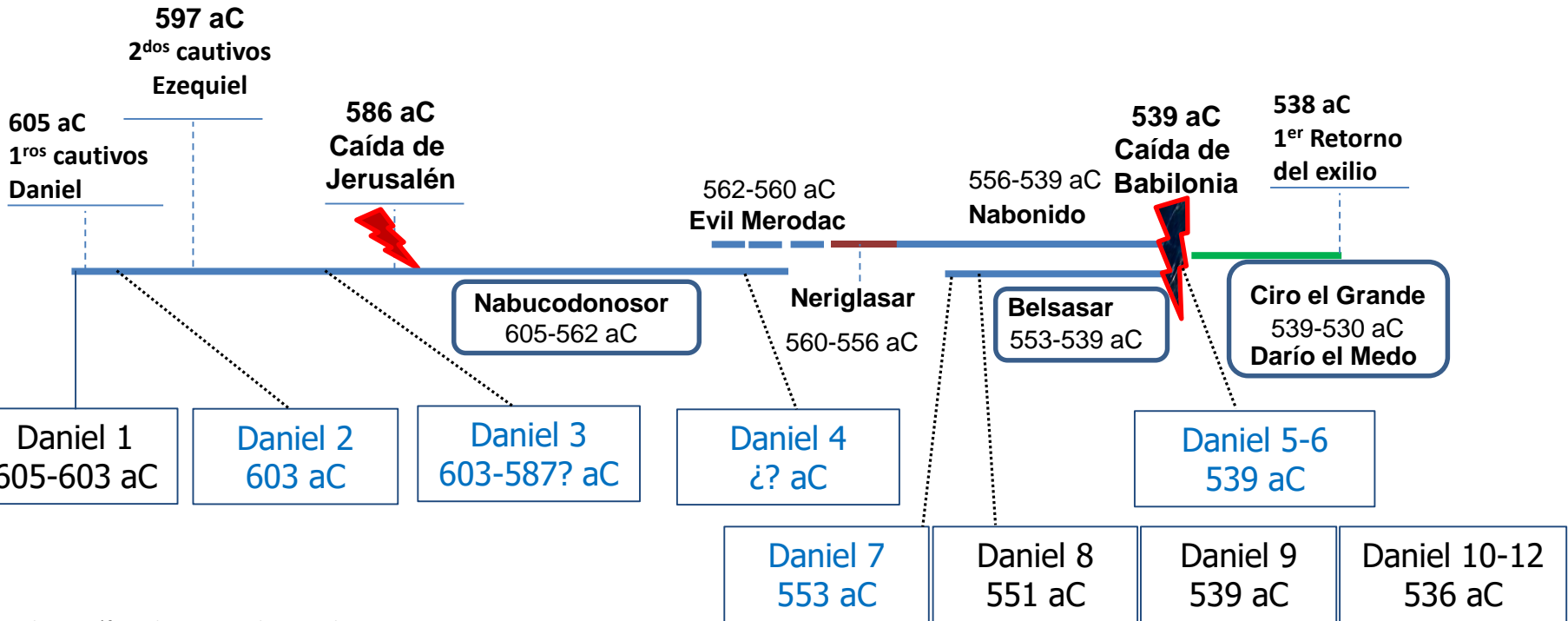
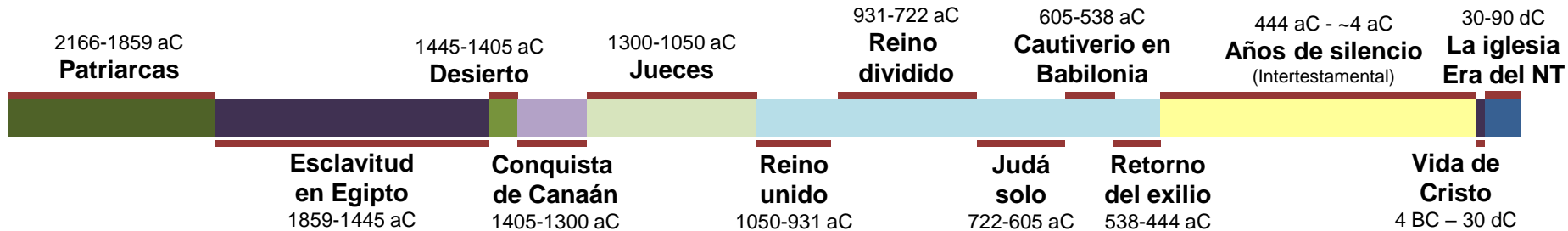

620 BC 605 600 590 580 570 560 550 540 530 520

627-605 aC

Nabopolasar

Nació ca. 620 aC.

Llevado en cautiverio

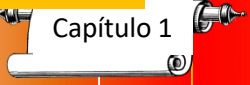

Cautivos, pero obedezcan las **leyes** de comidas

605-562 aC

Nabucodonosor

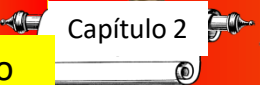

Interpreta el Dios control el ascenso y caída de reinos

Crean en Dios

2dos cautivos Incluye a Ezequiel 597 aC

(co 555?)562-560 aC

Evil Merodac



Interpreta el sueño de Nabucodonosor

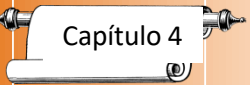

Dios humilla a los reyes poderosos que forman dinastías

586 aC Jerusalén, templo destruidos

556-539 aC

Nabonido



Prays for Return

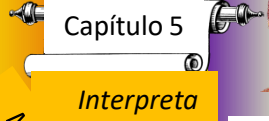

Interpreta

Dios humilla a los reyes malos, vanos y consentidos

4 criaturas



Sasasar

553-539 aC

Ciro 539-530 aC

Darío el Medo 530-522 aC



Retorno del exilio, 538 aC



Capítulos 10-12

Futuro de Israel

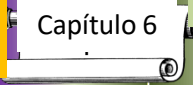

Foso de leones



Oren a Dios no a reyes y carnero

Cambises

Bosquejo de Daniel

En la actualidad

Dios domina en los reinos de los hombres (Dan 4:17)

4 imperios se levantan y caen

Dios humilla al soberbio

Dios rescata a los fieles

En tiempos futuros

Dios domina en los reinos de los hombres (Dan 4:17)

Capítulo	Descripción	Idioma
1	Daniel y amigos probados en cautiverio	HEBREO
2	Daniel y el sueño de Nabucodonosor de cuatro reinos	ARAMEO
3	Fe probada por fuego	ARAMEO
4	A Nabucodonosor se le muestra que Dios domina en las naciones	ARAMEO
5	El banquete de Belsasar y la caída de Babilonia	ARAMEO
6	La fe de Daniel en un foso de leones	ARAMEO
7	La visión de Daniel de 4 bestias	ARAMEO
8	La visión de Daniel del macho cabrío y el carnero	HEBREO
9	La oración de Daniel por el retorno	HEBREO
10	Introducción a las últimas visiones de Daniel	HEBREO
11	La visión de Daniel de entre los testamentos	HEBREO
12	La visión de Daniel de los últimos días	HEBREO

Ciclo de visiones

1

2

3

4

5

6

7

8

9

10

11

12

**Gran
hombre
metálico**

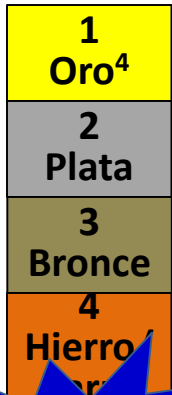

Piedra³⁴

**Cuatro
bestias**



**Hijo del
Hombre¹³**

**Setenta
semanas**

Ram³
He-Goat⁸
Fierce King²³



Mesías²⁵

**Tiempo de
angustia¹,
tiempo del
fin⁴**

“Los años de silencio”

El período intertestamental

Libro de Daniel: una guía de supervivencia

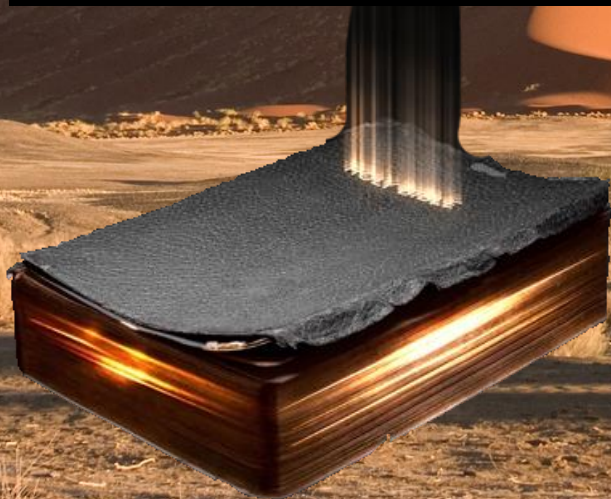

rey Herodes, unos sabios del oriente llegaron a Jerusalén, preguntando: 2 «¿Dónde está el Rey de los judíos que ha nacido? Porque vimos Su estrella en el oriente y lo hemos venido a adorar».



Plenitud del tiempo

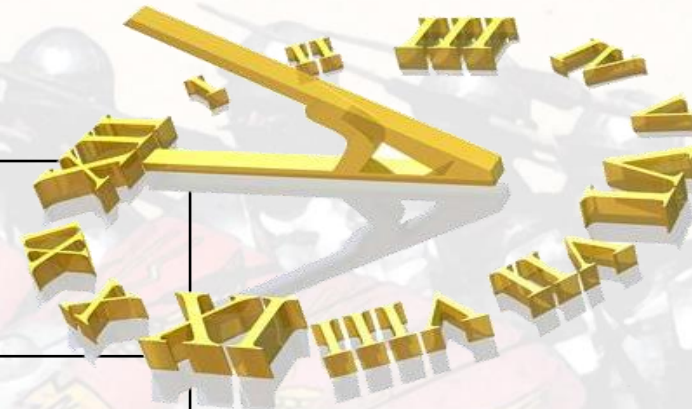

Paz romana	Idioma griego común	Dispersión judía
Justicia romana	Fracaso de la filosofía/religión griegas	Culto en la sinagoga
Gobierno romano	Familia de Herodes	Mesías prometido
Vías romanas	Crucifixión	Sanhedrín
Facilidad para viajar	Septuaginta	Enseñanza judía
		Sectas judías



Bosquejo del cap. 7

- **1–3 *Escenario de la visión de Daniel***
- **4–8 *Las cuatro bestias***
 - *4 León con alas*
 - *5 Oso*
 - *6 Leopardo con alas*
 - *7-8 Bestia*
- **9–14 *Juicio celestial de las cuatro bestias***
- **15-16 *Perplejidad de Daniel***
- **17-22 *La explicación sobre las bestias***
- **23-28 *Más explicación sobre la cuarta bestia***



Capítulo 7

Daniel 7:1-3 (NBLA)

1 En el primer año del rey Belsasar de Babilonia, Daniel
tuvo un sueño y visiones en su mente, estando en su cama.
Entonces escribió el sueño y relató el resumen de él:

553 aC

2 «Miraba yo en mi visión nocturna que los cuatro vientos
del cielo agitaban el gran mar;
3 y cuatro bestias enormes, diferentes unas de otras,
subían del mar.

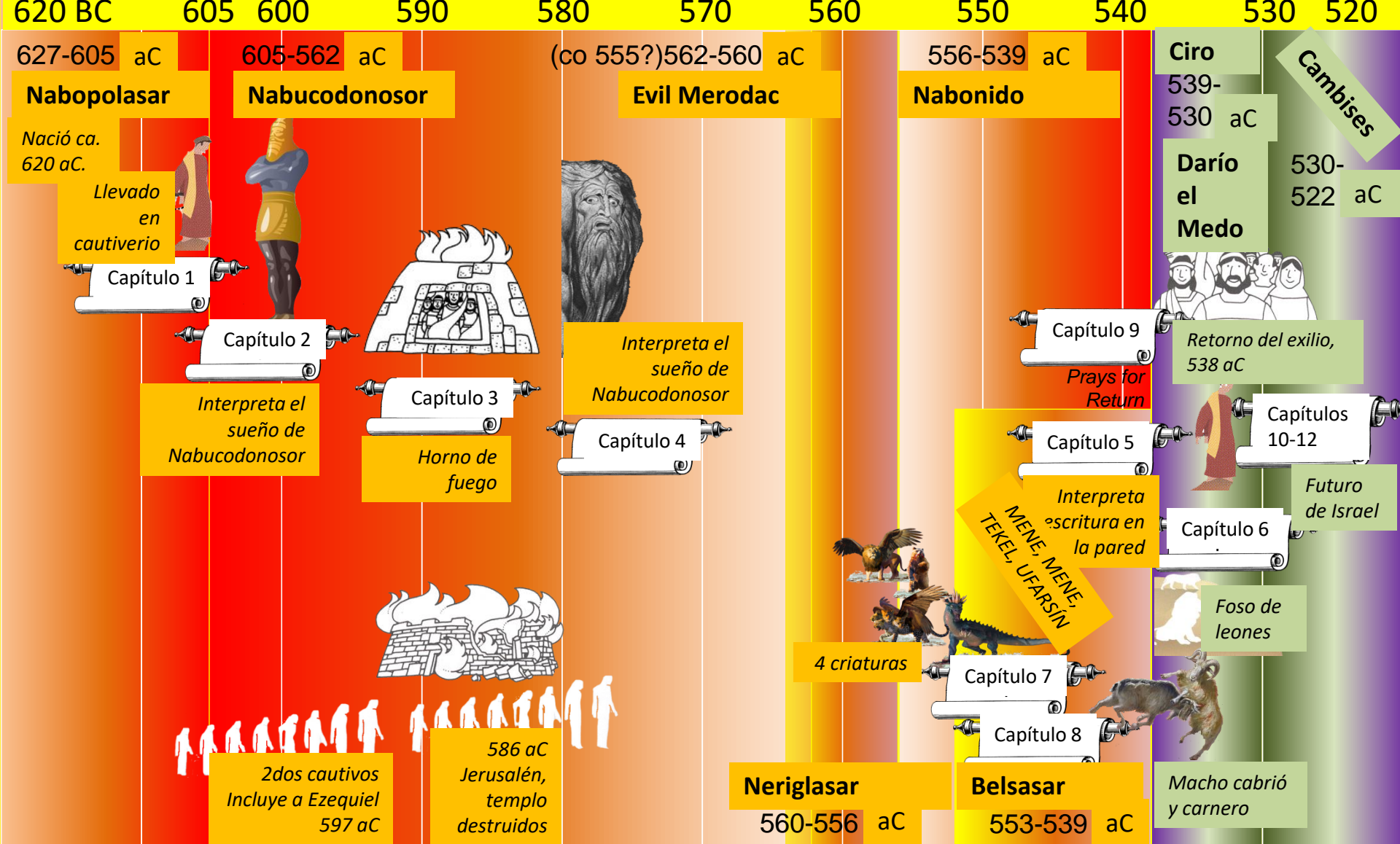

553 aC (la visión de Daniel en el cap. 7)

Ciro el Grande se rebela con éxito contra los medos y establece el Imperio [aqueménida](#) de **Persia**.

550 aC

Ciro el Grande vence a Astiages de los medos y decide fundar **Pasargadae** en el sitio de la **batalla**.

547 aC - 546 aC

Ciro II de Persia **conquista a Lidia**.

c. 546 aC

Ciro el Grande empieza la construcción de **Pasargadae**.

544 aC

Fundación de Cirópolis en el **Río Yaxartes**.

539 aC

Caída de **Babilonia**, conquistada por **Ciro de Persia**.
Retorno de los judíos.

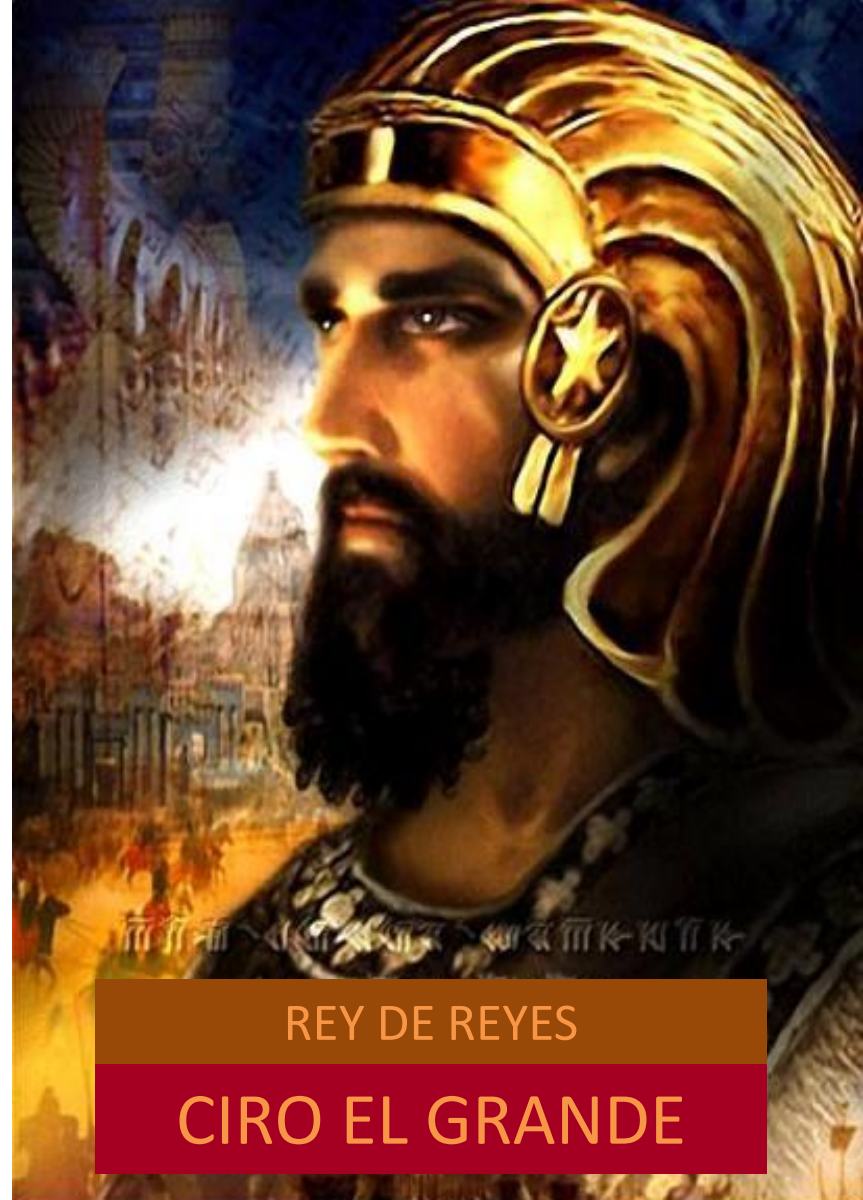

REY DE REYES

CIRO EL GRANDE

Ciro el Grande

*Rey de Reyes
Rey de Persia
Rey de Anshan
Rey de Media
Rey de Babilonia
Rey de Sumeria y Acad*

*Rey de los cuatro rincones
del mundo*

Así dice el Señor a Ciro, Su ungido
— [Isaías 45:1-7](#) 740-690 aC

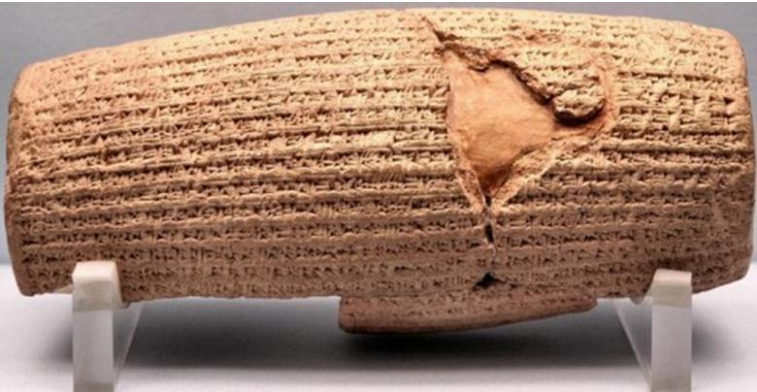

REY DE REYES

CIRO EL GRANDE

Capítulo 7

Dios/el cielo en acción
Turbulencias
Viento - Celestial

Daniel 7:2 (NBLA)

²Miraba yo en mi visión nocturna que los cuatro vientos del cielo agitaban el gran mar;

Jeremías 18:17 (NBLA)

¹⁷ Como viento del este los esparciré
Delante del enemigo;
Les mostraré la espalda y no el rostro
El día de su calamidad.

Jeremías 51:1 (NBLA)

¹ Así dice el SEÑOR:
«Levanto contra Babilonia Y
contra los habitantes de Leb Camay [código
para Caldea]
El espíritu [viento] de un destructor».

Capítulo 7

Dios/el cielo en acción
Turbulencias
Viento - Celestial

Daniel 7:2 (NBLA)

²Miraba yo en mi visión nocturna que los cuatro vientos del cielo agitaban el gran mar;

Apocalipsis 7:1-2 (NBLA)

¹Después de esto, vi a cuatro ángeles de pie en los cuatro extremos de la tierra, que detenían los cuatro vientos de la tierra, para que no soplara viento alguno, ni sobre la tierra ni sobre el mar ni sobre ningún árbol.

2 También vi a otro ángel que subía de donde sale el sol y que tenía el sello del Dios vivo. Y gritó a gran voz a los cuatro ángeles a quienes se les había concedido hacer daño a la tierra y al mar:

Capítulo 7

**Estado inquieto
de las naciones
El mar**

Daniel 7:2 (NBLA)

²Miraba yo en mi visión nocturna que los cuatro vientos del cielo agitaban el gran mar;

Isaías 17:12-14 (NBLA)

12 ¡Ay!, bramar de muchos pueblos

Que braman como el bramido de los mares;

Rugir de naciones

Que rugen como el rugido de violentas aguas.

13 Las naciones rugen como el rugido de muchas aguas,

Pero Él las reprenderá y huirán lejos.

Serán perseguidas como la paja de los montes delante del viento,

Y como polvo de torbellino delante del vendaval.

14 Al tiempo de la tarde, hay terror.

Antes de la mañana ya no existen.

Tal será la porción de los que nos despojan,

Y la suerte de los que nos saquean.

Capítulo 7

Daniel 7:3 (NBLA)

Y cuatro bestias enormes, diferentes unas de otras, subían del mar.

**Estado inquieto
de las naciones
El mar**



Capítulo 7 – Las cuatro bestias



Daniel 7:4 (NBLA)

⁴La primera era como un león y tenía alas de águila. Mientras yo miraba, sus alas le fueron arrancadas, fue levantada del suelo y puesta sobre dos pies, como un hombre, y le fue dado corazón de hombre.

(Daniel 4 – la locura de Nabucodonosor)

Capítulo 7 – Las cuatro bestias



Daniel 8:3 (NBLA)

³Alcé, pues, mis ojos y miré que un carnero estaba delante del río. Tenía dos cuernos, y los dos cuernos eran altos, pero uno era más alto que el otro, y el más alto creció el último.

Daniel 7:5 (NBLA)

⁵Y otra segunda bestia, semejante a un oso, estaba levantada de un costado, y en su boca, entre sus dientes, tenía tres costillas. Y le dijeron así: “Levántate, y devora mucha carne”.

Daniel 8:20 (NBLA)

²⁰El carnero que viste, con los dos cuernos, representa a los reyes de Media y de Persia.

Capítulo 7 – Las cuatro bestias

Tras la muerte de Alejandro en el 323 a.C., su imperio se dividió entre cuatro de sus generales:

Antípatro y más tarde Casandro gobernaron en Grecia y Macedonia; Lisímaco en Tracia y gran parte de Asia Menor; Seleuco I Nicator en Mesopotamia y Persia; y Ptolomeo I Soter en Egipto y Palestina.



Daniel 7:6 (NBLA)

6Después de esto seguí mirando, y otra más, semejante a un leopardo que tenía sobre su lomo cuatro alas de ave. La bestia tenía cuatro cabezas, y le fue dado dominio.

Daniel 8:21-22 (NBLA)

21 El macho cabrío peludo representa al reino de Grecia, y el cuerno grande que está entre sus ojos es el primer rey. 22 El cuerno roto y los cuatro cuernos que salieron en su lugar representan cuatro reinos que se levantarán de su nación, pero no con su poder.

Capítulo 7 – Las cuatro bestias



Daniel 7:7-8 (NBLA)

⁷Después de esto, seguí mirando en las visiones nocturnas, y vi una cuarta bestia, terrible, espantosa y en gran manera fuerte. Tenía enormes dientes de hierro y devoraba, desmenuzaba y pisoteaba los restos con sus pies. Era diferente de todas las bestias que la antecedieron y tenía diez cuernos.

⁸ Mientras yo contemplaba los cuernos, vi que otro cuerno, uno pequeño, surgió entre ellos, y tres de los primeros cuernos fueron arrancados delante de él. Y este cuerno tenía ojos como los ojos de un hombre y una boca que hablaba con mucha arrogancia.

El sueño de Nabucodonosor Daniel 2 y 7 tienen 4 reinos



Babilónico
605-539 aC

Medo
-Persa
539-331 aC

Griego
331-168 aC

Romano
168 aC
-476 dC

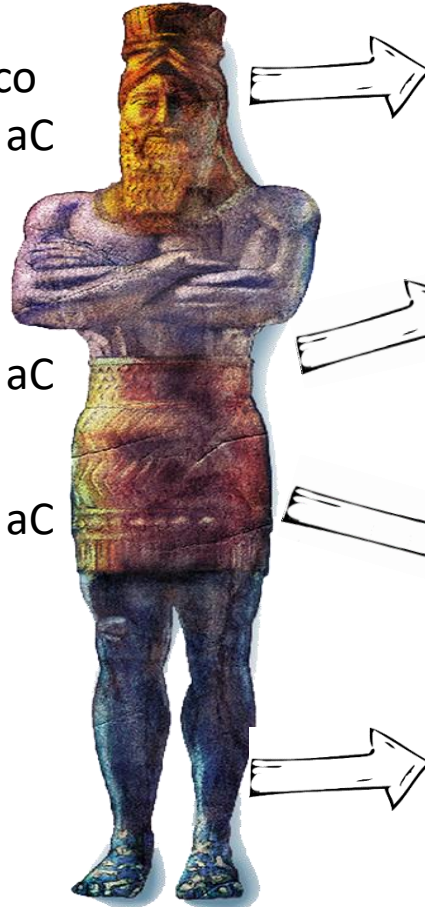

EL IMPERIO BABILONIO SIGLOS 7-8 A. C.



EL IMPERIO MEDO-PERSA SIGLOS 4-6 A. C.



EL IMPERIO GRIEGO SIGLO 4 A. C.



EL IMPERIO ROMANO SIGLOS 1-2 A. C.



El sueño de Nabucodonosor

Daniel 2

Daniel 7



Babilónico
605-539 aC

Medo
-Persa
539-331 aC

Griego
331-168 aC

Romano
168 aC
-476 dC



EL IMPERIO BABILONIO SIGLOS 7-8 A. C.



Daniel 8

EL IMPERIO MEDO-PERSA SIGLOS 4-6 A. C.



EL IMPERIO GRIEGO SIGLO 4 A. C.



EL IMPERIO ROMANO SIGLOS 1-2 A. C.





Capítulo 7 – Juicio celestial

Isaías 43:13 (NBLA)

¹³ Aun desde la eternidad, Yo soy,
Y no hay quien libre de Mi mano.
Yo actúo, ¿y quién lo revocará?».

Salmo 90:2 (NBLA)

² Antes que los montes fueran
engendrados,
Y nacieran la tierra y el mundo,
Desde la eternidad y hasta la
eternidad,
Tú eres Dios.

Daniel 7:9-10 (NBLA)

⁹ Seguí mirando

Hasta que se establecieron tronos,
Y el Anciano de Días se sentó.

Su vestidura era blanca como la nieve,
Y el cabello de Su cabeza como lana pura,
Su trono, llamas de fuego,

Y sus ruedas, fuego abrasador.  Ezequiel 1

¹⁰ Un río de fuego corría,
Saliendo de delante de Él.

Miles de millares le servían,

Y miríadas de miríadas estaban en pie delante de Él.

El tribunal se sentó,

Y se abrieron los libros. 

Apoc 20:12

Capítulo 7 – Juicio celestial



Daniel 7:11-12 (NBLA)

¹¹ Entonces yo seguí mirando a causa del ruido de las palabras arrogantes que el cuerno decía. Seguí mirando hasta que mataron a la bestia, destrozaron su cuerpo y lo echaron a las llamas del fuego.

¹² A las demás bestias, se les quitó el dominio, pero les fue concedida una prolongación de la vida por un tiempo determinado.



Capítulo 7 – Juicio celestial

Mateo 24:30 (NBLA)

³⁰Entonces aparecerá en el cielo la señal del Hijo del Hombre; y todas las tribus de la tierra harán duelo, y verán al HIJO DEL HOMBRE QUE VIENE SOBRE LAS NUBES DEL CIELO con poder y gran gloria.

Daniel 2:44 (NBLA)

⁴⁴En los días de estos reyes, el Dios del cielo levantará un reino que jamás será destruido, y este reino no será entregado a otro pueblo. Desmenuzará y pondrá fin a todos aquellos reinos, y él permanecerá para siempre,

Daniel 7:13-14 (NBLA)

¹³ Seguí mirando en las visiones nocturnas,
Y en las nubes del cielo
Venía uno como un Hijo de Hombre,
Que se dirigió al Anciano de Días
Y fue presentado ante Él.

14 Y le fue dado dominio,
Gloria y reino,
Para que todos los pueblos, naciones y
lenguas
Le sirvieran.
Su dominio es un dominio eterno
Que nunca pasará,
Y Su reino uno
Que no será destruido.

Capítulo 7 – La perplejidad de Daniel

Explicación de las bestias

Reinos terrenales

Daniel 2

Babilónico
605-539 aC

Medo
-Persa
539-331 aC

Griego
331-168 aC

Romano
168 aC
-476 dC



Daniel 7



Daniel 8

Reino espiritual

Daniel 7:15-18 (NBLA)

15 A mí, Daniel, se me angustió por dentro el espíritu, y las visiones de mi mente seguían turbándome.

16 Me acerqué a uno de los que estaban allí de pie y le pedí que me dijera la verdad acerca de todo esto. Y me respondió, dándome a conocer la interpretación de estas cosas:

17 “Estas bestias enormes, que son cuatro, son cuatro reyes que se levantarán de la tierra.

18 Pero los santos del Altísimo recibirán el reino y poseerán el reino para siempre, por los siglos de los siglos”.

RETORNO DEL

PUEBLO

Proclamación de Ciro - Esd 1

Regreso a la tierra - Esd 2:1

ALTAR DEL TEMPLO

Jesúa el sacerdote y

Zorobabel - Esdras 3:2

TEMPLO

Hageo, Zacarías, Zorobabel y

Darío el persa - Esd 5-6

LEY

Esdras enviado - Esd 7

MUROS

Nehemías enviado - Nehemías

REY

Daniel 2, 7, 9-12



Capítulo 7 – Explicación de las bestias

Daniel 7:19-20(NBLA)

¹⁹ Entonces quise saber la verdad acerca de la cuarta bestia, que era diferente de todas las demás, y en gran manera terrible, con sus dientes de hierro y sus garras de bronce, y que devoraba, desmenuzaba y pisoteaba los restos con sus pies,

²⁰ y la verdad acerca de los diez cuernos que tenía en su cabeza, y del otro cuerno que había surgido, delante del cual cayeron tres de ellos, es decir, el cuerno que tenía ojos y una boca que hablaba con mucha arrogancia, y cuya apariencia era mayor que la de sus compañeros.





Capítulo 7 – Explicación de las bestias

Apocalipsis 13:1-2 (NBLA)

¹El dragón se paró sobre la arena del mar. Y vi que subía del mar una bestia que tenía diez cuernos y siete cabezas. En sus cuernos había diez diademas, y en sus cabezas había nombres blasfemos.

2 La bestia que vi era semejante a un leopardo, sus pies eran como los de un oso y su boca como la boca de un león. El dragón le dio su poder, su trono, y gran autoridad.

Daniel 7:19-20(NBLA)

¹⁹ Entonces quise saber la verdad acerca de la cuarta bestia, que era diferente de todas las demás, y en gran manera terrible, con sus dientes de hierro y sus garras de bronce, y que devoraba, desmenuzaba y pisoteaba los restos con sus pies,

20 y la verdad acerca de los diez cuernos que tenía en su cabeza, y del otro cuerno que había surgido, delante del cual cayeron tres de ellos, es decir, el cuerno que tenía ojos y una boca que hablaba con mucha arrogancia, y cuya apariencia era mayor que la de sus compañeros.



Capítulo 7 – Explicación de las bestias

Daniel 7:25 (NBLA)

²⁵ Él proferirá palabras contra el Altísimo y afligirá a los santos del Altísimo, e intentará cambiar los tiempos y la ley. Y le serán entregados en sus manos por tres años y medio.

3,5 años (tiempos)

La bestia que sube del mar

Apocalipsis 13:5 (NBLA)

⁵ A la bestia se le dio una boca que hablaba palabras arrogantes y blasfemias, y se le dio autoridad para actuar durante cuarenta y dos meses.

3,5 años

Daniel 7:21-22 (NBLA)

²¹ Mientras yo miraba, este cuerno hacía guerra contra los santos y prevalecía sobre ellos,
²² hasta que vino el Anciano de Días y se hizo justicia a favor de los santos del Altísimo, y llegó el tiempo cuando los santos tomaron posesión del reino.



3 ½ tiempos

Daniel 4:25 (NBLA) La locura de Nabucodonosor

... Y siete años pasarán sobre usted, hasta que reconozca que el Altísimo domina sobre el reino de los hombres y que lo da a quien le place.

Apocalipsis 11:2-3 (NBLA)

² «Pero excluye el patio que está fuera del templo, no lo midas, porque ha sido entregado a las naciones, y estas pisotearán la ciudad santa por cuarenta y dos meses.

³ »Otorgaré autoridad a mis dos testigos, y ellos profetizarán por 1,260 días, vestidos de cilicio». (3,5 años con 360 días/año)

Apocalipsis 12:6 (NBLA)

⁶La mujer huyó al desierto, donde tenía* un lugar preparado por Dios, para ser sustentada allí por 1,260 días. (3,5 años con 360 días/año)

Apocalipsis 12:14 (NBLA)

¹⁴Y se le dieron a la mujer las dos alas de la gran águila a fin de que volara de la presencia de la serpiente al desierto, a su lugar, donde fue* sustentada por un tiempo, tiempos y medio tiempo.

1

2

1/2

Apocalipsis 13:5 (NBLA)

⁵A la bestia se le dio una boca que hablaba palabras arrogantes y blasfemias, y se le dio autoridad para actuar durante cuarenta y dos meses. (3,5 años con 12 meses/año)

3.5 times

3 ½ contra 7

Daniel 7:25 (NBLA)

²⁵ Él proferirá palabras contra el Altísimo y afligirá a los santos del Altísimo, e intentará cambiar los tiempos y la ley. Y le serán entregados en sus manos por tres años y medio.

1

2

1/2

3,5 tiempos

Tiempo incompleto (un tiempo corto)

Daniel 4:32 (NBLA)

³²y serás echado de entre los hombres, y tu morada estará con las bestias del campo. Te darán hierba para comer como al ganado,

y siete años pasarán sobre ti,

hasta que reconozcas que el Altísimo domina sobre el reino de los hombres, y que lo da a quien le place.

Tiempo totalmente completo

Daniel

Apocalipsis

1. Juan empleó imágenes/frases de Daniel
2. Juan vio el mismo lugar que Daniel
3. Dos perspectivas del mismo lugar
4. ¿Siguen activas las profecías y falta que se cumplan?

400+ años de silencio



Arrastrados a Apocalipsis

Capítulo 7 – Explicación adicional sobre la cuarta bestia

McGuiggan

1. Augusto
2. Tiberio
3. Calígula
4. Claudio
5. Nerón
6. Galba
7. Otón
8. Vitelio
9. Vespasiano
10. Tito
11. Domiciano

Reinos

Completud de poder

Anticristo

Emperadores malos hasta Constantino

Daniel 7:23-24 (NBLA)

²³ Después me dijo: “La cuarta bestia será un cuarto reino en la tierra, que será diferente de todos los otros reinos. Devorará toda la tierra, la pisoteará y la desmenuzará.

24 Y los diez cuernos de este reino son diez reyes que se levantarán, y otro se levantará después de ellos. Él será diferente de los anteriores y subyugará a tres reyes.

Capítulo 7 – Explicación adicional sobre la cuarta bestia



...Que el Altísimo
domina sobre el
reino de los
hombres... 4:17

Daniel 7:26-28 (NBLA)

²⁶ Pero el tribunal se sentará para juzgar, y su dominio le será quitado, aniquilado y destruido para siempre.

²⁷ Y la soberanía, el dominio y la grandeza de todos los reinos debajo de todo el cielo serán entregados al pueblo de los santos del Altísimo. Su reino será un reino eterno, y todos los dominios le servirán y le obedecerán”.

²⁸ Hasta aquí la revelación. En cuanto a mí, Daniel, mis pensamientos me turbaron en gran manera y mi rostro palideció, pero guardé el asunto en mi corazón.

Class Exercise for Lesson 9

1. List the events in the vision of Capítulo 7

- _____ (2-4,17)
- _____ (5)
- _____ (6)
- _____ (7,19,23-24a)
- _____ (8,20-21,24b-25)

- _____ (9-10)
- _____ (11-12,26)
- _____ (13-14,18,22,27)

2. List the events in the vision of Capítulo 8

- _____ (3,4,20)
- _____ (5-7,21)
- _____ (8,22)
- _____ (9)
- _____ (10-14,23-25)
- _____ (25d)

4. List *similarities* in the two Capítulos

5. List *differences* in the two Capítulos



Estudio de Daniel

(Lección 9 – Capítulo 8)

Ejercicio en clase para la lección 9

1. Enumere los sucesos en la visión del cap. 7

(2-4,17)

(5)

(6)

(7,19,23-24a)

(8,20-21,24b-25)

(9-10)

(11-12,26)

(13-14,18,22,27)

2. Enumere los sucesos en la visión del cap. 7

(3,4,20)

(5-7,21)

(8,22)

(9)

(10-14,23-25)

(25d)

3. Enumere *las similitudes* en los dos cap.

4. Enumere *las diferencias* en los dos cap.

Empiecen a trabajar en este ejercicio

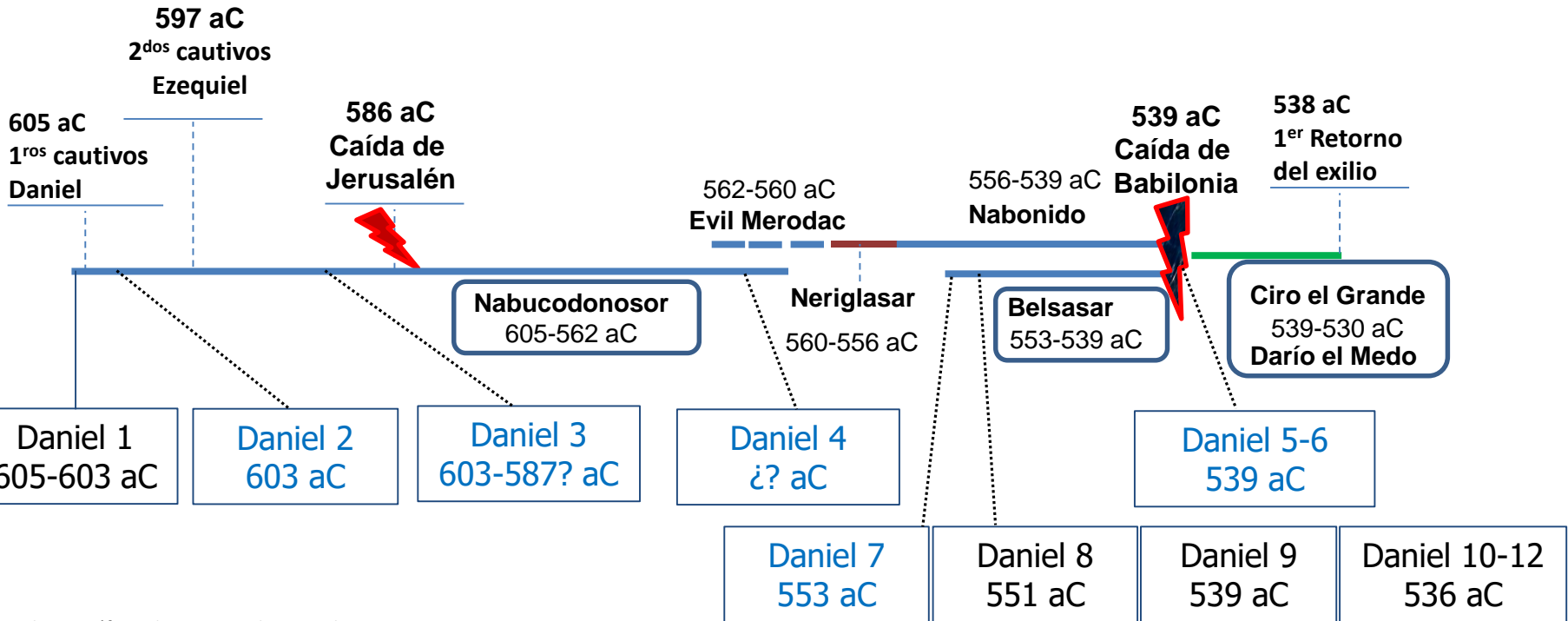
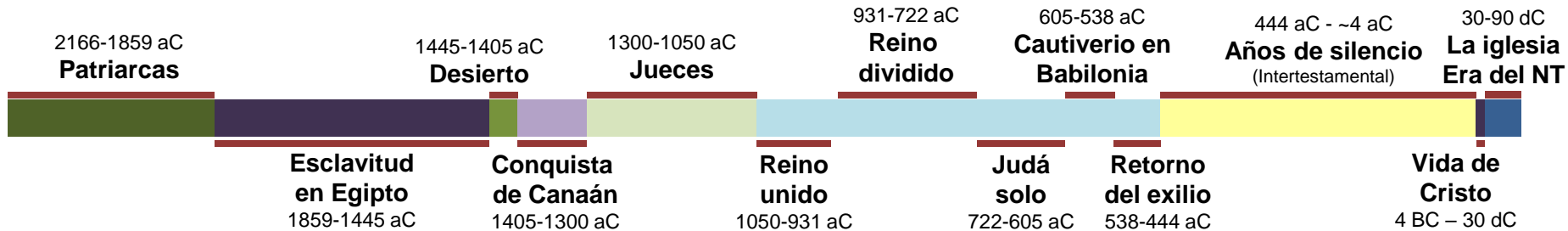

Ciclo de visiones

1

2

3

4

5

6

7

8

9

10

11

12

**Gran
hombre
metálico**

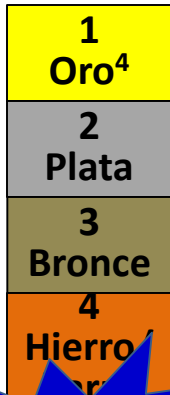

Piedra³⁴

**Cuatro
bestias**



**Hijo del
Hombre¹³**

**Setenta
semanas**

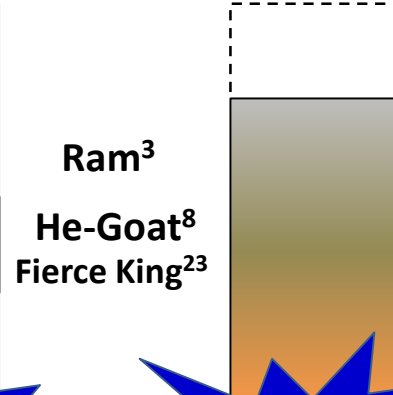

Mesías²⁵

3 reyes más²
Reyes del NyS⁶
El despreciable²¹
Rey [malo]³⁶

Tiempo de
angustia¹,
tiempo del
fin⁴

Visions of Kingdoms - Daniel

Identificación de los cuatro reinos

Cronología de los imperios grandes en Daniel

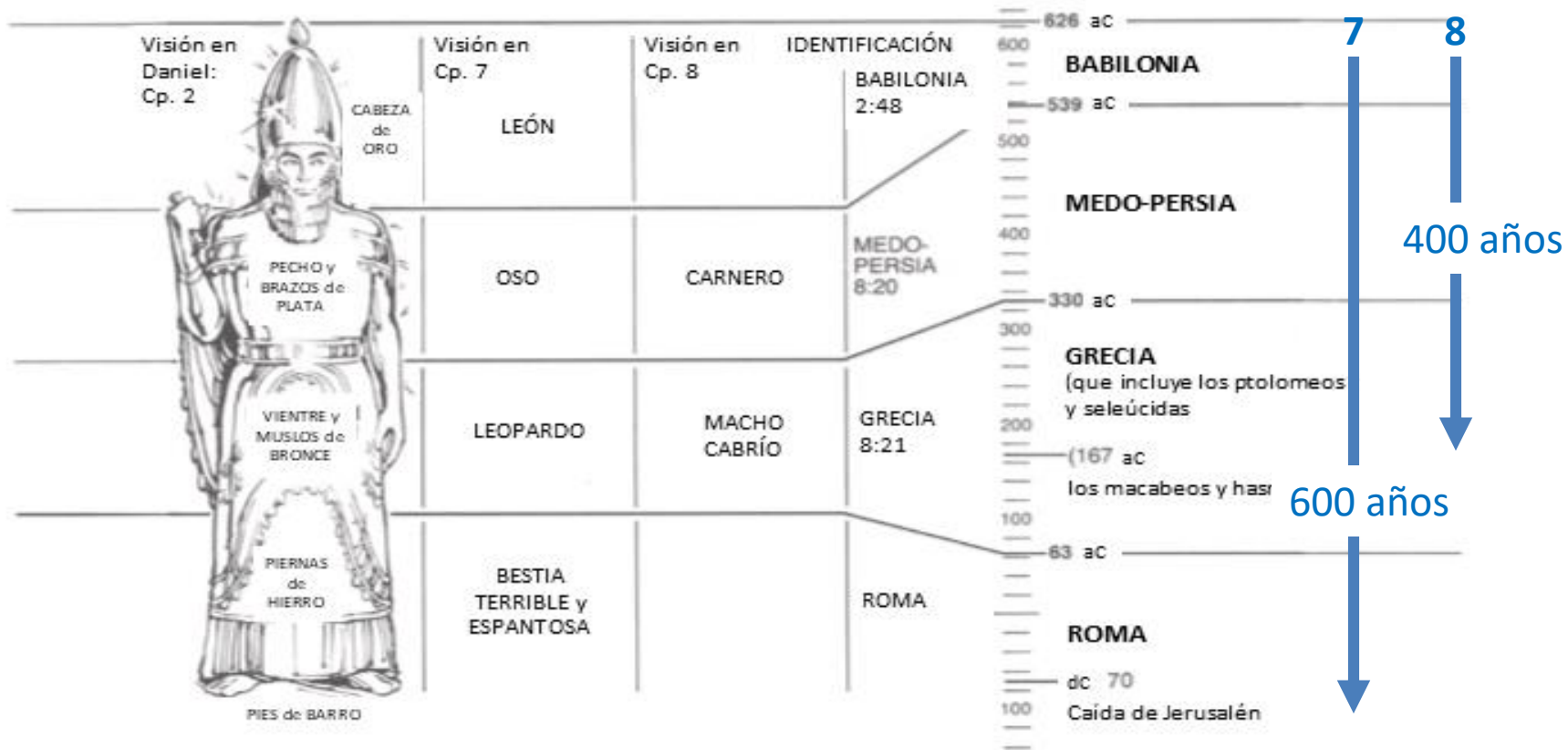



LIDIA

MEDIA

BABILONIA

PODERES MUNDIALES DEL SEXTO SIGLO

EGIPTO

PERSIA (Vasallo de los medos)

Cronología griega y romana

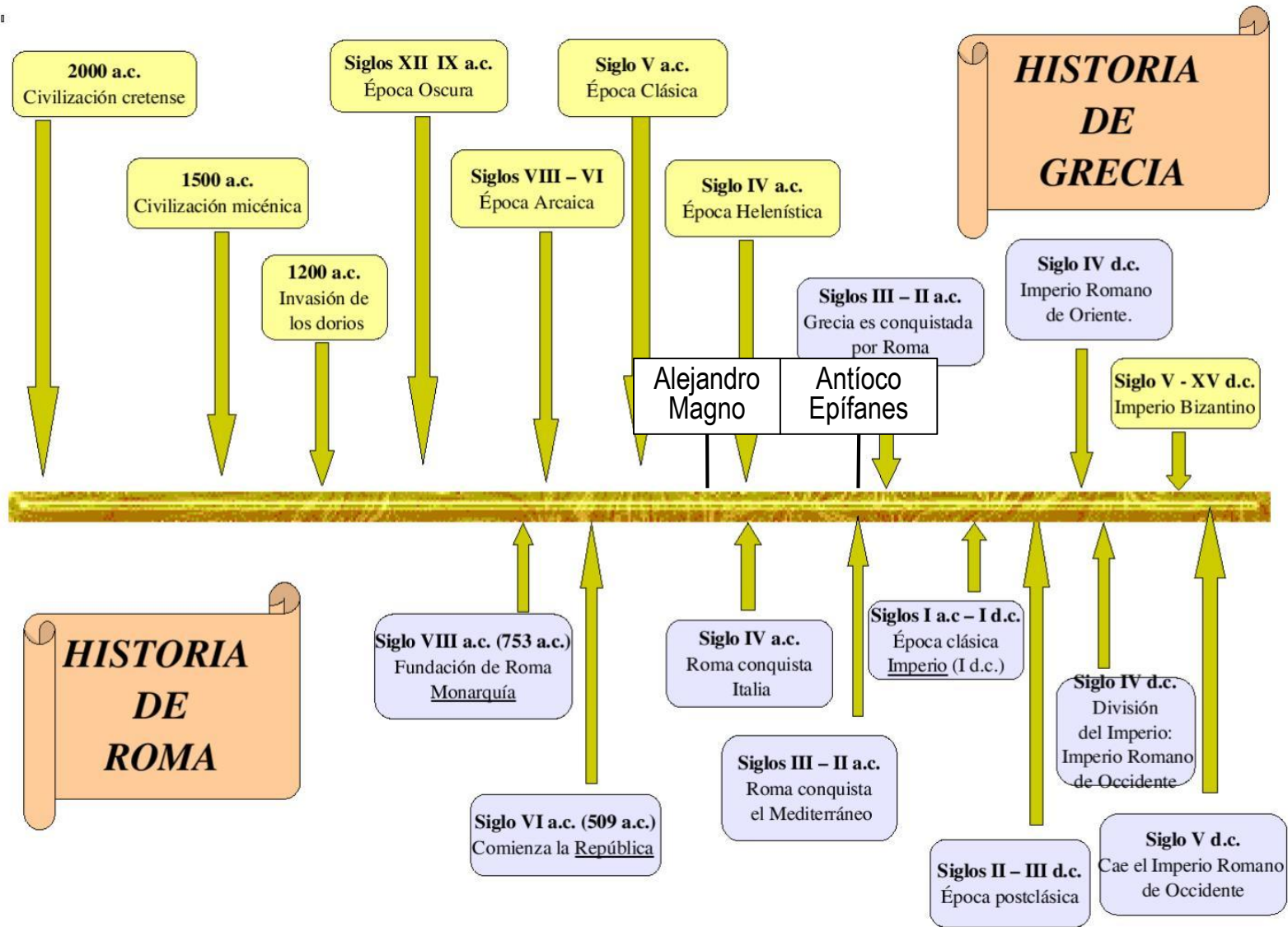

Los cuatro cuernos – Daniel 8

- Reino Seleucida
- Reino Ptolomeo
- Reino de Pérgamo
- Macedonia
- Estados independientes



Dinastía seléucida

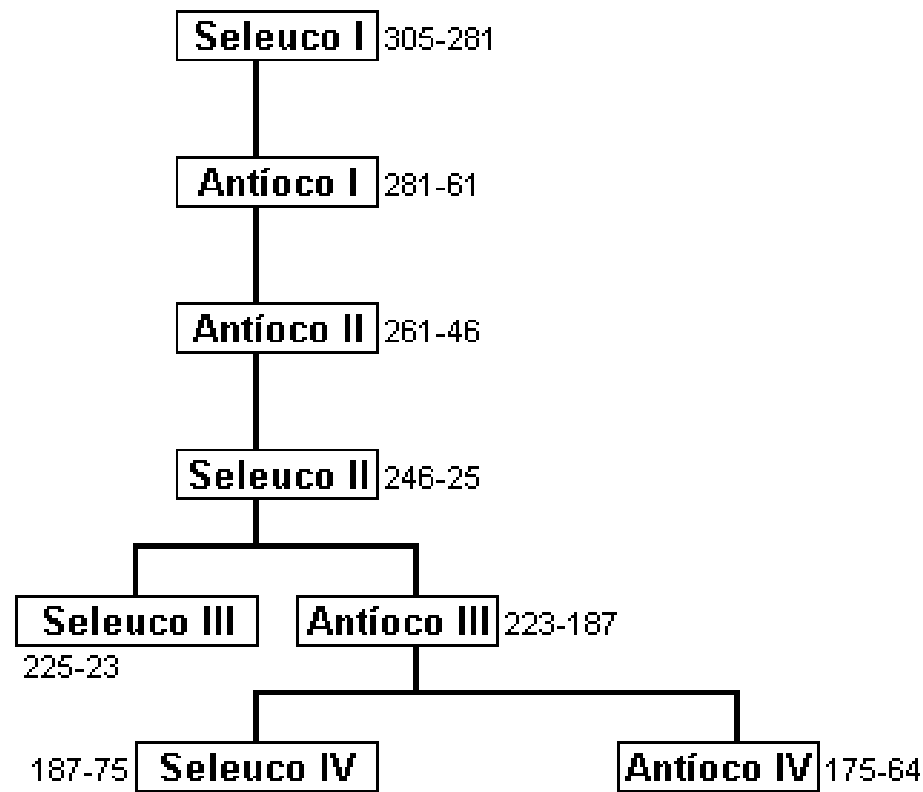



Ejercicio en clase para la lección 9

1. Enumere los sucesos en la visión del cap. 7

<i>1ra bestia (león)</i>	(2-4,17)
<i>2da bestia (oso)</i>	(5)
<i>3ra bestia (leopardo)</i>	(6)
<i>4ta bestia (fea)</i>	(7,19,23-24a)
<i>Cuernito ruidoso</i>	(8,20-21,24b-25)
<i>El Anciano de Días juzga</i>	(9-10)
<i>Bestias/cuernos destruidos</i>	(11-12,26)
<i>Reino eterno establecido</i>	(13-14,18,22,27)

2. Enumere los sucesos en la visión del cap. 7

<i>Carnero empujando desde el este</i>	(3,4,20)
<i>Macho cabrío del oeste destruye al carnero</i>	(5-7,21)
<i>1 cuerno roto, 4 lo reemplazan</i>	(8,22)
<i>Cuernito sale de 1 de los 4 cuernos</i>	(9)
<i>Cuernito persigue a los santos</i>	(10-14,23-25)
<i>Cuernito destruido</i>	(25d)

3. Enumere **las similitudes** en los dos cap.

4. Enumere **las diferencias** en los dos cap.



Bosquejo del cap. 7

- Tiempo y lugar de la visión (1-3)
- La visión de las cuatro bestias (4-8)
 - León con alas (4)
 - Oso (5)
 - Leopardo con alas (6)
 - Bestia espantosa y sus cuernos (7-8)
 - Juicio celestial de las cuatro bestias (9-14)
- La perplejidad de Daniel y el intérprete (15-16)
- La interpretación (17-22)
 - La explicación de las bestias (17-22)
 - Explicación adicional sobre la cuarta bestia y los cuernos (23-24)
 - Los tiempos de persecución de los santos y su fin (25-27)
- La reacción de Daniel a la visión (28)

El pequeño cuerno (8)

- Sale del cuarto reino (7)
- Después de 10 reyes (8)
- Palabras arrogantes (8)
- Persigue a los santos (25)
- Se declara deidad (25)
- Reinado y persecución terminan (25)



Bosquejo del cap. 8

- Tiempo y lugar de la visión (1-2)
- La visión de las dos bestias (3-14)
 - Carnero (3-4)
 - Macho cabrío (5-8)
 - Pequeño cuerno (9-12)
 - Pérdida y restauración del sacrificio (13-14)
- La perplejidad de Daniel y los intérpretes (15-18)
- La interpretación (19-26)
 - Explicación sobre las bestias (19-21)
 - Explicación adicional sobre el carnero y el cuerno feroz (22-25)
 - Tiempos de sacrificios perdidos y su fin (26)
- La reacción de Daniel a la visión (27)

El pequeño cuerno (9)

- Sale del 2do reino (8)
- Después del grande y 4 cuernos (9)
- Derriba el santuario (11,13)
- Destruye a los santos (24)
- Se exalta como Dios (11,25)
- Reinado y persecución terminan (25)



“Personajes” en el capítulo 8

Visión

- **Carnero** (2 cuernos)
- **Macho cabrío**, con un...
- **Cuerno prominente**
- **4 cuernos menores** (hacia los 4 vientos)
- **Cuerno pequeño** (que sale de 1 de los 4 cuernos)

Interpretación

- Medo-Persia (20)
- Grecia (21)
- 1er rey de Grecia (21)
- 4 reinos menores en el lugar del 1er rey de Grecia (22)
- Perseguidor de la Tierra Santa y el pueblo, contra Dios y la verdad



Comparaciones entre los cap. 7 y 8

Similitudes

- Visiones en el reinado de Belsasar
- Animales y (muchos) cuernos
- Animales son (llegan a ser) reyes
- Una historia celestial paralela
- Dios provee interpretación
- Un pequeño cuerno persigue a 'santos'
- Persecución es temporánea
- Daniel pregunta sobre un detalle
- Todos los reinos tienen fin (menos...)
- Daniel turbado tras las visiones

Diferencias

- 7 – Cuatro bestias (paralelo al cap. 2)
- 8 – Dos bestias (M-P y Grecia)
- 7 – Ninguna referencia a la geografía
- 8 – Geográfico (incl. 'Tierra gloriosa')
- 7 – Concluye con el reino eterno
- 8 – Ningún reino eterno
- 7 – Cuerno pequeño del 4to reino
- 8 – Cuerno pequeño del 2do reino
- 7 – Ninguna culpa en los santos perseguidos
- 8 – Persecución debida a la transgresión



Aprendiendo de Daniel, hombre muy estimado por Dios



Llevado en cautiverio



Cautivos, pero obedezcan las **leyes** de Dios sobre los alimentos



Interpreta el sueño de Nabucodonosor



Dios controla el ascenso y la caída de los reinos

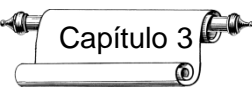

Horno de fuego



Oren a Dios, no a objetos

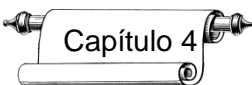

Interpreta el sueño de Nabucodonosor



Dios humilla a los reyes poderosos que forman dinastías



Interpreta la inscripción en la pared

MENE, MENE, TEKEL, UPARSIN

Dios humilla a los reyes malos, consentidos y vanos

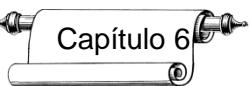

Foso de los leones



Oren a Dios, no a reyes



Bestias del mar

Dios controla el ascenso y la caída de los reinos

Daniel 10:14 (NBLA)

¹⁴Y he venido para darte a conocer lo que sucederá a tu pueblo al final de los días, porque la visión es para días aún lejanos.

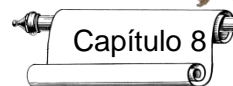

Carno y macho cabrío

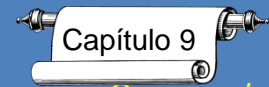

Ora por el retorno, 70 semanas



Retorno del exilio 538 aC

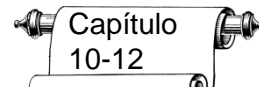

El future de Israel



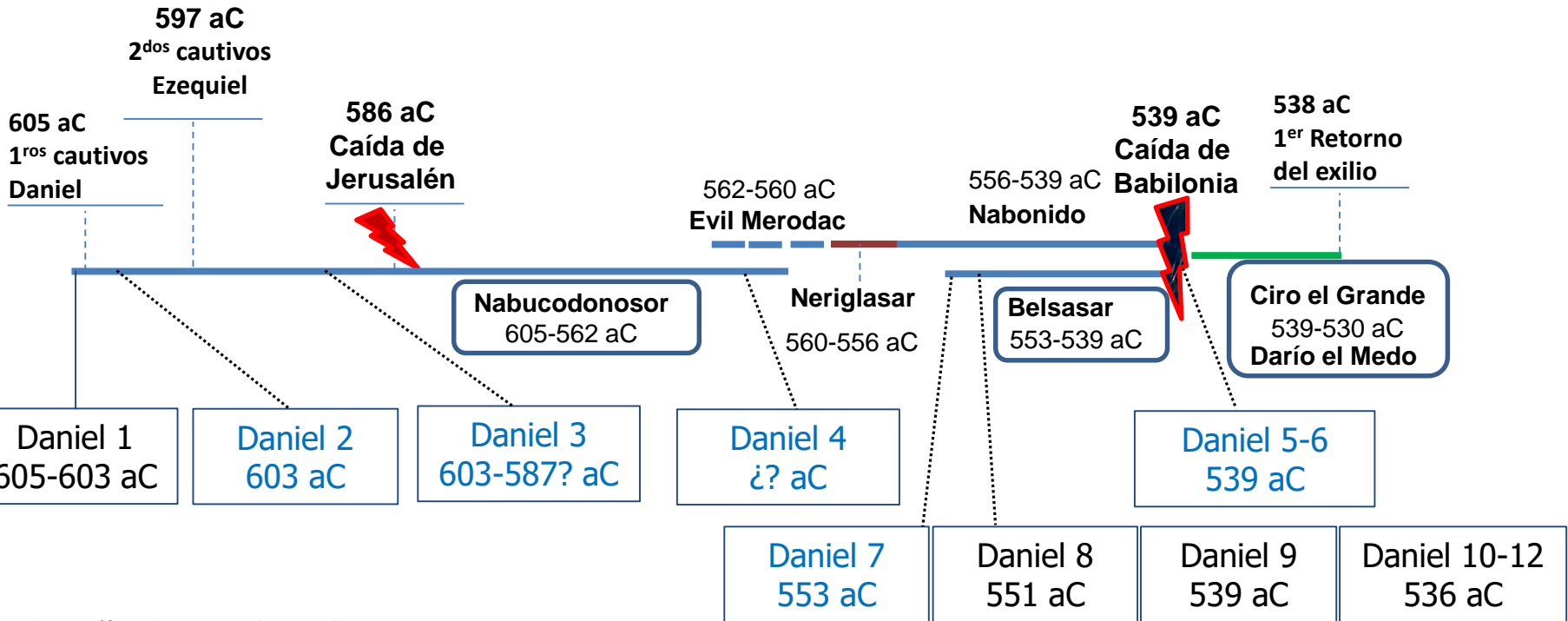
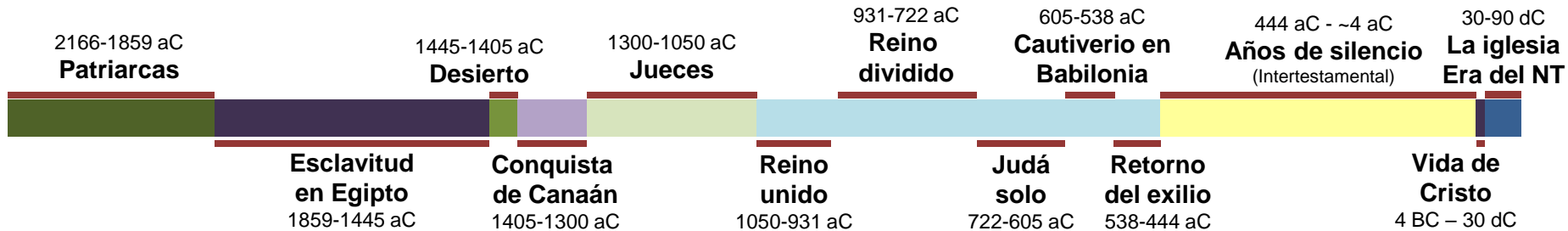

Ciclo de visiones

1

2

3

4

5

6

7

8

9

10

11

12

**Gran
hombre
metálico**

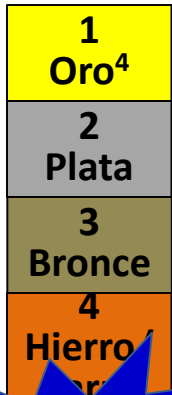

Piedra³⁴

**Cuatro
bestias**



**Hijo del
Hombre¹³**

**Setenta
semanas**

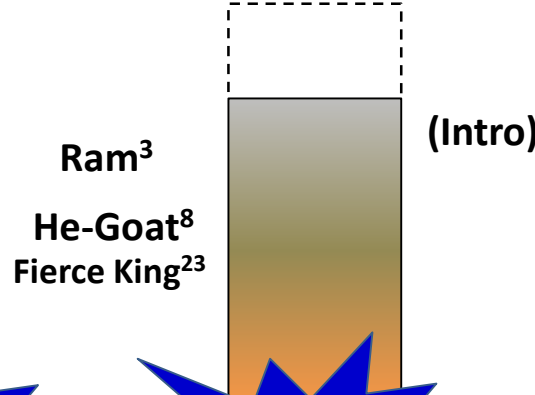

Mesías²⁵

3 reyes más²
Reyes del NyS⁶
El despreciable²¹
Rey [malo]³⁶

Tiempo de
angustia¹,
tiempo del
fin⁴

Daniel

Daniel 2:44-45 (NBLA)

⁴⁴En los días de estos reyes, el Dios del cielo levantará un reino que jamás será destruido, y este reino no será entregado a otro pueblo. Desmenuzará y pondrá fin a todos aquellos reinos, y él permanecerá para siempre

Daniel 9:25 (NBLA)

²⁵ “Has de saber y entender que desde la salida de la orden para restaurar y reconstruir a Jerusalén hasta el Mesías Príncipe, habrá siete semanas y sesenta y dos semanas. Volverá a ser edificada, con plaza y foso, pero en tiempos de angustia”.

Daniel 7:27 (NBLA)

²⁷ Y la soberanía, el dominio y la grandeza de todos los reinos debajo de todo el cielo serán entregados al pueblo de los santos del Altísimo. Su reino será un reino eterno, y todos los dominios le servirán y le obedecerán.

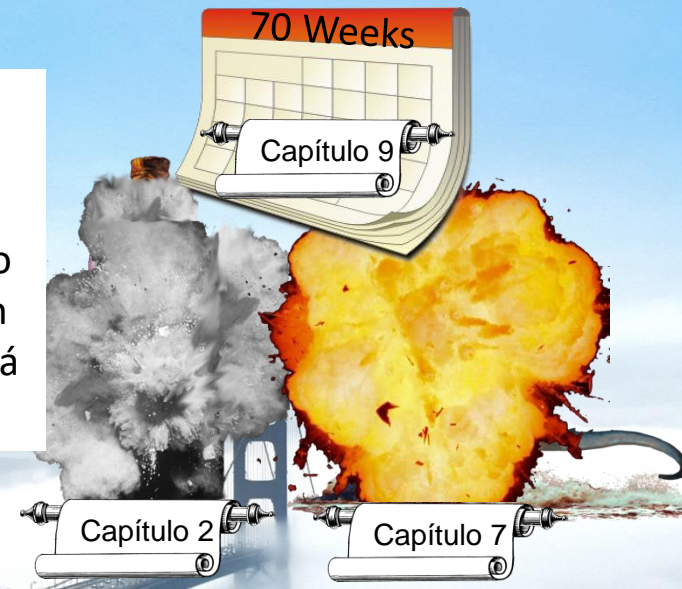

Libro de la ley hallado – 2 años antes de Daniel



609 aC Muerte de Josías - Daniel 11 años de edad



2 Crónicas 35:22-23 (NBLA)

²²Sin embargo, Josías no quiso retirarse de él, sino que se disfrazó para combatir contra él. Tampoco escuchó las palabras de Neco que venían de boca de Dios, sino que vino a entablar batalla en la llanura de Meguido.

23 Y los arqueros hirieron al rey Josías, y el rey dijo a sus siervos: «Llévenme, porque estoy gravemente herido».

4 jóvenes hebreos en Babilonia

Daniel^H

“Dios es mi Juez”

Besasar^B

“Que proteja Balak”

Ananías^H

“El Señor es misericordioso”

Sadrac^B

“Mandato de Aku”

Misael^H

“Quién es lo que es Dios”

Misael^B

“Quién es lo que es Aku”

Azarías^H

“El Señor ha ayudado”

Abed Nego^B

“Siervo de Nebo”



4 jóvenes hebreos en Babilonia – 605 aC, Daniel 15 años de edad

Daniel^H

“Dios es mi Juez”

Besasar^B

“Que proteja Balak”

Ananías^H

“El Señor es misericordioso”

Sadrac^B

“Mandato de Aku”



Misael^H

“Quién es lo que es Dios”

Misael^B

“Quién es lo que es Aku”

Azarías^H

“El Señor ha ayudado”

Abed Nego^B

“Siervo de Nebo”

Daniel fue llevado en cautiverio a Babilonia en 605 aC.

Había sobresalido como siervo de Dios y como Gobernante. Se le dio información sobre los eventos mundiales futuros.

Daniel 2 – Visión del hombre metálico

602 BC – Daniel 19 años de edad

Resolución

27 Daniel respondió ante el rey, y dijo: «En cuanto al misterio que el rey quiere saber, no hay sabios, encantadores, magos ni adivinos que puedan declararlo al rey.»

28 Pero hay un Dios en el cielo que revela los misterios, y Él ha dado a conocer al rey Nabucodonosor lo que sucederá al fin de los días. Su sueño y las visiones que usted ha tenido en su cama eran estos:

29 A usted, oh rey, en su cama le surgieron pensamientos sobre lo que habrá de suceder en el futuro, y el que revela los misterios le ha dado a conocer lo que sucederá.

30 En cuanto a mí, me ha sido revelado este misterio, no porque yo tenga más sabiduría que cualquier otro viviente, sino con el fin de dar a conocer al rey la interpretación, y para que usted entienda los pensamientos de su corazón.

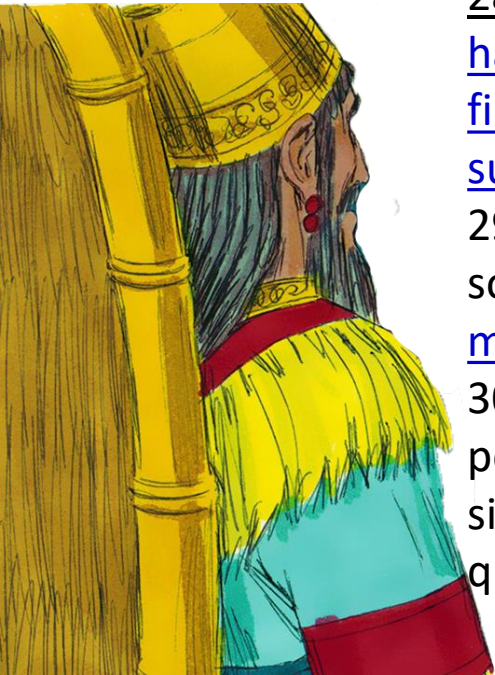

Jerusalem destruida – 586 aC

Daniel 34 años de edad



Locura de Nabucodonosor - Daniel 4 ¿~ 565 aC? Daniel 55 años de edad



Inscripción en la pared – 539 aC

Daniel 81 años de edad

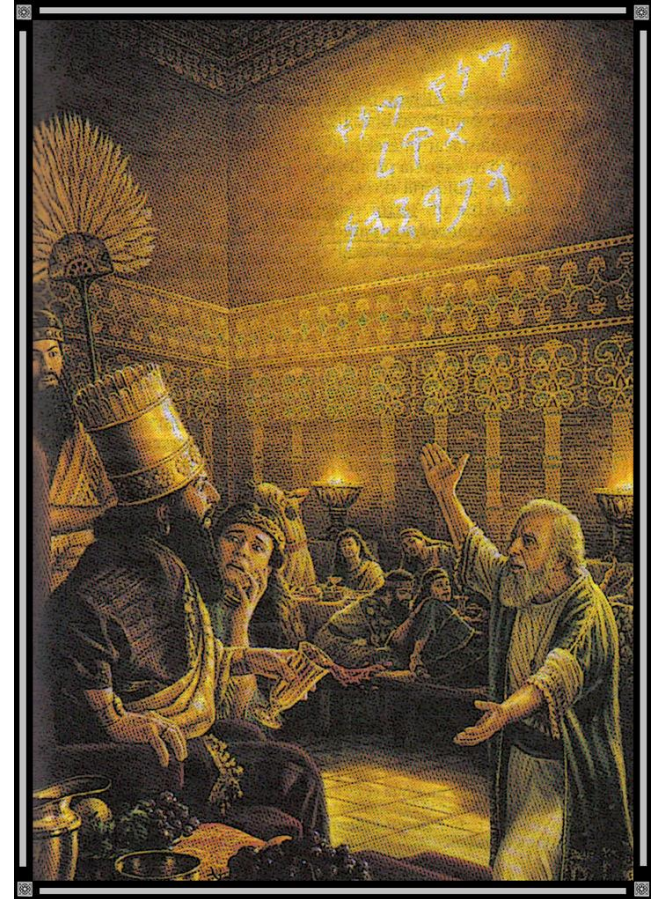



Bosquejo del Capítulo 9

- **1–2 *Los libros y su mensaje***
- **3–19 *La oración de Daniel***
 - **3-4 *Volvió su rostro***
 - **5-10 *Confesión de los pecados de la nación***
 - **11-14 *Consciencia de pecados intensificada***
 - **15 *Conclusión de la confesión***
 - **16-19 *Ruego por perdón basado en la misericordia y justicia de Dios***
- **20–23 *Oración contestada***
- **24–27 *Setenta semanas***



Entendió en los libros

Daniel 9:2 (NBLA)

2en el año primero de su reinado, yo, Daniel, pude entender en los libros el número de los años en que, por palabra del SEÑOR que fue revelada al profeta Jeremías, debían cumplirse las desolaciones de Jerusalén: setenta años.

EL ANTIGUO TESTAMENTO							
AT (Tanaj)	1 LEY (Torá)	1 LEY (Pentateuco)	Génesis	1	1	1	
			Éxodo	2	2	2	
			Levítico	3	3	3	
			Números	4	4	4	
			Deuteronomio	5	5	5	
	2 PROFETAS (Nevi'im)	2 ANTERIORES	Josué	6	1	6	
			Jueces	6	2	7	
			1/2 Samuel	7	3-4	8-9	
		3 MAYORES	1/2 Reyes	7	5-6	10-11	
			Isaías	8	7	12	
			Jeremías	9	8	13	
		4 MENORES	Ezequiel	Ezequiel	10	9	14
				Oseas	10	10	15
				Joel	11	11	16
				Abdías	12	12	17
				Amós	13	13	18
				Jonás	14	14	19
	Miqueas			15	15	20	
	Nahúm			16	16	21	
	Habacuc			17	17	22	
	Sofonías			18	18	23	
	3 ESCRITOS (Ketuvim)	5 SABIDURÍA	Hageo	19	19	24	
Zacarías			20	20	25		
Malacías			21	21	26		
Salmos (5)			12	1-5	27-31		
Proverbios			13	6	32		
Job			14	7	33		
Cantares			15	8	34		
6 ROLLOS DE LOS FESTIVALES	Rut	16	9	35			
	Lamentaciones	17	10	36			
	Eclesiastés	18	11	37			
7 REVELACIÓN	Ester	19	12	38			
	Daniel	20	13	39			
	Esdras	21	14	40			
	Nehemías	21	15	41			
1/2 Crónicas	22	16-17	42-43				
3 PARTES	7 SUB-PARTES	22 ROLLOS	22	39 bzw. 43 LIBROS	3 x 12 N.		



Jeremías 25:8-11

Por tanto, así dice el SEÑOR de los ejércitos: “Por cuanto no han obedecido Mis palabras, 9 mandaré a buscar a todas las familias del norte”, declara el SEÑOR, “y a Nabucodonosor, rey de Babilonia, Mi siervo. Los traeré contra esta tierra, contra sus habitantes y contra todas estas naciones de alrededor; los destruiré por completo y los haré objeto de horror, de burla y de eterna desolación.

11 Toda esta tierra será desolación y horror, y estas naciones servirán setenta años al rey de Babilonia.



Jeremías 25:12-13

¹² ‘Después que **se hayan cumplido los setenta años**, castigaré al rey de Babilonia y a esa nación por su iniquidad’, declara el SEÑOR, “y a la tierra de los caldeos la haré una desolación eterna.

13 Y traeré sobre esa tierra todas las palabras que he hablado contra ella, todo lo que está escrito en este libro que Jeremías ha profetizado contra todas las naciones.



Jeremías 29:10-14

Pues así dice el SEÑOR: “Cuando se le hayan cumplido a Babilonia setenta años, Yo los visitaré y cumpliré Mi buena palabra de hacerlos volver a este lugar. 11 Porque Yo sé los planes que tengo para ustedes”, declara el SEÑOR, “planes de bienestar y no de calamidad, para darles un futuro y una esperanza. 12 **Ustedes me invocarán y vendrán a rogarme, y Yo los escucharé.** 13 Me buscarán y me encontrarán, cuando me busquen de todo corazón. 14 Me dejaré hallar de ustedes”, declara el SEÑOR, “y restauraré su bienestar y los reuniré de todas las naciones y de todos los lugares adonde los expulsé”, declara el SEÑOR, “y los traeré de nuevo al lugar desde donde los envié al destierro”.

Promesa de retorno después de 70 años de cautiverio



Jeremías 25:11-12 (NBLA)

¹¹ Toda esta tierra será desolación y horror, y estas naciones servirán setenta años al rey de Babilonia. ¹² "Después que se hayan cumplido los setenta años, castigaré al rey de Babilonia y a esa nación por su iniquidad", declara el SEÑOR, "y a la tierra de los caldeos la haré una desolación eterna.

Daniel 9:1-2 (NBLA) **Gobernador de los caldeos**

¹En el año primero de Darío, hijo de Asuero, descendiente de los medos, que fue constituido rey sobre el reino de los caldeos, ² en el año primero de su reinado, yo, Daniel, pude entender en los libros el número de los años en que, por palabra del SEÑOR que fue revelada al profeta Jeremías, debían cumplirse las desolaciones de Jerusalén: setenta años.

Jer. 29:10-14 – Carta a los desterrados en Babilonia

¹⁰"Pues así dice el SEÑOR: "Cuando se le hayan cumplido a Babilonia setenta años, Yo los visitaré y cumpliré Mi buena palabra de hacerlos volver a este lugar. ¹¹ Porque Yo sé los planes que tengo para ustedes", declara el SEÑOR, "planes de bienestar y no de calamidad, para darles un futuro y una esperanza. ¹² Ustedes me invocarán y vendrán a rogarme, y Yo los escucharé. ¹³ Me buscarán y me encontrarán, cuando me busquen de todo corazón. ¹⁴ Me dejaré hallar de ustedes", declara el SEÑOR, "y restauraré su bienestar y los reuniré de todas las naciones y de todos los lugares adonde los expulsé", declara el SEÑOR, "y los traeré de nuevo al lugar desde donde los envié al destierro".

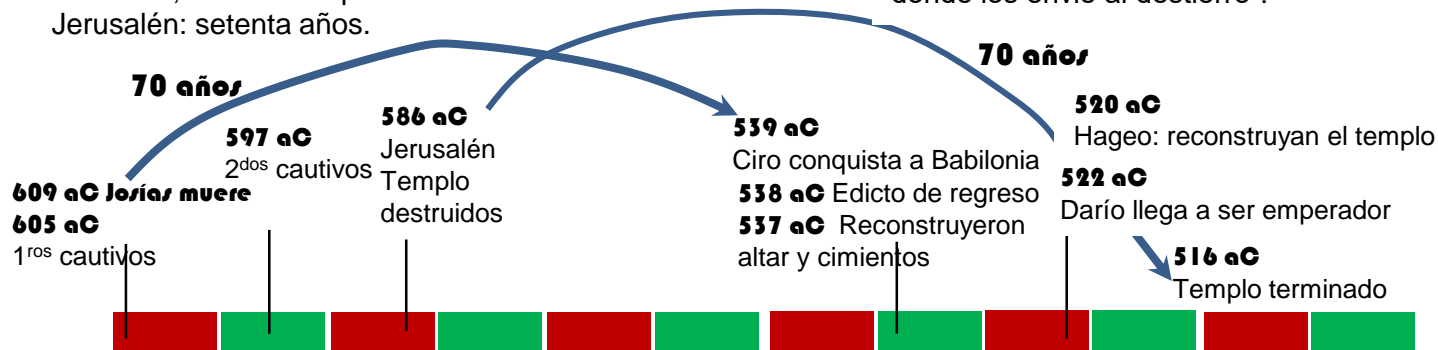

La oración de Daniel

Volvió su rostro

Daniel 9:3 (NBLA)

³Volví mi rostro a Dios el Señor para buscarlo en oración y súplicas, en ayuno, cilicio y ceniza.



Daniel 9:4 (NBLA)

⁴Oré al SEÑOR mi Dios e hice confesión y dije:...



Daniel 9:4(NBLA)

⁴ ...«Ay, Señor, el Dios grande y temible,
que guarda el pacto
y la misericordia para [los que lo aman](#)
y guardan Sus mandamientos,

Daniel 9:5-6 (NBLA)

5 hemos pecado, hemos cometido iniquidad,
hemos hecho lo malo, nos hemos rebelado
y nos hemos apartado de Tus mandamientos y de Tus ordenanzas.
6 No hemos escuchado a Tus siervos los profetas
que hablaron en Tu nombre a nuestros reyes, a nuestros príncipes,
a nuestros padres y a todo el pueblo de la tierra.

La advertencia de Dios antes del día del Señor

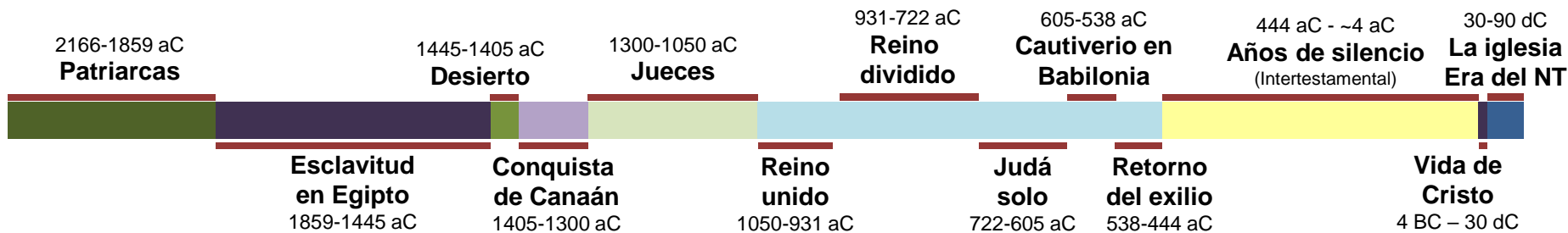

Amós 755 aC

Oseas 750-725 aC

~30 años – una generación que debía oír

Isaías 740-690 aC

722 aC Caída del reino del norte

Miqueas 735-700 aC

La advertencia de Dios antes del día del Señor

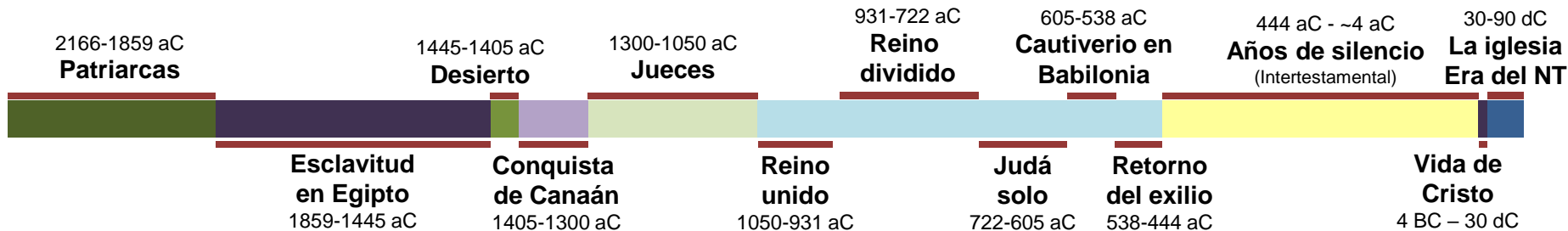

Sofonías 630-625 aC

Jeremías 627-586 aC

Habacuc 612-606 aC

~30 años – una generación que debía oír

605/597/586 aC Caída de Judá

Daniel 9:7-10 (NBLA)

⁷Tuya es la justicia, oh Señor,

y nuestra la vergüenza en el rostro, como sucede hoy
a los hombres de Judá,
a los habitantes de Jerusalén
y a todo Israel,

a los que están cerca y a los que están lejos en todos los países
adonde los has echado,

a causa de las infidelidades
que cometieron contra Ti.

8 »Oh SEÑOR, nuestra es la vergüenza del rostro,
y de nuestros reyes,
de nuestros príncipes
y de nuestros padres,
porque hemos pecado contra Ti.



Daniel 9:11-12 (NBLA)

- 11 Ciertamente todo Israel ha transgredido Tu ley
y se ha apartado, sin querer obedecer Tu voz. Por eso
ha sido derramada sobre nosotros
la maldición y el juramento que está escrito en la ley de Moisés,
siervo de Dios,
porque hemos pecado contra Él.
- 12 »Y Él ha confirmado las palabras
que habló contra nosotros y contra nuestros jefes que nos
gobernaron,
trayendo sobre nosotros gran calamidad,
pues nunca se ha hecho debajo del cielo nada como lo que se ha
hecho contra Jerusalén.



Daniel 9:13-14 (NBLA)

13 Como está escrito en la ley de Moisés,
toda esta calamidad ha venido sobre nosotros,
pero no hemos buscado el favor del SEÑOR nuestro Dios,
apartándonos de nuestra iniquidad y prestando atención a Tu
verdad.

14 **Por tanto**, el SEÑOR ha estado guardando esta calamidad y la ha
traído sobre nosotros. Porque el SEÑOR nuestro Dios es justo en
todas las obras que ha hecho, pero nosotros no hemos obedecido
Su voz.



Daniel 9:15-16 (NBLA)

15 Y ahora, Señor Dios nuestro, que sacaste a Tu pueblo de la tierra de Egipto con mano poderosa, y te has hecho un nombre, como hoy se ve, hemos pecado, hemos sido malos.

16 Oh Señor, conforme a todos Tus actos de justicia, apártese ahora Tu ira y Tu furor de Tu ciudad, Jerusalén, Tu santo monte. Porque a causa de nuestros pecados y de las iniquidades de nuestros padres, Jerusalén y Tu pueblo son el oprobio de todos los que nos rodean.



Salmo 44:11-15

11 Nos entregas como ovejas para ser devorados,
Y nos has esparcido entre las naciones.

Dan 9:7

12 Vendes a Tu pueblo a bajo precio,
Y nada has ganado con su venta.

Dan 9:16

13 Nos haces el oprobio de nuestros vecinos,
Escarnio y burla de los que nos rodean.

14 Nos pones por proverbio entre las naciones,
Causa de risa entre los pueblos.

15 Todo el día mi ignominia está delante de mí, Dan 9:7,8
Y la vergüenza de mi rostro me ha abrumado ...



Deuteronomio 28:15; 36-37

¹⁵ “Pero sucederá que si no obedeces al SEÑOR tu Dios, y no guardas todos Sus mandamientos y estatutos que hoy te ordeno, vendrán sobre ti todas estas maldiciones y te alcanzarán: ...

³⁶ El SEÑOR te llevará a ti y a tu rey, al que hayas puesto sobre ti, a una nación que ni tú ni tus padres han conocido, y allí servirás a otros dioses de madera y de piedra. ³⁷ Y vendrás a ser motivo de horror, proverbio y burla entre todos los pueblos donde el SEÑOR te lleve.



Deuteronomio 28:47-50

“Por cuanto no serviste al SEÑOR tu Dios con alegría y con gozo de corazón, cuando tenías la abundancia de todas las cosas, 48 por tanto servirás a tus enemigos, los cuales el SEÑOR enviará contra ti: en hambre, en sed, en desnudez y en escasez de todas las cosas. Él pondrá yugo de hierro sobre tu cuello hasta que te haya destruido. 49 »El SEÑOR levantará contra ti una nación de lejos, desde el extremo de la tierra, que descenderá veloz como águila, una nación cuya lengua no entenderás, 50 una nación de rostro fiero que no tendrá respeto al anciano ni tendrá compasión del niño....

La oración de Daniel

¿Cuáles tres cosas pidió Daniel de Dios?

Daniel 9:17 (NBLA)

¹⁷Y ahora, Dios nuestro, escucha la oración de Tu siervo y sus súplicas, y haz resplandecer Tu rostro sobre Tu santuario desolado, por amor de Ti mismo, oh Señor.

Daniel 9:18 (NBLA)

¹⁸Inclina Tu oído, Dios mío, y escucha. Abre Tus ojos y mira nuestras desolaciones y la ciudad sobre la cual se invoca Tu nombre. Pues no es por nuestros propios méritos que presentamos nuestras súplicas delante de Ti, sino por Tu gran compasión.

Daniel 9:19 (NBLA)

¹⁹¡Oh Señor, escucha! ¡Señor, perdona! ¡Señor, atiende y actúa! ¡No tardes, por amor de Ti mismo, Dios mío! Porque Tu nombre se invoca sobre Tu ciudad y sobre Tu pueblo».





Oración contestada

Daniel 9:20-21 (NBLA)

²⁰Aún estaba yo hablando, orando y confesando mi pecado y el pecado de mi pueblo Israel, y presentando mi súplica delante del SEÑOR mi Dios por el santo monte de mi Dios,

21 todavía estaba yo hablando en oración, cuando **Gabriel, el hombre** a quien había visto en la visión al principio, se me acercó, estando yo muy cansado, como a la hora de la ofrenda de la tarde.



Oración contestada - decreto

Esdras 1:2-4 (NBLA)

² «Así dice Ciro, rey de Persia:

“El SEÑOR, el Dios de los cielos, me ha dado todos los reinos de la tierra, y Él me ha designado para que le edifique una casa en Jerusalén, que está en Judá.

³ El que de entre todos ustedes pertenezca a Su pueblo, sea su Dios con él. Que suba a Jerusalén, que está en Judá, y edifique la casa del SEÑOR, Dios de Israel; Él es el Dios que está en Jerusalén.

⁴ Y a todo sobreviviente, en cualquier lugar que habite, que los hombres de aquel lugar lo ayuden con plata y oro, con bienes y ganado, junto con una ofrenda voluntaria para la casa de Dios que está en Jerusalén” ».



Visión de las 70 semanas

Daniel 9:24 (NBLA)

²⁴ Setenta semanas han sido decretadas sobre tu pueblo y sobre tu santa ciudad, para poner fin a la transgresión, para terminar con el pecado, para expiar la iniquidad, para traer justicia eterna, para sellar la visión y la profecía, y para ungir el lugar santísimo.

Efesios 2:14-15 (NBLA)

¹⁴ Porque Él mismo es nuestra paz, y de ambos pueblos hizo uno, derribando la pared intermedia de separación,
¹⁵ poniendo fin a la enemistad en Su carne, la ley de los mandamientos expresados en ordenanzas, para crear en Él mismo de los dos un nuevo hombre, estableciendo así la paz,



Visión de las 70 semanas

Daniel 9:24 (NBLA)

²⁴ Setenta semanas han sido decretadas sobre tu pueblo y sobre tu santa ciudad, para poner fin a la transgresión, para terminar con el pecado, para expiar la iniquidad, para traer justicia eterna, para sellar la visión y la profecía, y para ungir el lugar santísimo.

Hebreos 7:26-27(NBLA)

²⁶ Porque convenía que tuviéramos tal Sumo Sacerdote: santo, inocente, inmaculado, apartado de los pecadores, y exaltado más allá de los cielos,
²⁷ que no necesita, como aquellos sumos sacerdotes, ofrecer sacrificios diariamente, primero por sus propios pecados y después por los pecados del pueblo. Porque esto Jesús lo hizo una vez para siempre, cuando Él mismo se ofreció.



Visión de las 70 semanas

Daniel 9:24 (NBLA)

²⁴ Setenta semanas han sido decretadas sobre tu pueblo y sobre tu santa ciudad, para poner fin a la transgresión, para terminar con el pecado, para expiar la iniquidad, para traer justicia eterna, para sellar la visión y la profecía, y para ungir el lugar santísimo.

Colosenses 1:19-20 (NBLA)

¹⁹ Porque agradó al Padre que en Él habitara toda la plenitud,
²⁰ y por medio de Él reconciliar todas las cosas consigo, habiendo hecho la paz por medio de la sangre de Su cruz, por medio de Él, repito, ya sean las que están en la tierra o las que están en los cielos.



Visión de las 70 semanas

Daniel 9:24 (NBLA)

²⁴ Setenta semanas han sido decretadas sobre tu pueblo y sobre tu santa ciudad, para poner fin a la transgresión, para terminar con el pecado, para expiar la iniquidad, para traer justicia eterna, para sellar la visión y la profecía, y para ungir el lugar santísimo.

2 Corintios 5:20-21 (NBLA)

²⁰Por tanto, somos embajadores de Cristo, como si Dios rogara por medio de nosotros, en nombre de Cristo les rogamos: ¡Reconcíliense con Dios!
21 Al que no conoció pecado, lo hizo pecado por nosotros, para que fuéramos hechos justicia de Dios en Él.



Visión de las 70 semanas

Daniel 9:24 (NBLA)

²⁴ Setenta semanas han sido decretadas sobre tu pueblo y sobre tu santa ciudad, para poner fin a la transgresión, para terminar con el pecado, para expiar la iniquidad, para traer justicia eterna, para sellar la visión y la profecía, y para ungir el lugar santísimo.

Judas 1:3 (NBLA)

³Amados, por el gran empeño que tenía en escribirles acerca de nuestra común salvación, he sentido la necesidad de escribirles exhortándolos a luchar ardientemente por la fe que de una vez para siempre fue entregada a los santos.



Visión de las 70 semanas

Daniel 9:24 (NBLA)

²⁴ Setenta semanas han sido decretadas sobre tu pueblo y sobre tu santa ciudad, para poner fin a la transgresión, para terminar con el pecado, para expiar la iniquidad, para traer justicia eterna, para sellar la visión y la profecía, y para ungir el lugar santísimo.

Hebreos 1:8-9 (NBLA)

⁸Pero del Hijo dice:

«TU TRONO, OH DIOS, ES POR LOS SIGLOS DE LOS SIGLOS,
Y CETRO DE EQUIDAD ES EL CETRO DE TU REINO.

9 HAS AMADO LA JUSTICIA Y ABORRECIDO LA INIQUIDAD;
POR LO CUAL DIOS, TU DIOS, TE HA UNGIDO CON ÓLEO DE ALEGRÍA MÁS QUE A TUS COMPAÑEROS».



Visión de las 70 semanas

Daniel 9:25 (NBLA)

²⁵ Has de saber y entender
que desde la salida de la orden
para restaurar y reconstruir a Jerusalén
hasta el Mesías Príncipe,
habrá siete semanas y sesenta y dos semanas.
Volverá a ser edificada, con plaza y foso,
pero en tiempos de angustia.

RETORNO DEL

PUEBLO

Proclamación de Ciro - Esd 1

Regreso a la tierra - Esd 2:1

ALTAR DEL TEMPLO

Jesúa el sacerdote y

Zorobabel - Esdras 3:2

TEMPLO

Hageo, Zacarías, Zorobabel y

Darío el persa - Esd 5-6

LEY

Esdras enviado - Esd 7

MUROS

Nehemías enviado - Nehemías

REY

Daniel 2, 7, 9-12

7 semanas



“Los años de silencio”

El período intertestamental

62 semanas

Libro de Daniel: una guía de supervivencia

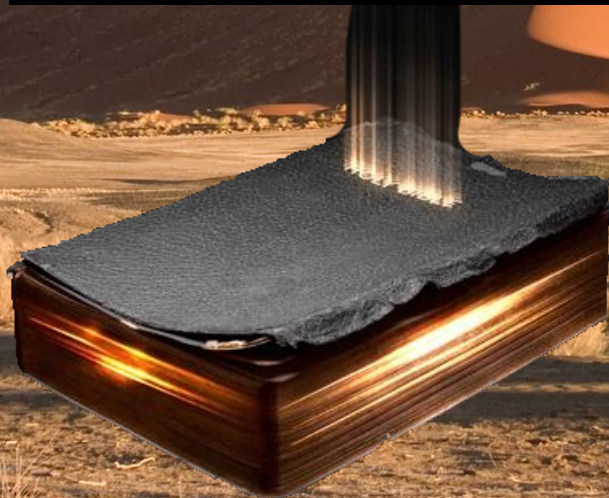

Exponiendo las 70 semanas (70 "7s")

²⁴ "Setenta semanas (sietes) han sido decretadas sobre tu pueblo y sobre tu santa ciudad, para poner fin a la transgresión,

²⁷ pero a la mitad de la semana pondrá fin al sacrificio y a la ofrenda de cereal



²⁵ Orden para restaurar y reconstruir a Jer.

Zorobabel
Esdras
Nehemías

Entre los testamentos

²⁵ Hasta el Mesías Príncipe
30 dC

7 95 años

440 años

74 años

Semanas

62 semanas



539 aC

444 aC

4 BC

1 semana

70 dC

²⁵ pero en tiempos de angustia

²⁷ Sobre el ala de abominaciones vendrá el desolador



Visión de las 70 semanas

Daniel 9:26 (NBLA)

²⁶ “Después de las sesenta y dos semanas el Mesías será muerto y no tendrá nada, y el pueblo del príncipe que ha de venir destruirá la ciudad y el santuario.

Su fin vendrá con inundación.

Aun hasta el fin habrá guerra; las desolaciones están determinadas.

Mateo 24:15-16 (NBLA)

¹⁵ Por tanto, cuando ustedes vean la ABOMINACIÓN DE LA DESOLACIÓN, de que se habló por medio del profeta Daniel, colocada en el lugar santo, y el que lea que entienda,

¹⁶ entonces los que estén en Judea, huyan a los montes.



Visión de las 70 semanas

Daniel 9:27 (NBLA)

²⁷ Y él hará un pacto firme con muchos por una semana, pero a la mitad de la semana pondrá fin al sacrificio y a la ofrenda de cereal. Sobre el ala de abominaciones vendrá el desolador, hasta que una destrucción completa, la que está decretada, sea derramada sobre el desolador.

Mateo 24:15-16 (NBLA)

¹⁵ Por tanto, cuando ustedes vean la ABOMINACIÓN DE LA DESOLACIÓN, de que se habló por medio del profeta Daniel, colocada en el lugar santo, y el que lea que entienda,
¹⁶ entonces los que estén en Judea, huyan a los montes.



Estudio de Daniel

Lección 11 – Capítulos 10 y 11
2016



Llevado en cautiverio



Cautivos, pero obedezcan las **leyes** de Dios sobre los alimentos



Interpreta el sueño de Nabucodonosor



Dios controla el ascenso y la caída de los reinos

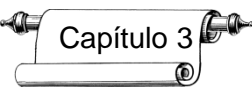

Horno de fuego

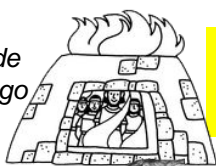

Oren a Dios, no a objetos

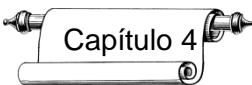

Interpreta el sueño de Nabucodonosor



Dios humilla a los reyes poderosos que forman dinastías



Interpreta la inscripción en la pared

MENE, MENE, TEKEL, UPARSIN

Dios humilla a los reyes malos, consentidos y vanos

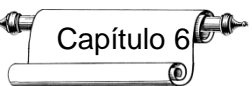

Foso de los leones



Oren a Dios, no a reyes



Bestias del mar

Dios controla el ascenso y la caída de los reinos

Daniel 10:14 (NBLA)

¹⁴Y he venido para darte a conocer lo que sucederá a tu pueblo al final de los días, porque la visión es para días aún lejanos.

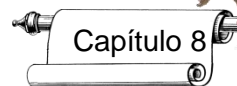

Carno y macho cabrío

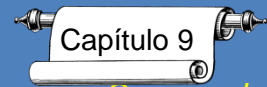

Ora por el retorno, 70 semanas



Retorno del exilio 538 aC

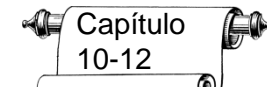

El future de Israel



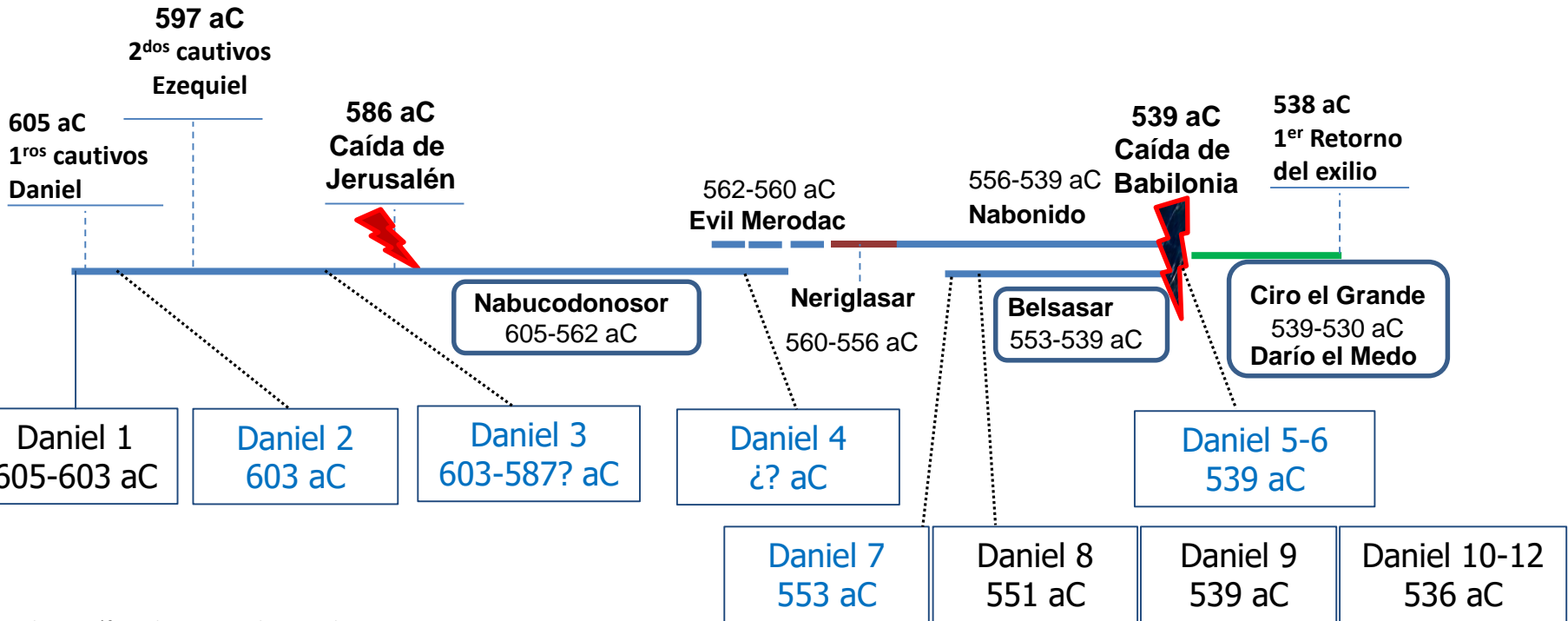
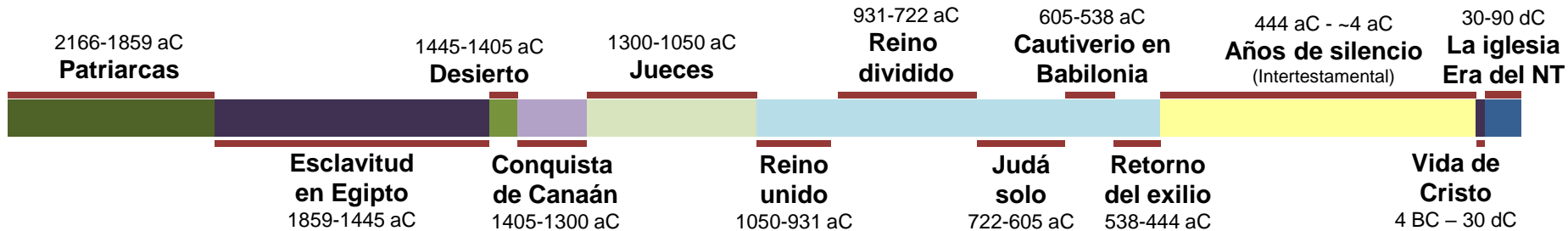

620 BC 605 600 590 580 570 560 550 540 530 520

627-605 aC

Nabopolasar

Nació ca. 620 aC.

Llevado en cautiverio



Capítulo 1

Cautivos, pero obedezcan las leyes de comidas

605-562 aC

Nabucodonosor



Capítulo 2

Interpreta el Dios control el



Capítulo 3

Horno de Oren a no a

(co 555?)562-560 aC

Evil Merodac



Capítulo 4

Interpreta el sueño de Nabucodonosor

Dios humilla a

forman dinastías

556-539 aC

Nabonido

Capítulo 9

Prays for Return

Capítulo 5

Interpreta

Dios humilla a los reyes malos, vanos y consentidos

Capítulo 8

Neriglasar

560-556 aC

Belsasar

553-539 aC

Ciro
539-530 aC

Darío el Medo

Cambises

530-522 aC



Retorno del exilio, 538 aC

Capítulos 10-12

Futuro de Israel

Capítulo 6

Foso de leones

Oren a Dios no a reyes y carnero



Crean en Dios

2dos cautivos Incluye a Ezequiel 597 aC



586 aC Jerusalén, templo destruidos



criaturas

Ciclo de visiones

1

2

3

4

5

6

7

8

9

10

11

12

Gran
hombre
metálico

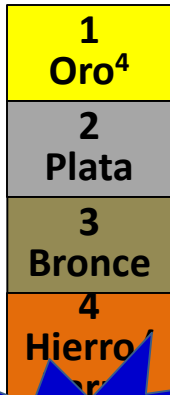

Piedra³⁴

Cuatro
bestias



Hijo del
Hombre¹³

Setenta
semanas

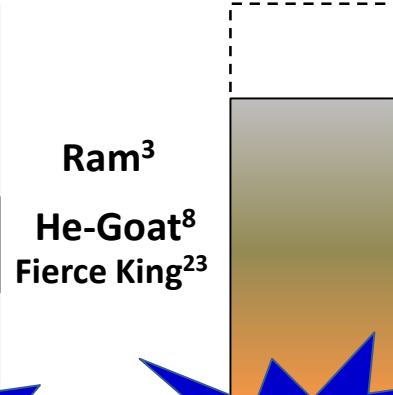

Mesías²⁵

(Intro)

3 reyes más²
Reyes del NyS⁶
El despreciable²¹
Rey [malo]³⁶

Tiempo de
angustia¹,
tiempo del
fin⁴

Daniel

Daniel 2:44-45 (NBLA)

⁴⁴En los días de estos reyes, el Dios del cielo levantará un reino que jamás será destruido, y este reino no será entregado a otro pueblo. Desmenuzará y pondrá fin a todos aquellos reinos, y él permanecerá para siempre

Daniel 9:25 (NBLA)

²⁵ “Has de saber y entender que desde la salida de la orden para restaurar y reconstruir a Jerusalén hasta el Mesías Príncipe, habrá siete semanas y sesenta y dos semanas. Volverá a ser edificada, con plaza y foso, pero en tiempos de angustia”.

Daniel 7:27 (NBLA)

²⁷ Y la soberanía, el dominio y la grandeza de todos los reinos debajo de todo el cielo serán entregados al pueblo de los santos del Altísimo. Su reino será un reino eterno, y todos los dominios le servirán y le obedecerán.

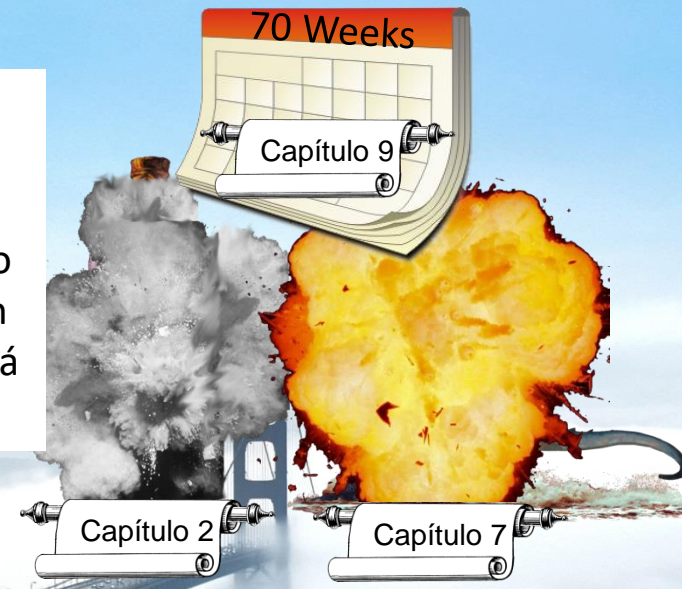

Daniel 8

Carnero = Media y Persia.
Macho cabrío = Grecia.
Cuerno grande = Primer rey,
Alejandro Magno
Cuerno roto y los 4 reinos que se
levantarán de aquel reino

Se levantará un rey,
Insolente y hábil en
intrigas.
Antíoco IV Epífanés

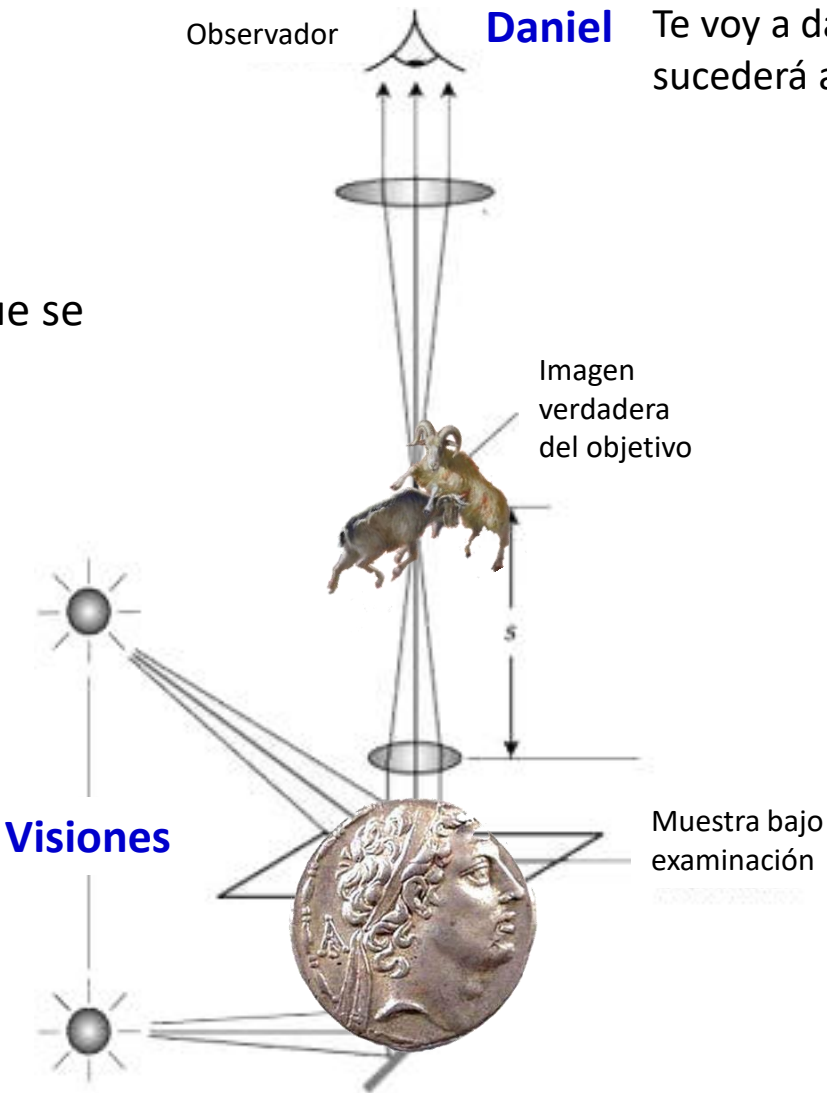

Te voy a dar a conocer lo que
sucederá al final de la ira.

Daniel 8:13 (NBLA)

¹³Oí entonces hablar
a un santo, y otro
santo dijo al que
hablaba: «¿Hasta
cuándo durará la
visión del sacrificio
continuo, de la
transgresión que
espanta, y de que el
lugar santo y el
ejército sean
pisoteados?».



Antíoco IV (175-164 aC), 8o gobernante del Imperio seleúcida

1. Se dio a sí mismo el apellido "Epífanes", que significa "el dios visible" (que él y Júpiter eran idénticos).
2. Actuaba como si realmente fuera Júpiter y el pueblo le llamaba "Epímanes" que significa "el loco".
3. Antíoco era el tercer hijo de Antíoco III el Grande. Tras la derrota de su padre a manos de los romanos en 190-189, sirvió como rehén para su padre en Roma desde 189-175.
4. Antíoco estaba decidido a helenizar Israel y convertirlo en un pueblo digno de la frontera con Egipto; necesitaba una población helenizada leal allí.
 1. Los judíos se estaban volviendo rápidamente más griegos que en cualquier otro momento de la historia.
 2. Un grupo de judíos vino a Antíoco con un plan. Propusieron que el sumo sacerdote Onías III fuera destituido y que su hermano helenizado Jasón ocupara su lugar. Debían establecer una Constitución griega y acuñar moneda griega.
 3. Comenzaron a construir gimnasios dentro de la ciudad y animaron a los jóvenes a pasar todo su tiempo allí. Los jóvenes sacerdotes practicaban deportes, Jerusalén se llenó de estilos griegos, ropas griegas, nombres griegos, lengua griega y lo peor de todo, religión griega y moral griega.

Antíoco IV (175-164 aC), 8o gobernante del Imperio seleúcida

1. Ahora el objetivo era destruir el judaísmo. En la mente de Antíoco, no ser helenizado era una tontería de obstinación. Si el judaísmo se interponía en el camino, entonces el judaísmo debía ser destruido, así que dio las órdenes.
2. Estaba violentamente amargado contra los judíos, y estaba decidido a exterminarlos a ellos y a su religión.
 1. Devastó Jerusalén en el año 168 aC,
 2. profanó el Templo,
 3. ofreció un cerdo en su altar,
 4. erigió un altar a Júpiter,
 5. prohibió el culto en el Templo,
 6. prohibió la circuncisión bajo pena de muerte,
 7. vendió como esclavos a miles de familias judías,
 8. destruyó todas las copias de las Escrituras que se pudieron encontrar y masacró a todos los que descubriera en posesión de dichas copias
 9. recurrió a todas las torturas imaginables para obligar a los judíos a renunciar a su religión.

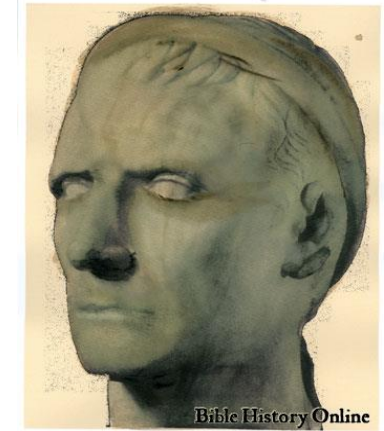

Daniel 10:14 (NBLA)

¹⁴Y he venido para darte a conocer lo que sucederá a tu pueblo al final de los días, porque la visión es para días aún lejanos

Libro de Daniel, una guía de supervivencia para Entre los Testamentos

Visiones

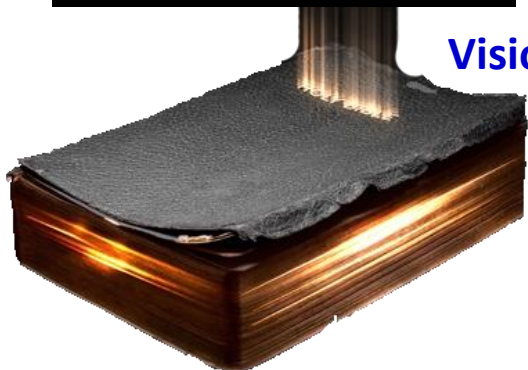

Ciclo de visiones

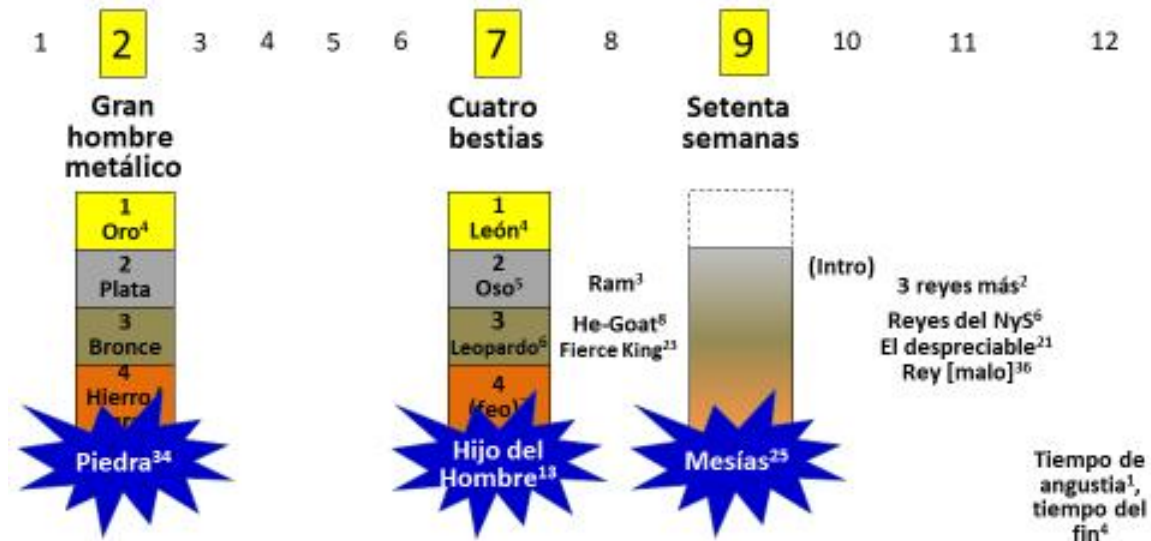

RETORNO DEL

PUEBLO

Proclamación de Ciro - Esd 1

Regreso a la tierra - Esd 2:1

ALTAR DEL TEMPLO

Jesúa el sacerdote y

Zorobabel - Esdras 3:2

TEMPLO

Hageo, Zacarías, Zorobabel y

Darío el persa - Esd 5-6

LEY

Esdras enviado - Esd 7

MUROS

Nehemías enviado - Nehemías

REY

Daniel 2, 7, 9-12



Exponiendo las 70 semanas (70 "7s")

²⁴ "Setenta semanas (sietes) han sido decretadas sobre tu pueblo y sobre tu santa ciudad, para poner fin a la transgresión,

²⁷ pero a la mitad de la semana pondrá fin al sacrificio y a la ofrenda de cereal

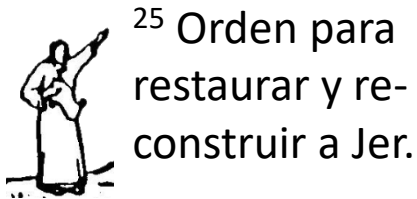

²⁵ Orden para restaurar y reconstruir a Jer.

Zorobabel
Esdras
Nehemías

Entre los testamentos

²⁵ Hasta el Mesías Príncipe **30 dC**

7 95 años

440 años

74 años

Semanas

62 semanas



539 aC

444 aC

4 BC

1 semana

70 dC

²⁵ pero en tiempos de angustia

²⁷ Sobre el ala de abominaciones vendrá el desolador

Bosquejo de los capítulos 10 y 11

Capítulo 10

- 1–3 Escenario de la visión
- 4–9 *Visión de un mensajero celestial*
- *10-13 Recuperación de Daniel*
- *14-17 Lo que se trata el mensaje y efecto adicional en Daniel*
- *18–21 Fortalecido por el mensajero celestial*

Capítulo 11

- 1–4 Cuatro reyes persas y Alejandro Magno han de venir
- 5–20 *Conflicto de los reyes griegos del norte y del sur*
- *21-35 Antíoco Epifanes*
- *36-45 Willful King/Roman Empire*



Escenario de la visión

Daniel 10:1-3 (NBLA)

536 aC

¹En el tercer año de Ciro, rey de Persia, un mensaje fue revelado a Daniel, a quien llamaban Beltsasar.

El mensaje era verdadero y acerca de un gran conflicto;
él comprendió el mensaje y tuvo entendimiento de la visión.

2 En aquellos días, yo, Daniel, había estado en duelo durante tres semanas completas.

3 No comí manjar delicado ni entró en mi boca carne ni vino, ni usé unguento alguno, hasta que se cumplieron las tres semanas.



Visión del mensajero celestial

Daniel 10:4-6 (NBLA)

(Acaba de pasar el periodo de la Pascua)

⁴Y el día veinticuatro del primer mes, estando yo junto a la orilla del gran río, es decir, el Tigris,

5 alcé los ojos y miré, y había un hombre vestido de lino, cuya cintura estaba ceñida con un cinturón de oro puro de Ufaz.

6 Su cuerpo era como de berilo, su rostro tenía la apariencia de un relámpago, sus ojos eran como antorchas de fuego, sus brazos y pies como el brillo del bronce bruñido, y el sonido de sus palabras como el estruendo de una multitud.

	Mes		Temporada	Días especiales	Fiesta
1	Nisan (Abib) comienzo del año religioso	Marzo - Abril	<i>Cosecha de lino Lluvias de primavera</i>	14 Pascua (Éx 12, Lev 23:5) 15 – 21 Pan sin levadura (Lev 23:6) 21 Pascua – último día (Lev 23:8)	1 2



Visión del mensajero celestial

Daniel 10:4-6 (NBLA)

(Pascua)

4 Y el día veinticuatro del primer mes, estando yo junto a la orilla del gran río, es decir, el Tigris,

5 alcé los ojos y miré, y había un hombre vestido de lino, cuya cintura estaba ceñida con un cinturón de oro puro de Ufaz.

6 Su cuerpo era como de berilo, su rostro tenía la apariencia de un relámpago, sus ojos eran como antorchas de fuego, sus brazos y pies como el brillo del bronce bruñido, y el sonido de sus palabras como el estruendo de una multitud.

Apocalipsis 1:13-15 (NBLA)

¹³En medio de los candelabros, vi a uno semejante al Hijo del Hombre, vestido con una túnica que le llegaba hasta los pies y ceñido por el pecho con un cinto de oro.

14 Su cabeza y Sus cabellos eran blancos como la blanca lana, como la nieve. Sus ojos eran como una llama de fuego.

15 Sus pies se parecían al bronce bruñido cuando se le ha hecho refulgir en el horno, y Su voz como el ruido de muchas aguas.



Visión del mensajero celestial

Daniel 10:7-9 (NBLA)

⁷Y solo yo, Daniel, vi la visión.

Los hombres que estaban conmigo no vieron la visión,
pero un gran terror cayó sobre ellos
y huyeron a esconderse.

8 Me quedé solo viendo esta gran visión.

No me quedaron fuerzas,
y mi rostro se demudó, desfigurándose,
sin retener yo fuerza alguna.

9 Pero oí el sonido de sus palabras, y al oír el sonido de sus palabras, caí en un sueño profundo sobre mi rostro, con mi rostro en tierra.



La recuperación de Daniel

Daniel 10:10-13 (NBLA)

¹⁰Entonces, una mano me tocó,

y me hizo temblar sobre mis rodillas y sobre las palmas de mis manos.

11 «Daniel, hombre muy estimado,

entiende las palabras que te voy a decir

y ponte en pie, porque ahora he sido enviado a ti»,

me dijo.

Cuando él me dijo estas palabras, me puse en pie temblando.

¹³Pero el príncipe del reino de Persia se me opuso por veintiún días,

pero Miguel, uno de los primeros príncipes,

vino en mi ayuda, ya que yo había sido dejado allí con los reyes de Persia.

[Ef 1:20-21](#) Ese poder obró en Cristo cuando lo resucitó de entre los muertos
y lo sentó a Su diestra en los lugares celestiales,
muy por encima de todo principado, autoridad, poder, dominio...

¿¿??



Lo que se trata el mensaje y efecto adicional en Daniel

Daniel 10:14-17 (NBLA)

14Y he venido para darte a conocer lo que sucederá a tu pueblo al final de los días, porque la visión es para días aún lejanos.

15 Cuando habló conmigo estas palabras,
volví mi rostro a tierra y enmudecí.

16 Y uno semejante a un hombre tocó mis labios.

Entonces abrí mi boca y hablé, y dije al que estaba delante de mí:
«Señor mío, a causa de la visión me ha invadido la angustia
y me he quedado sin fuerzas.

17 ¿Cómo podrá, pues, este siervo de mi señor hablar con uno como mi
señor?

Porque a mí en este momento no me queda fuerza alguna, ni tampoco
me queda aliento».



Fortalecido por el mensajero celestial

Daniel 10:18-21 y 11:1 (NBLA)

¹⁸Entonces el que tenía semejanza de hombre me tocó otra vez y me fortaleció,

¹⁹y me dijo: «No temas, hombre muy estimado.

La paz sea contigo. **Sé fuerte y alientate**».

Quando habló conmigo, recobré las fuerzas, y dije:
«Hable mi señor, porque me has fortalecido».

Daniel 10:19 (PDT)

¹⁹Me dijo: «Daniel no tengas miedo. Dios te ama.

Recupera tu fuerza y ten valor».

Mientras él me hablaba, yo empecé a sentirme mejor y dije:
«Señor, háblame. Ya tengo fuerzas».



Strengthened by Heavenly Messenger

Daniel 10:18-21 y 11:1 (NBLA)

¹⁸Entonces el que tenía semejanza de hombre me tocó otra vez y me fortaleció,
¹⁹y me dijo: «No temas, hombre muy estimado.

La paz sea contigo. **Sé fuerte y aliéntate**».

Quando habló conmigo, recobré las fuerzas, y dije:
«Hable mi señor, porque me has fortalecido».

²⁰Entonces él dijo: «¿Sabes por qué he venido a ti?

Ahora vuelvo para luchar contra el príncipe de Persia,
y cuando yo termine, el príncipe de Grecia vendrá.

21 Sin embargo, te declararé lo que está inscrito en el libro de la verdad,
pero no hay nadie que se mantenga firme a mi lado contra estas fuerzas, sino Miguel,
el príncipe de ustedes. 1 Y en el primer año de Darío el Medo, yo mismo me levanté
para serle fortalecedor y protector.

Cuatro reyes persas y Alejandro Magno han de venir

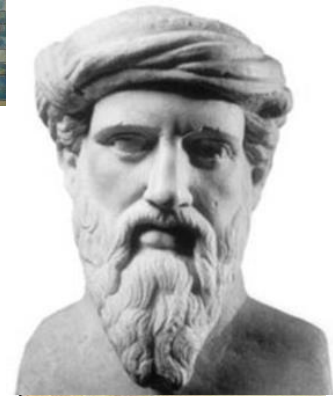

Cambises II

V. 2

*Se levantarán tres reyes más en Persia, y un cuarto
...provocará a todo el imperio contra el reino de Grecia.*

La visión de Daniel - 536 aC

1 530-522 aC

Cambises II (conquista a Egipto)

2 522

Bardiya (Esmerdis) Imposter/Ursurpador

3 522-486

Darío I (490 invasión de Grecia)

4 486-465

Jerjes I (Asuero)

– 480 invasión de Grecia/Ester
480/479 aC Persas derrotados en
Termópilas y Salamis



Jerjes I

50+ años



Siclo de plata del rey Darío I,
mostrando al Rey de Persia disparando su arco

V. 2

Se levantarán tres reyes más en Persia, y un cuarto ...provocará a todo el imperio contra el reino de Grecia.

400+ Años de silencio

Capítulo 11

Daniel

536 aC

Jerjes I invade a Grecia 480 aC 11:2

56 años



11:3

Se levantará entonces un rey poderoso que gobernará con gran autoridad y hará lo que le plazca. – Alejandro Magno 336-323 aC





11:3

Se levantará entonces un rey poderoso que gobernará con gran autoridad y hará lo que le plazca. – Alejandro Magno 336-323 aC

400+ Años de silencio

Capítulo 11

Daniel



536 aC

Jerjes I invade a Grecia 480 aC 11:2

56 años

Alejandro Magno 336-323 aC – 11:3-4

200 años



321 aC



V. 4 Pero cuando se haya levantado, su reino será fragmentado y repartido hacia los cuatro vientos del cielo

- Reino dividido en 4
- 1) Lisímaco
- 2) Casandro hijo de Antípatro
- 3) Seleuco
- 4) Ptolomeo

ALEJANDRO



321 aC

42.22°N
13.31°E



V. 4 Pero cuando se haya levantado, su reino será fragmentado y repartido hacia los cuatro vientos del cielo

– Reino dividido en 4

- 1) Lisímaco
- 3) Seleuco
- 2) Casandro hijo de Antípatro
- 4) Ptolomeo

Alejandro Magno

(333-323)

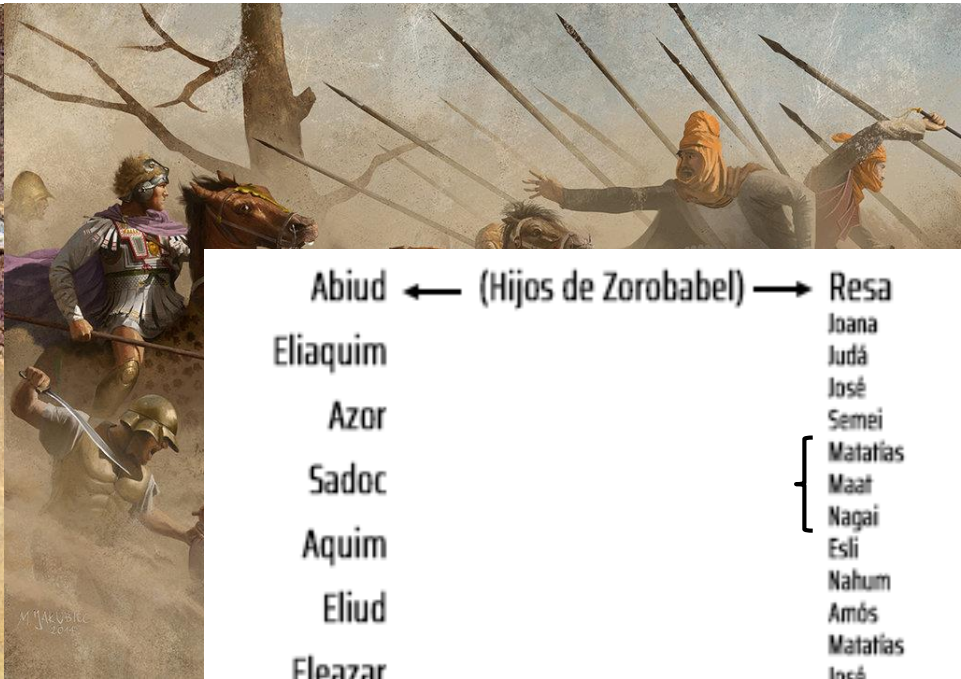

Photo: Steve Rudd, 2006



V. 4 no a sus descendientes

- Esposa e hijo de Alejandro nacidos póstumamente
 hijo y esposa asesinados - 323 a.C.



315 aC Maat 315 aC Sadoc
 290 aC Nagai

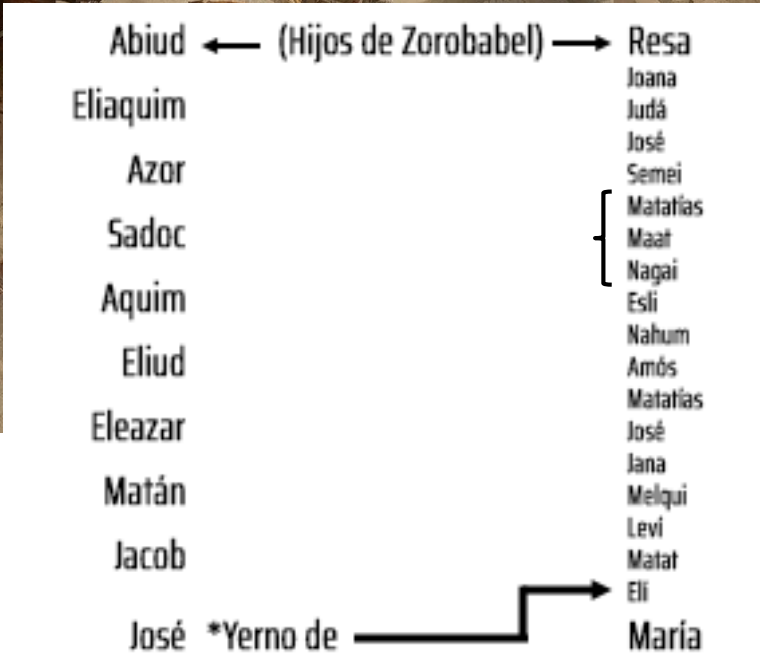

***V. 5 Entonces el rey del sur se hará poderoso,
y uno de sus príncipes se hará más poderoso que él
y dominará.***

Tras la muerte de Alejandro, Pérdicas se convirtió en el regente efectivo. Seleuco fue uno de sus generales y formó parte del grupo que asesinó a Pérdicas en el 321 a.C.



Antíoco Sóter I
(325-285 aC)



Seleuco I Nicátor
311-280 aC

Se hizo con el control de Babilonia, pero fue obligado a huir por el sucesor de Pérdicas, Antígono. Seleuco fue uno de los generales de Ptolomeo entre 316 y 312.

Luego Antígono fue derrotado en Gaza en 312 a.C. y Seleuco regresó a Babilonia para recuperar su antigua autoridad. Aumentó considerablemente su poder y se apoderó de las zonas de Babilonia, Siria y Media, de modo que era más fuerte que Ptolomeo I Soter.



280 aC

43.29°N
31.69°E

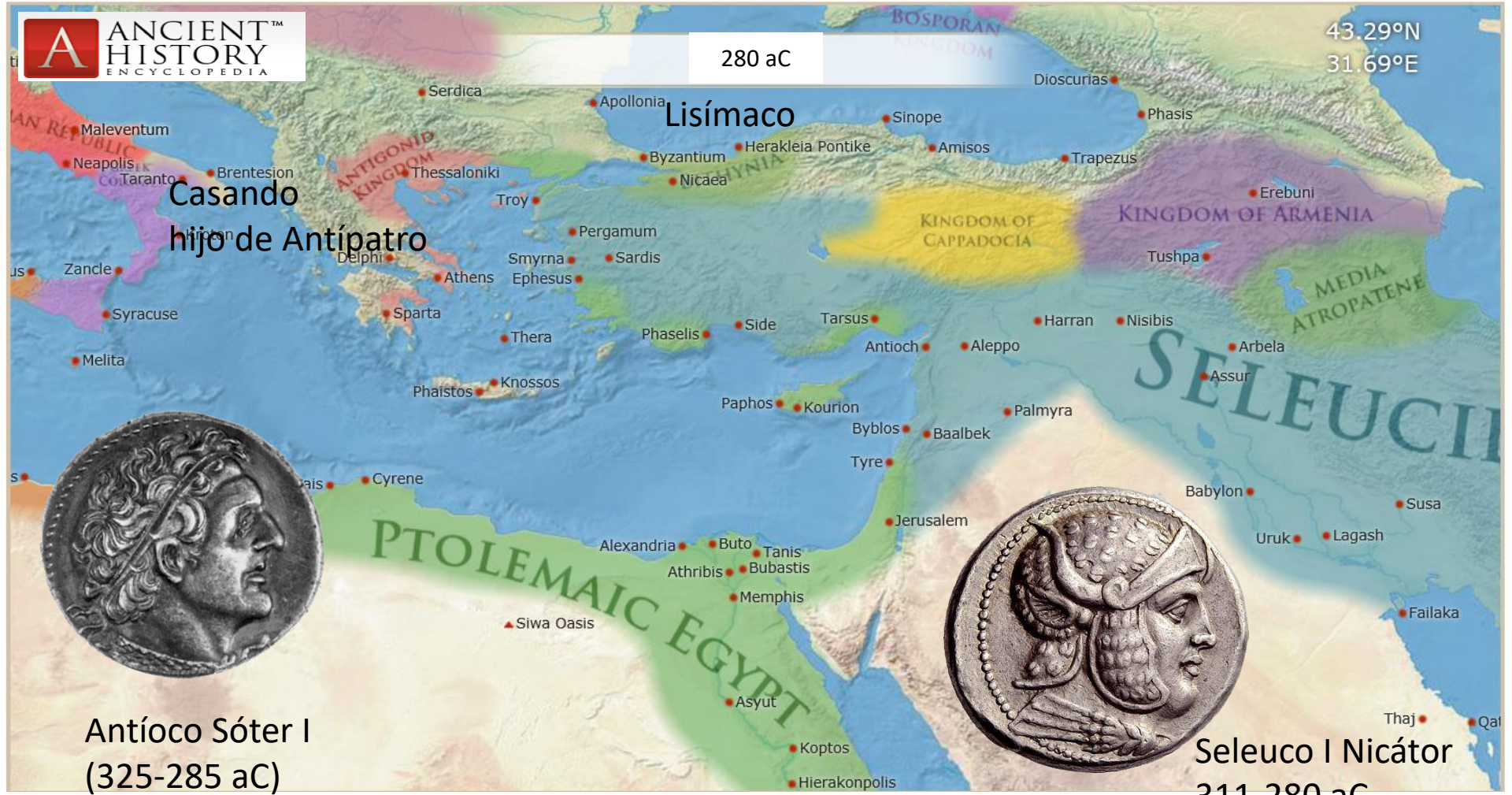

Lisímaco
hijo de Antípatro



Antíoco Sóter I
(325-285 aC)



Seleuco I Nicátor
311-280 aC

11:5

***Entonces el rey del sur se hará poderoso,
y uno de sus príncipes se hará más poderoso
que él y dominará.***

Seleuco I 311-280 aC

Capítulo 11

Daniel

536 aC

Jerjes I invade a Grecia 480 aC 11:2

56 años

Alejandro Magno 336-323 aC – 11:3-4

200 años

Seleuco Nicátor I 311-280 aC – 11:5

256

400+ Años de silencio

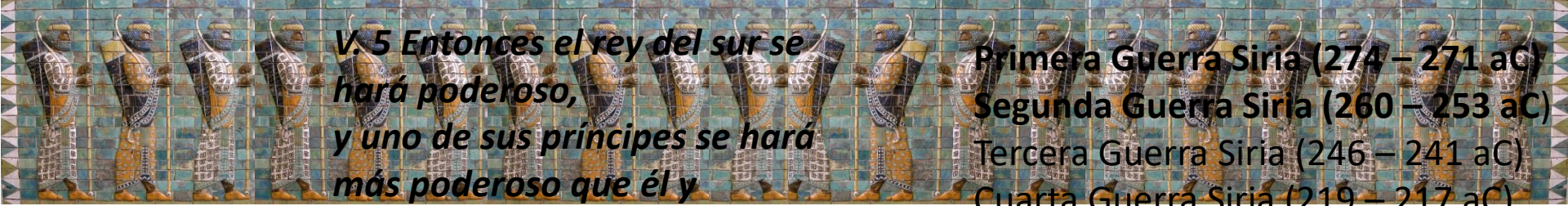

V. 5 Entonces el rey del sur se hará poderoso, y uno de sus príncipes se hará más poderoso que él y dominará.

- Primera Guerra Siria (274 – 271 aC)
- Segunda Guerra Siria (260 – 253 aC)
- Tercera Guerra Siria (246 – 241 aC)
- Cuarta Guerra Siria (219 – 217 aC)
- Quinta Guerra Siria (202 – 195 aC)
- Sexta Guerra Siria (170 – 168 aC)

265 BC Esli

270 BC Aquim





Ptolomeo II
(285-246 aC)

Berenice
Hija de
Ptolomeo II

Antíoco II Teos
(261-246 aC)



Ptolomeo III
Hijo/hermano
(246-221 aC)

(246 aC) **V 6**

Y años después, harán alianza, y la hija del rey del sur vendrá al rey del norte para hacer el pacto. Pero ella no retendrá su posición de poder, ni él permanecerá con su poder

Berenice Hija de Ptolomeo II se casa con Antíoco II
Pero su ex esposa (Laodice) envenena a los dos –
Comienza la 3ra Guerra Siria (246-241 aC)

11:6

Y años después, harán alianza, y la hija del rey del sur vendrá al rey del norte para hacer el pacto. Pero ella no retendrá su posición de poder, ni él permanecerá con su poder

Capítulo 11

Daniel

536 aC

Jerjes I invade a Grecia 480 aC 11:2

56 años

Alejandro Magno 336-323 aC – 11:3-4

200 años

Seleuco Nicátor I 311-280 aC – 11:5

256

Hija del Sur se casó con rey del norte
246 aC – 11:6

290

Años de silencio



Ptolomeo III
(246-221 aC)

(Seleuco II hijo de Laodice quien había envenenado a Ptolomeo II y Berenice y el hijo de ellos)



Selucus II
(246-226 aC)

vv 7-8 (246 – 241 aC 3^{ra} Guerra Siria)

Vendrá contra el ejército y entrará en la fortaleza del rey del norte, y luchará con ellos y prevalecerá. Aun sus dioses, sus imágenes fundidas y sus vasijas preciosas de plata y de oro los tomará y se los llevará a Egipto, y por algunos años él se mantendrá lejos del rey del norte.

- Ptolomeo III (hermano de Berenice) derrota victoriosamente a Seleuco II para capturar Antioquía y marchó hasta Bactriana y también derrotó a la armada seléucida en el Egeo, recuperando las antiguas conquistas de su padre en Asia Menor.

Ptolomeo III más adelante recuperó los tesoros que habían sido saqueados de Egipto en tiempos de Cambises.



(Seleuco II hijo de Laodice quien había envenenado a Ptolomeo II y Berenice y el hijo de ellos)

Selucus II
(246-226 aC)

240 aC Nahum

V 9 240aC

Y este entrará en el reino del rey del sur, y luego se volverá a su tierra.

– Seleuco II contraataca pero es derrotado

- probabel) → Resa
- Joana
- Judá
- José
- Semei
- Matatías
- Maat
- Nagai
- Eslí
- { Nahum
- Amós
- Matatías
- José
- Jana
- Melqui
- Levi
- Matat
- Eli
- María



Ptolomeo III
(246-221 aC)

Capítulo 11

Daniel



536 aC

Jerjes I invade a Grecia 480 aC 11:2

56 años

Alejandro Magno 336-323 aC – 11:3-4

200 años

Seleuco Nicátor I 311-280 aC – 11:5

256

3ra Guerra siria 246-241 aC – 11:7-9

296

10+ Años de silencio



Ptolomeo IV
(221-203 aC)

Antíoco III
(223-187 aC)



Ptolomeo V
(203-181 aC)

V. 10 240-187 aC

Pero sus hijos se movilizarán y reunirán una multitud de grandes ejércitos, y uno de ellos seguirá avanzando e inundará y pasará adelante, para hacer guerra de nuevo hasta la misma fortaleza.

4a Guerra Siria – 219-217 aC

Las primeras campañas de Antíoco III contra el reino ptolemaico fueron infructuosas, pero en años posteriores Antíoco obtuvo varias victorias militares

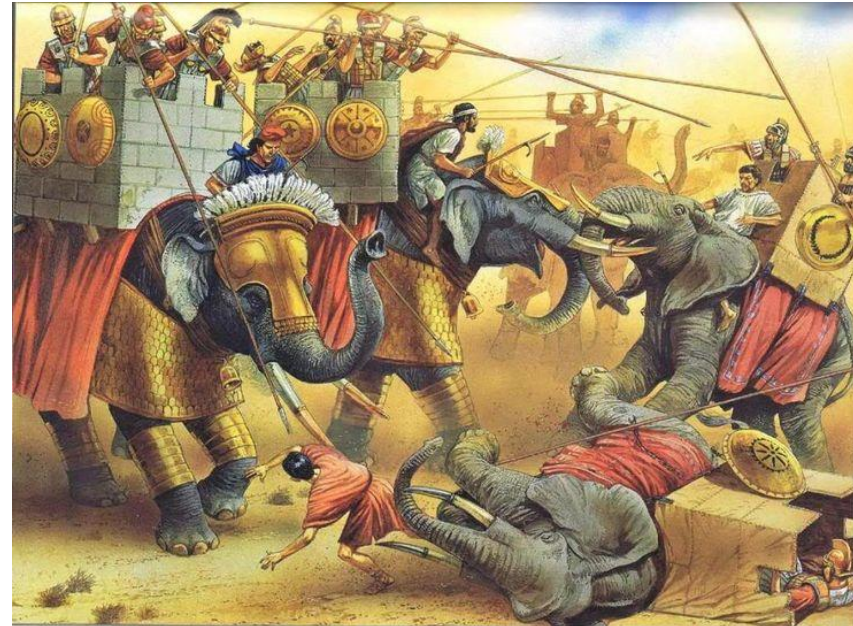

Dan 11

Año

Evento

11 217

El rey del sur se enfurecerá, y saldrá y peleará contra el rey del norte.

(Batalla de Rafia) – Ptolomeo IV

Derrota a Antíoco III – 4a Guerra Siria



215 aC Amós

225 aC Eliud

Según Polibio,

Batalla de Raphia - 217 a.C.

Ptolomeo IV contaba con 70.000 soldados de infantería, 5.000 de caballería y 73 elefantes de guerra.

Ptolomeo masacró a 10.000 y 4000 más fueron hechos cautivos

Antíoco III tenía 62.000 soldados de infantería, 6.000 de caballería y 102 elefantes.

- Route of Seleucid forces
- Route of Ptolemaic forces
- Route of Nabatean forces
- City captured by Seleucid forces



Daniel 11:12 (NBLA)

¹² Cuando se haya llevado la multitud, su corazón se enaltecerá y hará caer a muchos millares, pero no prevalecerá.



V 13 204aC

El rey del norte volverá a levantar una multitud mayor que la primera, y después de algunos años avanzará con un gran ejército y con mucho equipo.

Antíoco III ahora tiene éxito con ayuda macedonia

V 14

Los violentos de tu pueblo también se levantarán para cumplir la visión, pero caerán. –

Algunos judíos hacen alianza con Antíoco III

Capítulo 11

Daniel



536 aC

Jerjes I invade a Grecia 480 aC 11:2

56 años

Alejandro Magno 336-323 aC – 11:3-4

200 años

Seleuco Nicátor I 311-280 aC – 11:5

256

3^{ra} Guerra siria 246-241 aC – 11:7-9

256

Batalla de Rafia 217 aC – 11:10-14

319

10+ años de silencio



Ptolomeo V
(203-181 aC)



Cleopatra I



Antíoco III
(223-187 aC)

198aC

Quinta Guerra Siria (202 – 195 aC)

La rendición egipcia en Sidón selló el control de Antíoco III sobre Siria y Palestina.

V 15

Vendrá el rey del norte, levantará un terraplén y tomará una ciudad bien fortificada. – Antíoco III toma Sidón

V 16

Permanecerá por algún tiempo en la Tierra Hermosa, llevando la destrucción en su mano.

y Palestina

V 17

También le dará una hija de las mujeres para destruirlo, pero ella no le respaldará ni se pondrá a su lado. – Antíoco III da su hija a Ptolomeo

V pero ella toma el lado de su marido.

Capítulo 11

Daniel

536 aC

Jerjes I invade a Grecia 480 aC 11:2

56 años

Alejandro Magno 336-323 aC – 11:3-4

200 años

Seleuco Nicátor I 311-280 aC – 11:5

256

3ª Guerra siria 246-241 aC – 11:7-9

Batalla de Rafia 217 aC – 11:10-14

5a Guerra Siria 202-195 aC – 11:15-17

341

de silencio



**Antiocho III
(223-187 BC)**

V 18 197-190 BC
*Entonces volverá su rostro
 hacia las costas y tomará
 muchas de ellas. Pero un
 príncipe pondrá fin a su
 afrenta. –*

Antíocho III toma Asia Menor,
 Tracia, Grecia – derrotado
 por los romanos en
 Termópilas en 191 y Lucio
Escipión lo derrota en
Magnesia en 190





Antíoco III
(223-187 aC)

V 19 187 aC

pero tropezará y caerá, y no se le hallará más.

– Antíoco III asesinado por su propio pueblo



Antíoco III y Seleuco IV
Seleuco IV
(187-175 aC)

V 20

Y se levantará en su lugar otro que enviará un opresor a través de la Joya de su reino. Pero a los pocos días será destruido, aunque no en ira ni en batalla.

– Seleuco IV envía a Heliodoro a recaudar impuestos de los judíos y apoderarse del tesoro del templo para pagar a los romanos, pero en vez de eso, es envenenado.



190 aC Matatías

180 BC Eleazar

Capítulo 11

Daniel



536 aC

Jerjes I invade a Grecia 480 aC 11:2

56 años

Alejandro Magno 336-323 aC – 11:3-4

200 años

Seleuco Nicátor I 311-280 aC – 11:5

3ª Guerra siria 246-241 aC – 11:7-9

256

Batalla de Rafia 217 aC – 11:10-14

361

5a Guerra Siria 202-195 aC – 11:15-17

Antíoco III y Seleuco IV 187- 175 aC – 11:18-20

361

Dinastía seléucida

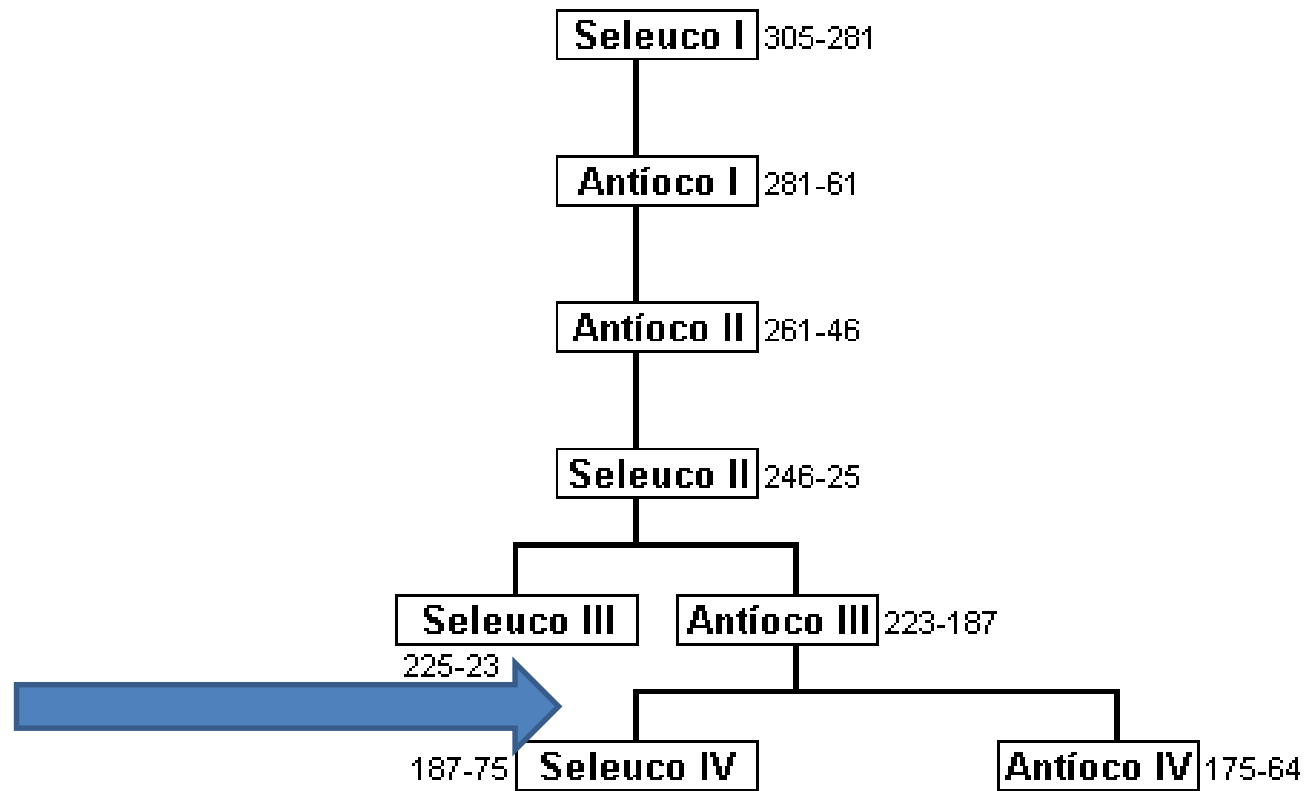



	Versículo en Daniel 11	Año aC	Suceso
	18	197-190	Entonces volverá su rostro hacia las costas y tomará muchas de ellas. Pero un príncipe pondrá fin a su afrenta. - Antíoco III toma Asia Menor, Tracia, Grecia - derrotado por los romanos en las Termópilas en 191 y Lucio Escipión lo derrota en Magnesia en 190
190 aC Matatías	19	187	pero tropezará y caerá, y no se le hallará más. - Antíoco III asesinado por su propio pueblo
180 aC Eleazar	20	178	Y se levantará en su lugar otro que enviará un opresor a través de la Joya de su reino. Pero a los pocos días será destruido, aunque no en ira ni en batalla. - Seleuco IV envía a Heliodoro a recaudar impuestos de los judíos y apoderarse del tesoro del templo para pagar a los romanos; en lugar de eso, es envenenado
	21	175-164	En su lugar se levantará un hombre despreciable, a quien no se le han otorgado los honores de la realeza. Antíoco IV Epífanes un monstruo notorio comienza a reinar.
	22	~175	y destruidas, así como también el príncipe del pacto. - El sumo sacerdote Onías II destituido
	24		Repartirá entre ellos despojos, botín y riquezas - Antíoco IV Epífanes engañó a los judíos con muchos regalos
	25-27		Y el rey del sur movilizará para la guerra un ejército muy grande y muy poderoso, pero no podrá resistir, porque planearán intrigas contra él. - Ptolomeo VI es derrotado en parte por desertores
	28		Entonces volverá a su tierra con grandes riquezas, pero pondrá su corazón contra el pacto santo. Actuará contra este, y volverá a su tierra. - persecución de los judíos por Antíoco IV Epífanes



Versículo en	Año – aC	Suceso
Daniel 11		
29	168	En el tiempo señalado volverá y entrará en el sur, pero esta última vez no resultará como la primera. Antíoco IV Epífanes ataca Egipto
	30	Porque vendrán contra él naves de Quitim, y se desanimará. Volverá y se enfurecerá contra el pacto santo y actuará contra él. Envío romano ordena a Antíoco que dé la vuelta
	31	Y de su parte se levantarán tropas, profanarán el santuario fortaleza, pondrán fin al sacrificio perpetuo y establecerán la abominación de la desolación. Templo profanado
	32-35	pero el pueblo que conoce a su Dios se mostrará fuerte y actuará. . – Macabeos
	36-39	En su lugar honrará al dios de las fortalezas, un dios a quien sus padres no conocieron; lo honrará con oro y plata, piedras preciosas y cosas de gran valor. – Herodes el Grande
	40-43	Y extenderá su mano contra otros países, y la tierra de Egipto no escapará. . – Cleopatra & Marco Antonio derrotados por Augusto
	44	Pero rumores del oriente y del norte lo turbarán, y saldrá con gran furor para destruir y aniquilar a muchos. – Partos=Este y Galos al norte
	45	Y plantará las tiendas de su pabellón entre los mares y el monte glorioso y santo. Pero llegará a su fin y no habrá quien lo ayude. – muerte de Augusto

165 aC José

140 aC Jana

135 aC Matán

115 aC Melqui

90 aC Levi 90 aC Jacob

70 aC Matat

45 aC Eli 45 aC José

20 aC María

4 aC Jesús

Fechas estimadas

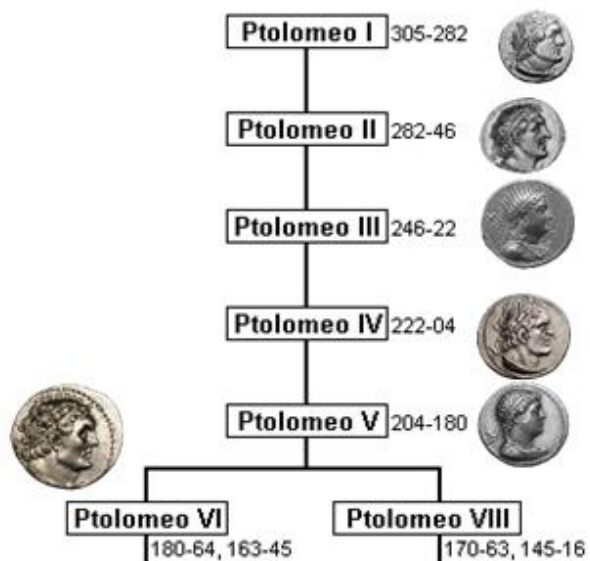

Ptolomeos y Seleúcidas



Estudio de Daniel

Lección 12 – Capítulos 11 y 12
2016



Llevado en cautiverio



Cautivos, pero obedezcan las **leyes** de Dios sobre los alimentos



Interpreta el sueño de Nabucodonosor



Dios controla el ascenso y la caída de los reinos

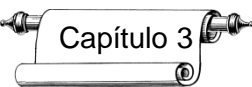

Horno de fuego

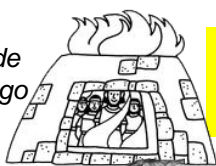

Oren a Dios, no a objetos

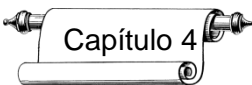

Interpreta el sueño de Nabucodonosor



Dios humilla a los reyes poderosos que forman dinastías



Interpreta la inscripción en la pared

MENE, MENE, TEKEL, UPARSIN

Dios humilla a los reyes malos, consentidos y vanos



Foso de los leones



Oren a Dios, no a reyes

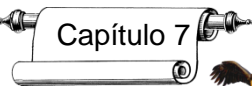

Bestias del mar

Dios controla el ascenso y la caída de los reinos

Daniel 10:14 (NBLA)

¹⁴Y he venido para darte a conocer lo que sucederá a tu pueblo al final de los días, porque la visión es para días aún lejanos.

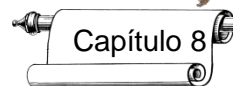

Carno y macho cabrío

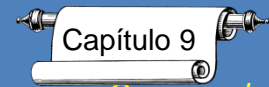

Ora por el retorno, 70 semanas



Retorno del exilio 538 aC

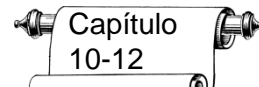

El future de Israel



RETORNO DEL

PUEBLO

Proclamación de Ciro - Esd 1

Regreso a la tierra - Esd 2:1

ALTAR DEL TEMPLO

Jesúa el sacerdote y

Zorobabel - Esdras 3:2

TEMPLO

Hageo, Zacarías, Zorobabel y

Darío el persa - Esd 5-6

LEY

Esdras enviado - Esd 7

MUROS

Nehemías enviado - Nehemías

REY

Daniel 2, 7, 9-12



Daniel 10:14 (NBLA)

¹⁴Y he venido para darte a conocer lo que sucederá a tu pueblo al final de los días, porque la visión es para días aún lejanos

Libro de Daniel, una guía de supervivencia para Entre los Testamentos

Visiones

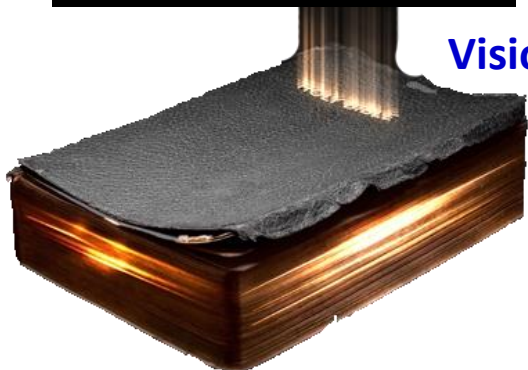

Ciclo de visiones

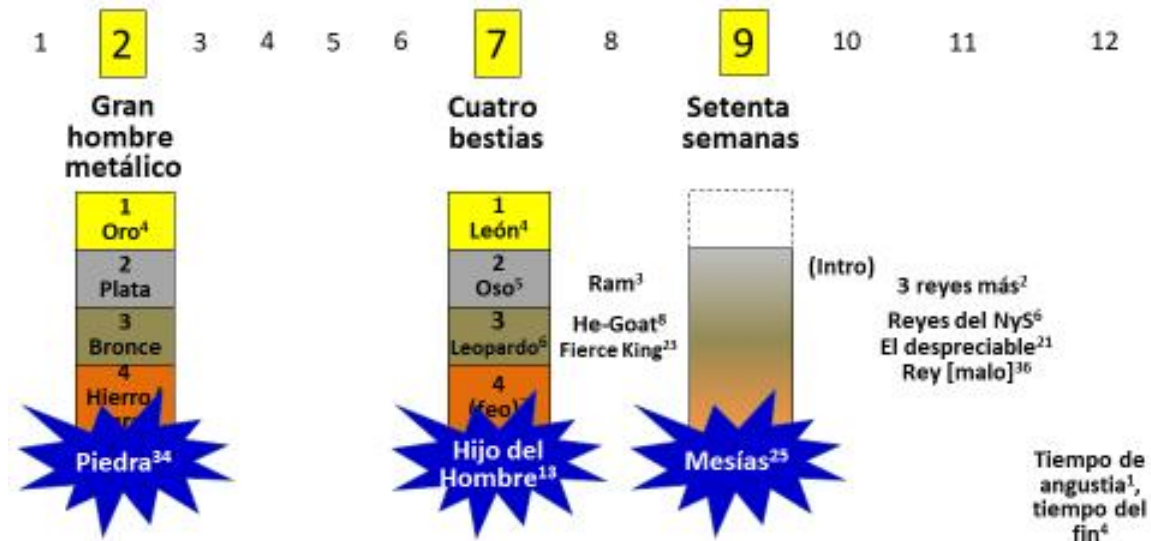

Daniel

Daniel 2:44-45 (NBLA)

⁴⁴En los días de estos reyes, el Dios del cielo levantará un reino que jamás será destruido, y este reino no será entregado a otro pueblo. Desmenuzará y pondrá fin a todos aquellos reinos, y él permanecerá para siempre

Daniel 9:25 (NBLA)

²⁵ “Has de saber y entender que desde la salida de la orden para restaurar y reconstruir a Jerusalén hasta el Mesías Príncipe, habrá siete semanas y sesenta y dos semanas. Volverá a ser edificada, con plaza y foso, pero en tiempos de angustia”.

Daniel 7:27 (NBLA)

²⁷ Y la soberanía, el dominio y la grandeza de todos los reinos debajo de todo el cielo serán entregados al pueblo de los santos del Altísimo. Su reino será un reino eterno, y todos los dominios le servirán y le obedecerán.

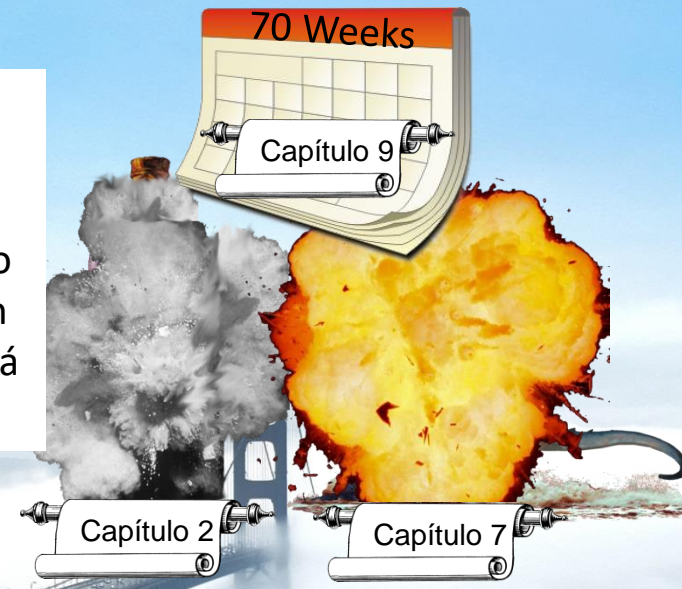

La eficacia de la fuerza de su poder

Poderes celestiales/vigilantes/seres

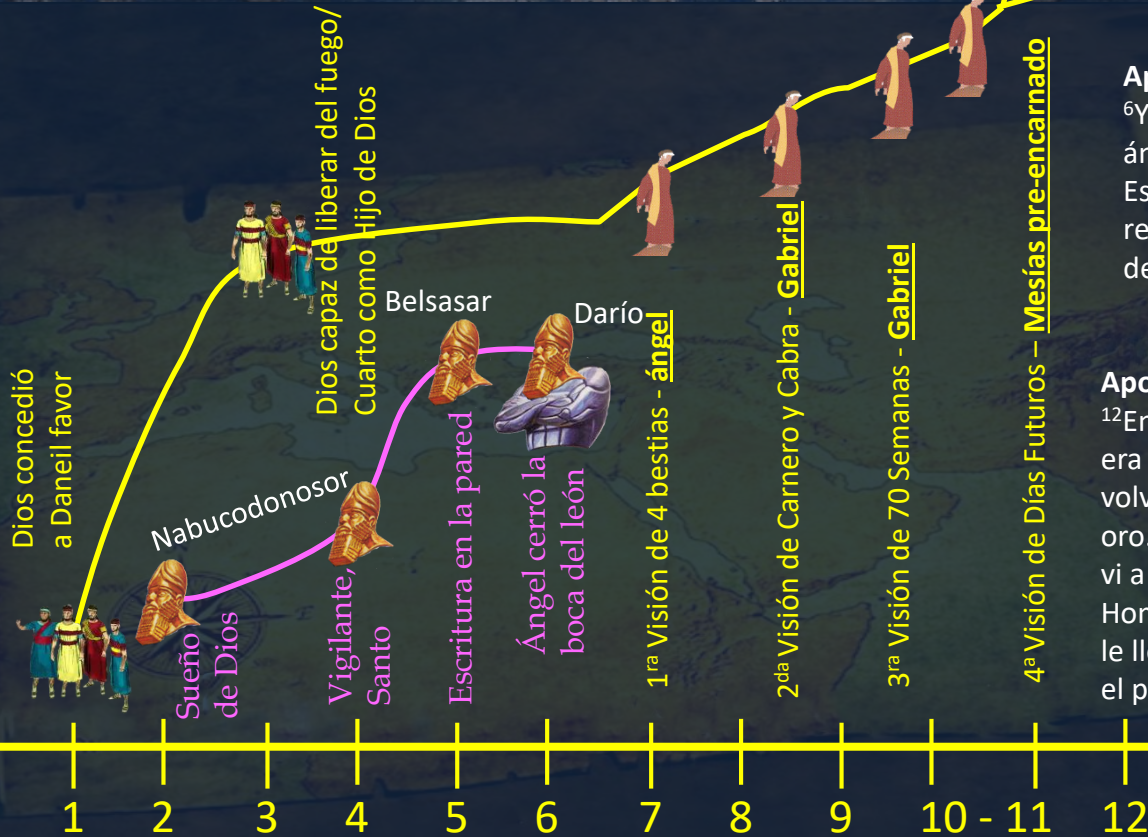

Uno de los poderosos ángeles de Dios: Apocalipsis 15:6

Apocalipsis 15:6 (NBLA)

⁶Y salieron del templo los siete ángeles que tenían las siete plagas. Estaban vestidos de lino puro y resplandeciente, y ceñidos alrededor del pecho con cintos de oro.

Apocalipsis 1:12-13

Apocalipsis 1:12-13 (NBLA)

¹²Entonces me volví para ver de quién era la voz que hablaba conmigo, y al volverme, vi siete candelabros de oro. ¹³ En medio de los candelabros, vi a uno semejante al Hijo del Hombre, vestido con una túnica que le llegaba hasta los pies y ceñido por el pecho con un cinto de oro.

Bosquejo de los capítulos 11 y 12

Capítulo 11

- 1–4 Cuatro reyes persas y Alejandro Magno por venir
- 5–20 *Conflicto de los reyes griegos del norte y del sur*
- *21-35 Antíoco Epífanés*
- *36-45 Rey obstinado/Imperio romano*

Capítulo 12

- 1–4 La tribulación final
- 5–13 *Mensaje final del ángel*

V. 2

Se levantarán tres reyes más en Persia, y un cuarto ...provocará a todo el imperio contra el reino de Grecia.

400+ Años de silencio

Capítulo 11

Daniel

536 aC

Jerjes I invade a Grecia 480 aC 11:2

56 años



11:3

Se levantará entonces un rey poderoso que gobernará con gran autoridad y hará lo que le plazca. – Alejandro Magno 336-323 aC

400+ Años de silencio

Capítulo 11

Daniel



536 aC

Jerjes I invade a Grecia 480 aC 11:2

56 años

Alejandro Magno 336-323 aC – 11:3-4

200 años

11:5

***Entonces el rey del sur se hará poderoso,
y uno de sus príncipes se hará más poderoso
que él y dominará.***

Seleuco I 311-280 aC

Capítulo 11

Daniel

536 aC

Jerjes I invade a Grecia 480 aC 11:2

56 años

Alejandro Magno 336-323 aC – 11:3-4

200 años

Seleuco Nicátor I 311-280 aC – 11:5

256

400+ Años de silencio

11:6

Y años después, harán alianza, y la hija del rey del sur vendrá al rey del norte para hacer el pacto. Pero ella no retendrá su posición de poder, ni él permanecerá con su poder

Capítulo 11

Daniel

536 aC

Jerjes I invade a Grecia 480 aC 11:2

56 años

Alejandro Magno 336-323 aC – 11:3-4

200 años

Seleuco Nicátor I 311-280 aC – 11:5

256

Hija del Sur se casó con rey del norte
246 aC – 11:6

290

Años de silencio

Capítulo 11

Daniel

536 aC

Jerjes I invade a Grecia 480 aC 11:2

56 años

Alejandro Magno 336-323 aC – 11:3-4

200 años

Seleuco Nicátor I 311-280 aC – 11:5

256

3^{ra} Guerra siria 246-241 aC – 11:7-9

296

10+ Años de silencio

Capítulo 11

Daniel



536 aC

Jerjes I invade a Grecia 480 aC 11:2

56 años

Alejandro Magno 336-323 aC – 11:3-4

200 años

Seleuco Nicátor I 311-280 aC – 11:5

256

3^{ra} Guerra siria 246-241 aC – 11:7-9

256

Batalla de Rafia 217 aC – 11:10-14

319

10+ años de silencio

Capítulo 11

Daniel

536 aC

Jerjes I invade a Grecia 480 aC 11:2

56 años

Alejandro Magno 336-323 aC – 11:3-4

200 años

Seleuco Nicátor I 311-280 aC – 11:5

256

3^{ra} Guerra siria 246-241 aC – 11:7-9

Batalla de Rafia 217 aC – 11:10-14

5a Guerra Siria 202-195 aC – 11:15-17

341

de silencio

Capítulo 11

Daniel



536 aC

Jerjes I invade a Grecia 480 aC 11:2

56 años

Alejandro Magno 336-323 aC – 11:3-4

200 años

Seleuco Nicátor I 311-280 aC – 11:5

256

3ra Guerra siria 246-241 aC – 11:7-9

Batalla de Rafia 217 aC – 11:10-14

5a Guerra Siria 202-195 aC – 11:15-17

361

Antíoco III y Seleuco IV 187- 175 aC – 11:18-20

341

50 años de silencio

Dinastía seléucida



Jerjes I
480 aC 11:2



Alejandro Magno
336-323 aC
11:3-4



Alejandro Magno

(333-323)

Seleuco I 305-281 11:5

Steve Rudd
www.bible.ca

Antíoco I 281-61

Antíoco II 261-46 11:6

Seleuco II 246-25 11:7-9

Seleuco III

225-23

Antíoco III

223-187 11:10-19



187-75

Seleuco IV

11:20

Antíoco IV

175-64



Antíoco III
(223-187 aC)

V 19 187 aC

pero tropezará y caerá, y no se le hallará más.

– Antíoco III asesinado por su propio pueblo



Antíoco III y Seleuco IV
Seleuco IV
(187-175 aC)

V 20

Y se levantará en su lugar otro que enviará un opresor a través de la Joya de su reino. Pero a los pocos días será destruido, aunque no en ira ni en batalla.

– Seleuco IV envía a Heliodoro a recaudar impuestos de los judíos y apoderarse del tesoro del templo para pagar a los romanos, pero en vez de eso, es envenenado.



190 aC Matatías

180 BC Eleazar



Antíoco IV Epífanés
(175-164 aC)

V 21 175-164 aC

En su lugar se levantará un hombre despreciable, a quien no se le han otorgado los honores de la realeza. Vendrá cuando haya tranquilidad y se apoderará del reino con intrigas.

Antíoco IV Epífanés, un monstruo notorio, comienza a reinar.

Se dio a sí mismo el apellido "Epífanés" que significa "el dios visible" (afirmando que él y Júpiter eran idénticos).

Él actuó como si realmente fuera Júpiter

La gente lo llamaba "Epímanés" que significa "el loco".



Antíoco IV Epífanes
(175-164 aC)

V 22 175 aC

y destruidas, así como también el príncipe del pacto. - El sumo sacerdote Onías II destituido

Vv. 23-24 175 aC

En un tiempo de tranquilidad... Repartirá entre ellos despojos, botín y riquezas - Antíoco IV Epífanes engañó a los judíos con muchos regalos

Un grupo de judíos llegó a Antíoco con un plan. Propusieron que el sumo sacerdote Onías III debe ser destituido y su hermano helenizado Jasón debería tomar su lugar. Deberían establecer una Constitución griega y acuñar dinero griego.



Antíoco IV Epífanes
(175-164 aC)

Vv 25-27 175 aC

Y el rey del sur movilizará para la guerra un ejército muy grande y muy poderoso, pero no podrá resistir, porque planearán intrigas contra él. - Ptolomeo VI es derrotado en parte por desertores

Ptolomeo VI
(181-146 aC)



V 28 175 aC

Entonces volverá a su tierra con grandes riquezas, pero pondrá su corazón contra el pacto santo. Actuará contra este, y volverá a su tierra. - Persecución de los judíos por Antíoco IV Epífanes



Antíoco IV Epífanes
(175-164 aC)

V 29 168 aC

En el tiempo señalado volverá y entrará en el sur, pero esta última vez no resultará como la primera. Antíoco IV Epífanes ataca Egipto

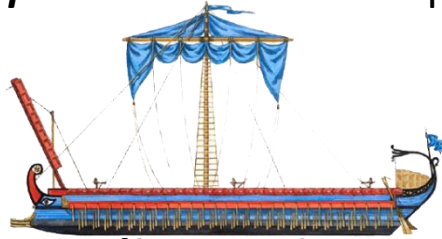

V 30 168 aC

Porque vendrán contra él naves de Quitim, y se desanimará. Volverá y se enfurecerá contra el pacto santo y actuará contra él. Envío romano ordena a Antíoco que dé la vuelta

Ptolomeo VI
(181-146 aC)



Cayo Popilio Lenas, un representante de Roma, se reunió con Antíoco IV y le ordenó salir de Egipto con la autoridad de Roma.

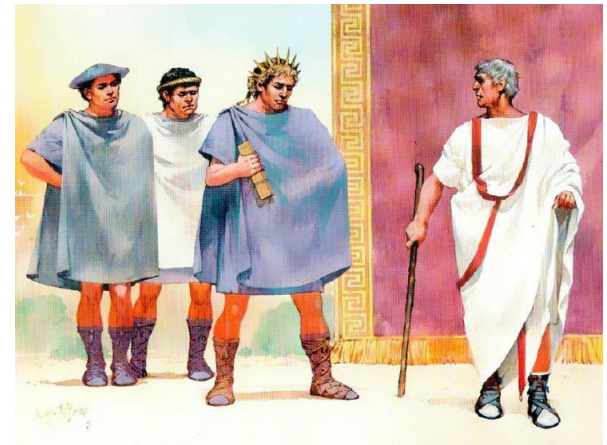



Antíoco IV Epífanes
(175-164 aC)

V 31 167 aC

Y de su parte se levantarán tropas, profanarán el santuario fortaleza, pondrán fin al sacrificio perpetuo y establecerán la abominación de la desolación. Templo profanado

Suspendió los sacrificios regulares en el templo

Colocó en el templo una estatua de Zeus cuyos rasgos fueron hechos a asemejarse a los suyos.

Ofreció un cerdo en su altar

Prohibió el culto en el templo

Prohibió la circuncisión bajo pena de muerte

Vendió como esclavos a miles de familias judías

Destruyó todas las copias de las Escrituras que se pudieron encontrar y masacró a todos los que poseían copias

Recurrió a todas las torturas imaginables para obligar a los judíos a renunciar a su religión.

Vv 32-35 166 -37 aC

mas el pueblo que conoce a su Dios se esforzará y actuará. RV60

pero el pueblo que conoce a su Dios se mostrará fuerte y actuará. NBLA

-Macabeos

Capítulo 11

Daniel



536 aC

Jerjes I invade a Grecia 480 aC 11:2

56 años

Alejandro Magno 336-323 aC – 11:3-4

200 años

Seleuco Nicátor I 311-280 aC – 11:5

256

3ra Guerra siria 246-241 aC – 11:7-9

Batalla de Rafia 217 aC – 11:10-14

5a Guerra Siria 202-195 aC – 11:15-17

361

Antiocho III y SeleucoIV 187- 175 aC – 11:18-20

Antiocho IV Epifanes 175-164 aC – 11:21-35

372

341

silencio

Dinastía seléucida



Jerjes I
480 aC 11:2



Alejandro Magno
336-323 aC
11:3-4



Alejandro Magno

(333-323)

Seleuco I 305-281 11:5

Steve Rudd
www.bible.ca

Antíoco I 281-61

Antíoco II 261-46 11:6

Seleuco II 246-25 11:7-9

Seleuco III

225-23

Antíoco III

223-187 11:10-19



187-75

Seleuco IV

11:20

Antíoco IV

175-64

Un mundo radicalmente diferente en la plenitud de los tiempos

Cambios radicales	Antiguo Testamento	Nuevo Testamento
Adoración	Templo	Sinagoga
Maestros	Sacerdotes	Escribas
Jerusalén	Ciudades en ruinas	Densamente poblado
Facciones		Saduceos Fariseos Zelotes
Política	Autonomía	Gobernantes romanos
Idioma	Hebreo / arameo	Arameo / griego
Tierra de Israel	Reino del sur	Judea/Samaria y Galilea
Cosmovisión	Oriental	Occidental

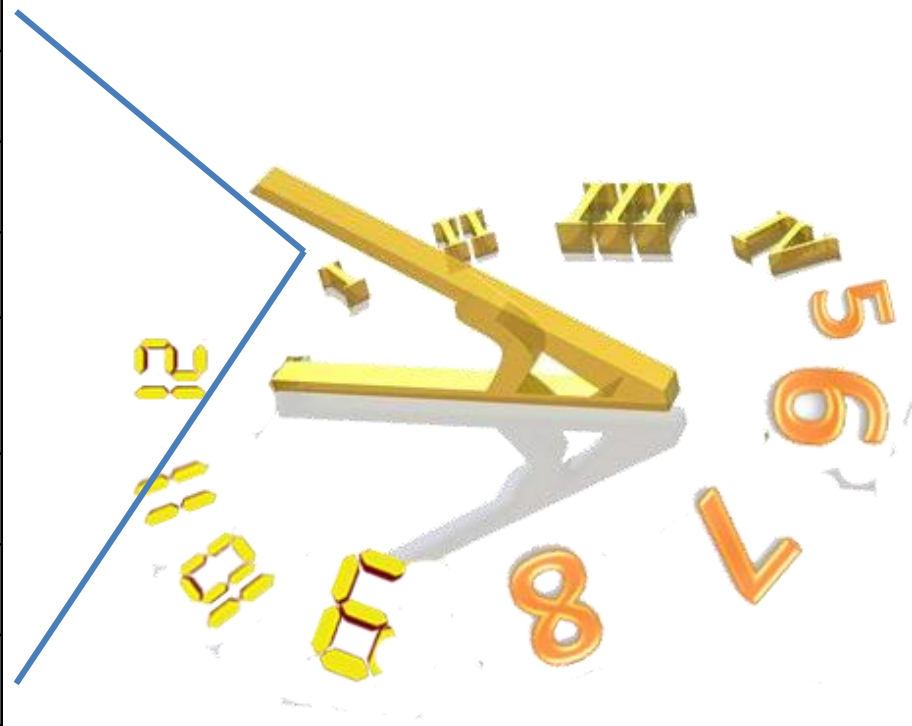

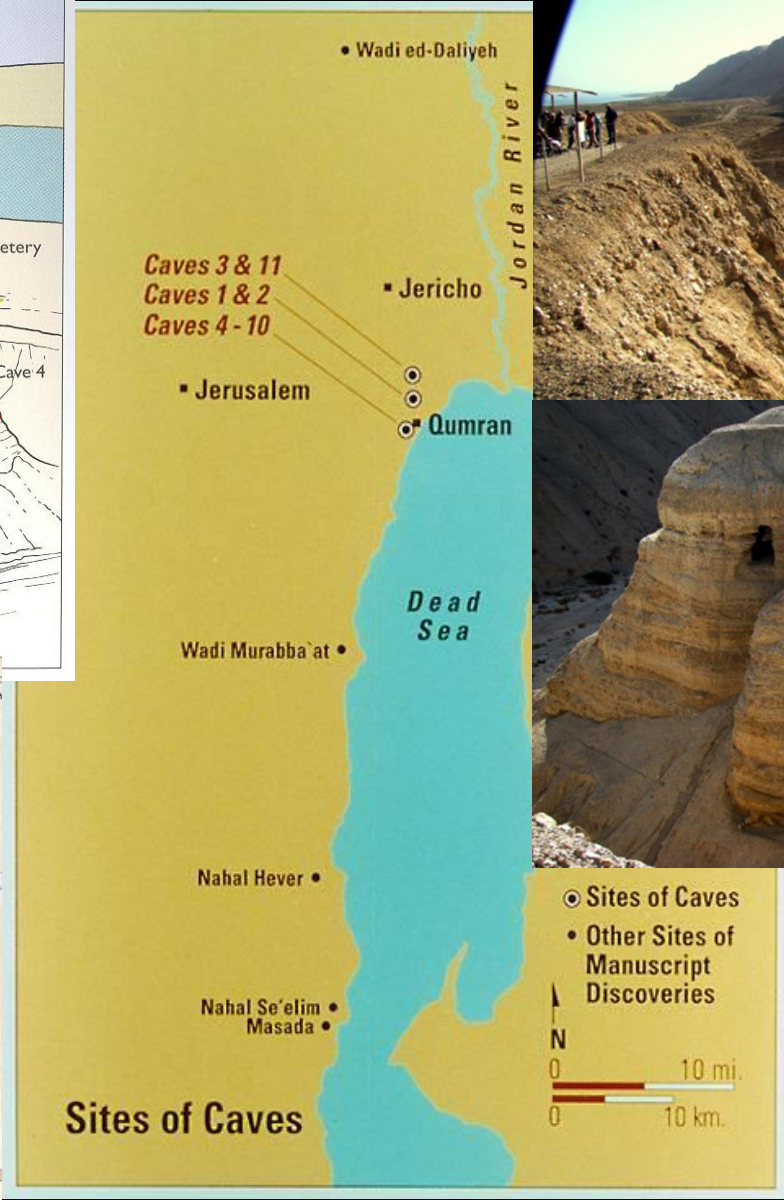
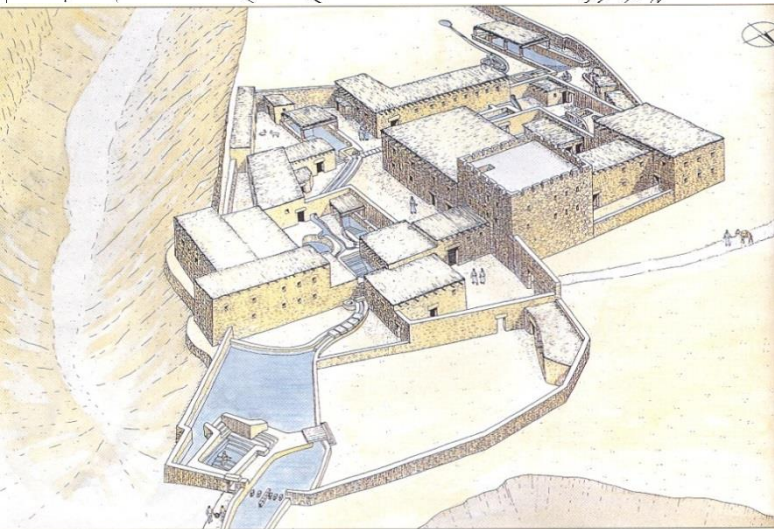
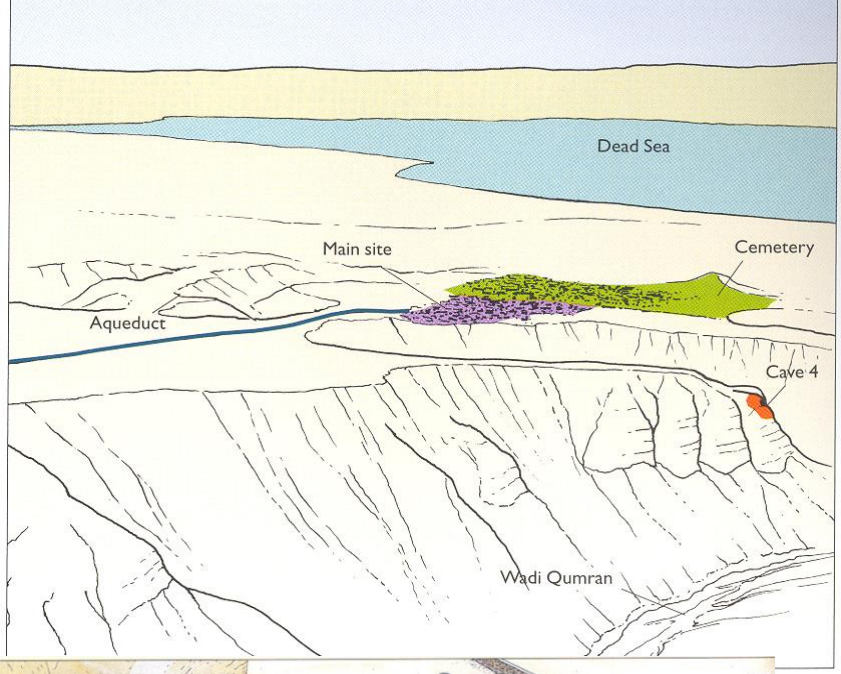

Qumrán –
Esenios/Cuevas/
Manuscritos del
Mar Muerto



Número de rollos de las Escrituras: La Ley

Génesis	20
Éxodo	18
Levítico	16
Números	11
Deuteronomio	30

Número de rollos de las Escrituras: Los profetas anteriores

Josué	2
Jueces	3
Samuel	4
Reyes	3

Número de rollos de las Escrituras: Los profetas postreros

Isaías	21
Jeremías	6
Ezequiel	10

Número de rollos de las Escrituras: Los escritos

Salmos	40
Proverbios	2
Job	4
Cantares	4
Rut	4
Lamentaciones	4
Eclesiastés	2
Esther	no scroll
Daniel	8
Esdras/Nehemías	1
Crónicas	1





Daniel y los Manuscritos del Mar Muerto

		DANIEL											
		1											
		1 2 3 4 5	6 7 8 9 0	1 2									
125 aC-50 dC	1Q ^a	●●											
125 aC-50 dC	1Q ^b	●											
75-25 a.C.	4Q ^a	●●●●●	●●●	●									
30 aC-50 dC	4Q ^b	●	●●●										
150-75 a.C.	4Q ^c		●	●									
30-68 dC	4Q ^d												
150 aC-75 dC	4Q ^e												
50 dC	6Qpap		●●	●									

Obsérvese: Ningún texto apócrifo más tarde que Antíoco IV Epífanés (~168 aC) en los Manuscritos del Mar Muerto

Un manuscrito de Daniel que data de alrededor del 120 a.C. cuestiona la supuesta fecha macabea de su composición. - Leon Mauldin

Libros apócrifos con los Man. del Mar Muerto	¿Fecha? aC	Libros apócrifos NO con Man. del Mar Muerto	¿Fecha? aC
Sabiduría de Ben Sira, Eclesiástico	180	1 Macabeos	100
Tobit	200	2 Macabeos	120
Epístola de Jeremías	317-307	Adiciones a Daniel (Oración de Azarías, Susana, Bel y el Dragón)	100 o más tarde
Libro de Enoc	200		

El manuscrito más antiguo de Daniel en Qumrán

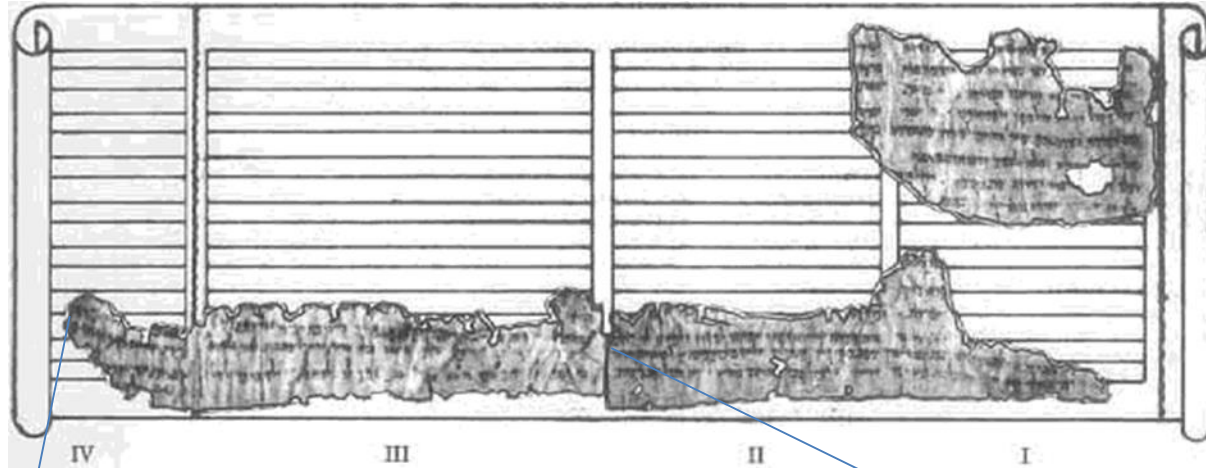

Linda Manies, basado en la pág. 18, Boletín de las Escuelas Americanas de Investigación Oriental 274 (1989) Una reconstrucción de 4QDanc. el manuscrito más antiguo del libro de Daniel (segunda mitad del siglo II a.C.). Se muestran las posiciones de los fragmentos de 4QDanc en cuatro columnas del rollo original (la lectura era de derecha a izquierda).

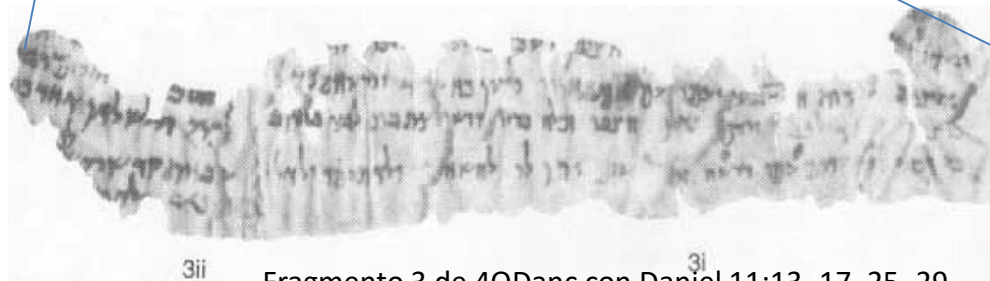

Fragmento 3 de 4QDanc con Daniel 11:13–17, 25–29.

Dado que Daniel ya era canónico en Qumrán alrededor del año 100 aC (~120 aC), ¿cómo podría haberse vuelto canónico tan rápidamente si se hubiera producido apenas medio siglo antes?

Rey obstinado v 36



4 BCE

44.92°N
29.60°E



Daniel 11:45 (NBLA)

45Y plantará las tiendas de su pabellón entre los mares y el monte glorioso y santo. Pero llegará a su fin y no habrá quien lo ayude.

Capítulo 11

Daniel



536 aC

Jerjes I invade a Grecia 480 aC 11:2

56 años

Alejandro Magno 336-323 aC – 11:3-4

200 años

Seleuco Nicátor I 311-280 aC – 11:5

256

3ra Guerra siria 246-241 aC – 11:7-9

Batalla de Rafia 217 aC – 11:10-14

5a Guerra Siria 202-195 aC – 11:15-17 341

Antiocho III y SeleucoIV 187- 175 aC – 11:18-20

361

Antiocho IV Epifanes 175-164 aC – 11:21-35

372

Imperio Romano Augusto -4 aC/14 dC 11:45

532/550 años

silencio

Rey obstinado/Imperio romano

El culto al emperador era tanto un instrumento de propaganda de la política imperial como un medio para la transmisión de la cultura romana. La imagen del emperador da forma concreta a la idea abstracta del Imperio.

Daniel 11:36-37 (NBLA)

³⁶El rey hará lo que le plazca, se enaltecerá y se engrandecerá **sobre todo dios, y contra el Dios de los dioses dirá cosas horrendas.** Él prosperará hasta que se haya acabado la indignación, porque lo que está decretado se cumplirá. 37 No le importarán los dioses de sus padres ni el favorito de las mujeres, **tampoco le importará ningún otro dios, porque él se ensalzará sobre todos ellos.**

Estatua de Octavio Augusto, el primer emperador de Roma (27 aC - 14 dC).

Antíoco IV fue el primero en usar el epíteto "Dios" en sus monedas, y al agregar "manifiesto" ("Epífanos") reforzó el reclamo de identificación con la deidad. "El que trae victoria" fue uno de los epítetos utilizados para Zeus.

Antiochus Epiphanes IV
Z. Radovan/www.BibleLandPictures.com

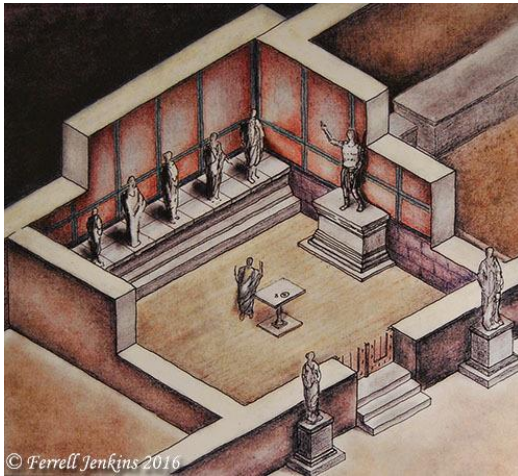

dios de las fortalezas

Daniel 11:38-39 (NBLA)

³⁸En su lugar honrará al dios de las fortalezas, un dios a quien sus padres no conocieron; lo honrará con oro y plata, piedras preciosas y cosas de gran valor.

39 Actuará contra la más fuerte de las fortalezas con la ayuda de un dios extranjero. A los que lo reconozcan colmará de honores, los hará gobernar sobre muchos y repartirá la tierra por un precio.



Herodes el Grande 37-4 aC

Este puede ser Zeus adorado como Baal Shamem por las tropas sirias en el Acra en Jerusalén.

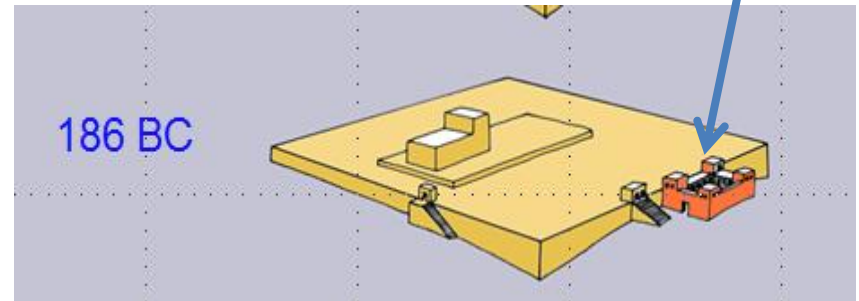



Rey obstinado/Imperio romano

Daniel 11:40-43 (NBLA)

40“Y al tiempo del fin, el rey del sur se enfrentará con él, y el rey del norte lo atacará con carros, jinetes y con numerosas naves. Entrará en sus tierras, las invadirá y pasará.

41 También entrará a la Tierra Hermosa, y muchos países caerán. Pero estos serán librados de su mano: Edom, Moab y lo más selecto de los amonitas.

42 »Y extenderá su mano contra otros países, y la tierra de Egipto no escapará.

43 Se apoderará de los tesoros ocultos de oro y plata y de todas las cosas preciosas de Egipto. Libios y etíopes seguirán sus pasos.

Cleopatra y
Marc Anthony
derrotados por
Augusto

Los versículos finales de este capítulo han dejado perplejos a los comentaristas a lo largo de los siglos. Parecen continuar la historia de Antíoco IV y relatar su caída y muerte, pero lo que dicen no corresponde a lo que se sabe de sus últimos años. Los relatos que nosotros tenemos de su campaña final y muerte difieren entre ellos, pero están de acuerdo en que Antíoco se embarcó en una campaña en Persia, fracasó en un intento de robar un templo y murió prematuramente.



Rey obstinado/Imperio romano

V 44 31 aC

Pero rumores del oriente y del norte lo turbarán, y saldrá con gran furor para destruir y aniquilar a muchos.

–Partos = Este y galos = Norte

V 45 14 dC

**Y plantará las tiendas de su pabellón entre los mares y el monte glorioso y santo.
Pero llegará a su fin y no habrá quien lo ayude.**

– muerte de Augusto



La tribulación final

Daniel 12:1 (NBLA) 70 dC

¹“En aquel tiempo se levantará Miguel,
el gran príncipe que vela sobre los hijos de tu pueblo.

Será un tiempo de angustia
cual nunca hubo desde que existen las naciones
hasta entonces.

Y en ese tiempo tu pueblo será librado,
todos los que se encuentren inscritos en el libro.

RV60 – que está de parte de
NVI – protector de tu pueblo

Malaquías 3:16 (NVI)

¹⁶ Entonces los que temían a Jehová hablaron cada uno a su compañero;
y Jehová escuchó y oyó,

y fue escrito libro de memoria delante de él
para los que temen a Jehová,
y para los que piensan en su nombre.



La tribulación final

Daniel 12:1 (NBLA) 70 dC

¹“En aquel tiempo se levantará Miguel,
el gran príncipe que vela sobre los hijos de tu pueblo.

Será un tiempo de angustia
cual nunca hubo desde que existen las naciones
hasta entonces.

Y en ese tiempo tu pueblo será librado,
todos los que se encuentren inscritos en el libro.

Mateo 24:15 (NBLA)

¹⁵“Por tanto, cuando ustedes vean la ABOMINACIÓN DE LA DESOLACIÓN,
de que se habló por medio del profeta Daniel [[Dan 11:31](#), [12:11](#)], colocada
en el lugar santo, y el que lea que entienda,

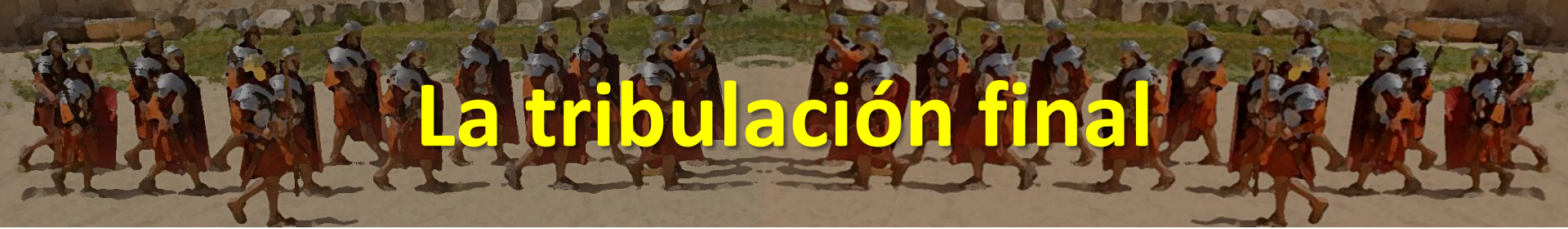

La tribulación final

Daniel 12:1 (NBLA)

¹“En aquel tiempo se levantará Miguel,
el gran príncipe que vela sobre los hijos de tu pueblo.

Será un tiempo de angustia
cual nunca hubo desde que existen las naciones
hasta entonces.

Y en ese tiempo tu pueblo será librado,
todos los que se encuentren inscritos en el libro.

Mateo 24:21-11 (NBLA) 70 dC

21 Porque habrá entonces una gran tribulación, **tal como no ha acontecido desde el principio del mundo hasta ahora, ni acontecerá jamás.**

22 Y si aquellos días no fueran acortados, nadie se salvaría; pero por causa de los escogidos, aquellos días serán acortados.

Mateo 24:1-2 (NBLA)

¹ Cuando Jesús salió del templo, y se iba, se acercaron Sus discípulos para mostrarle los edificios del templo.

² Pero Él les dijo: «¿Ven todo esto? En verdad les digo que no quedará aquí piedra sobre piedra que no sea derribada».

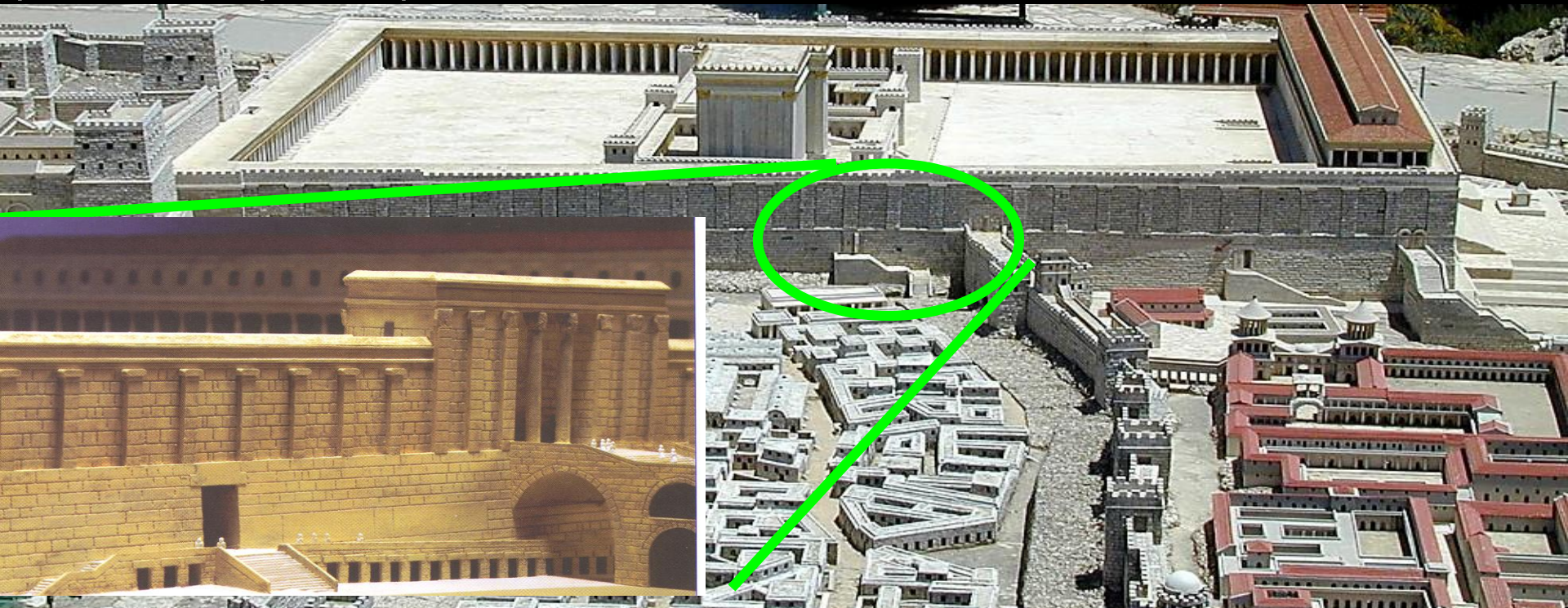

Monte del Templo desde el oeste

Piedras del curso maestro

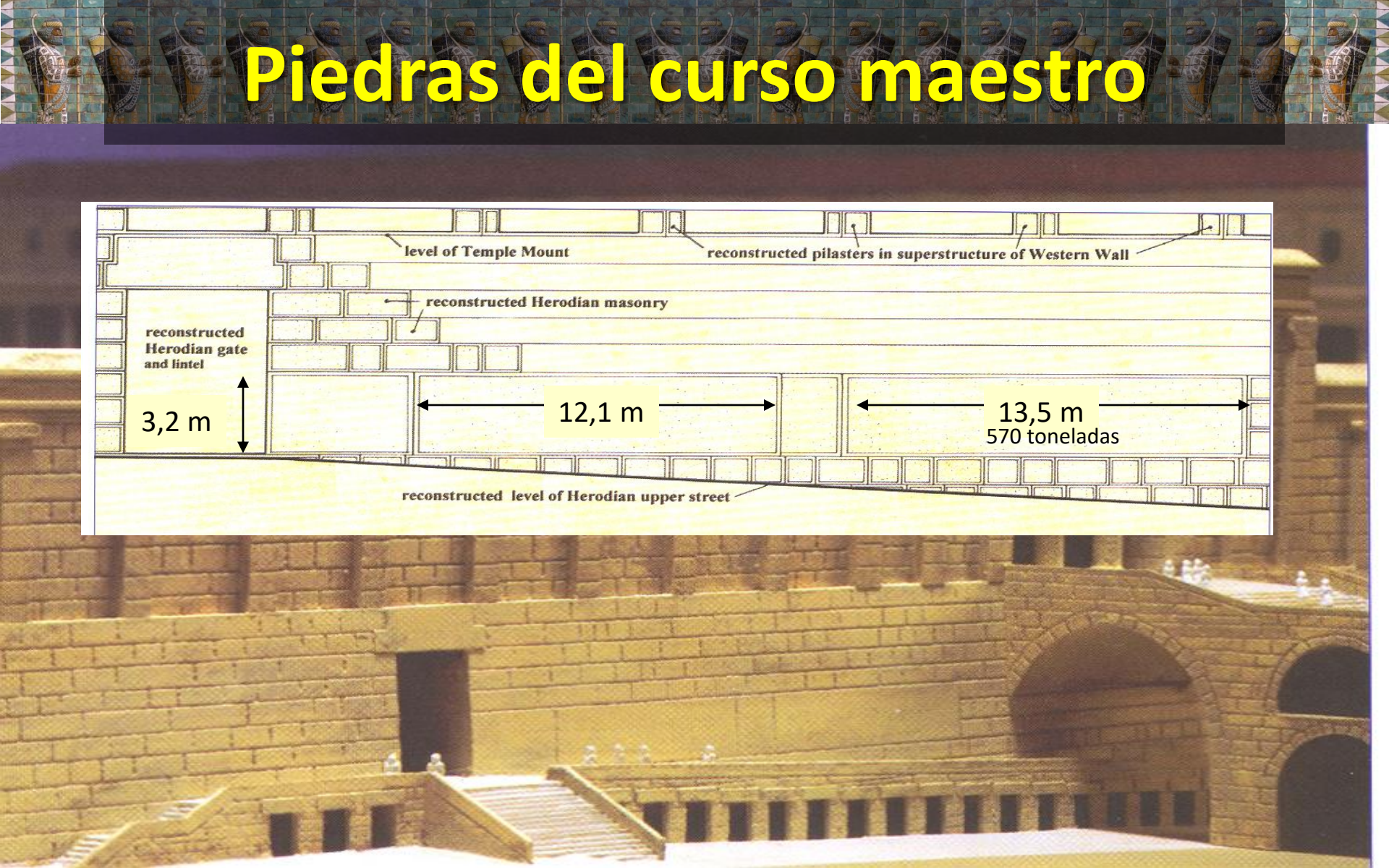
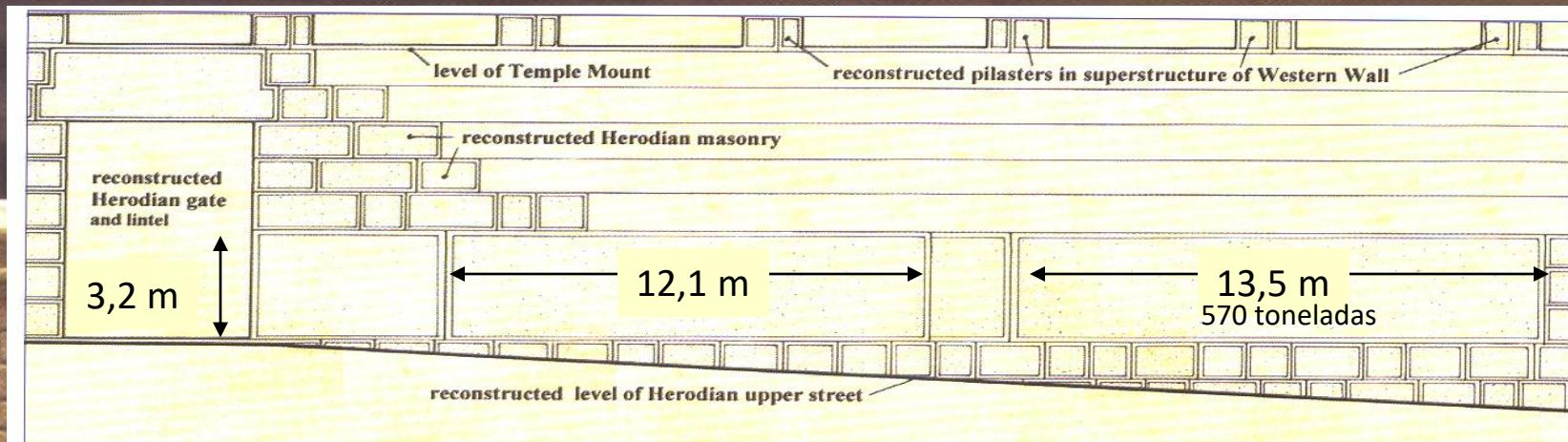

Piedras caídas del Muro Occidental

Mateo 24:2 (NBLA)

²Pero Él les dijo: «¿Ven todo esto? En verdad les digo que no quedará aquí piedra sobre piedra que no sea derribada».

Mateo 24:3 (NBLA)

³Estando Jesús sentado en el monte de los Olivos, se acercaron a Él los discípulos en privado, y le preguntaron: «Dinos, ¿cuándo sucederá esto, y cuál será la señal de Tu venida y de la consumación de este siglo?».



Exponiendo las 70 semanas (70 "7s")

²⁴ "Setenta semanas (sietes) han sido decretadas sobre tu pueblo y sobre tu santa ciudad, para poner fin a la transgresión,

²⁷ pero a la mitad de la semana pondrá fin al sacrificio y a la ofrenda de cereal



²⁵ Orden para restaurar y reconstruir a Jer.

Zorobabel
Esdras
Nehemías

Entre los testamentos

²⁵ Hasta el Mesías Príncipe **30 dC**

7 95 años

440 años
62 semanas

74 años

Semanas



539 aC

444 aC

4 BC

1 semana

70 dC

²⁵ pero en tiempos de angustia

²⁷ Sobre el ala de abominaciones vendrá el desolador

A line of Roman soldiers in full armor, including helmets and tunics, marching across a sandy, desert-like terrain. They are carrying spears and shields, and their shadows are cast on the ground.

Destrucción de Jerusalén

Daniel 12 La tribulación final = Destrucción de Jerusalén por los romanos en 70 dC





La tribulación final

Daniel 12:2-3 (NBLA)

2 Y muchos de los que duermen en el polvo de la tierra despertarán, unos para la vida eterna, y otros para la ignominia, para el desprecio eterno.

3 Los entendidos brillarán como el resplandor del firmamento, y los que guiaron a muchos a la justicia, como las estrellas, por toda la eternidad.

Muchos no es igual a todos
Así que es otra resurrección

Así que es otro despertar

Juan 5:28-29 (NBLA)

²⁸28 No se queden asombrados de esto, porque viene la hora en que todos los que están en los sepulcros oirán Su voz, 29 y saldrán: los que hicieron lo bueno, a resurrección de vida, y los que practicaron lo malo, a resurrección de juicio.



Ezequiel: El centinela del Señor



Ezequiel 37:11-14 (NBLA) 11 Entonces Él me dijo: «Hijo de hombre, estos huesos son toda la casa de Israel. Ellos dicen: “Nuestros huesos se han secado, y nuestra esperanza ha perecido. Estamos completamente destruidos”. 12 Por tanto, profetiza, y diles: “Así dice el Señor DIOS: ‘Voy a abrir sus sepulcros y los haré subir de sus sepulcros, pueblo Mío, y los llevaré a la tierra de Israel. 13 Y sabrán que Yo soy el SEÑOR, cuando abra sus sepulcros y los haga subir a ustedes de sus sepulcros, pueblo Mío. 14 Pondré Mi Espíritu en ustedes, y vivirán, y los estableceré en su tierra. Entonces sabrán que Yo, el SEÑOR, he hablado y lo he hecho’, declara el SEÑOR”».



Mensaje final del ángel

Daniel 12:4 (NBLA)

4“Pero tú, Daniel, guarda en secreto estas palabras y sella el libro hasta el tiempo del fin. Muchos correrán de aquí para allá, y el conocimiento aumentará”.





Mensaje final del ángel

Daniel 12:5-7 (NBLA)

⁵ Entonces yo, Daniel, miré, y vi que otros dos estaban de pie, uno a este lado del río, y el otro al otro lado del río.

6 Y uno de ellos dijo al hombre vestido de lino que estaba sobre las aguas del río: «¿Para cuándo será el fin de estas maravillas?».

7 Y oí al hombre vestido de lino, que estaba sobre las aguas del río, que levantando su mano derecha y su mano izquierda al cielo, juró por Aquel que vive para siempre, que será por tres años y medio. Y cuando se termine la destrucción del poder del pueblo santo, se cumplirán todas estas cosas.



Visión del mensajero celestial

Daniel 10:4-6 (NBLA)

(Pascua)

4 Y el día veinticuatro del primer mes, estando yo junto a la orilla del gran río, es decir, el Tigris,

5 alcé los ojos y miré, y había un hombre vestido de lino, cuya cintura estaba ceñida con un cinturón de oro puro de Ufaz.

6 Su cuerpo era como de berilo, su rostro tenía la apariencia de un relámpago, sus ojos eran como antorchas de fuego, sus brazos y pies como el brillo del bronce bruñido, y el sonido de sus palabras como el estruendo de una multitud.

Apocalipsis 1:13-15 (NBLA)

¹³En medio de los candelabros, vi a uno semejante al Hijo del Hombre, vestido con una túnica que le llegaba hasta los pies y ceñido por el pecho con un cinto de oro.

14 Su cabeza y Sus cabellos eran blancos como la blanca lana, como la nieve. Sus ojos eran como una llama de fuego.

15 Sus pies se parecían al bronce bruñido cuando se le ha hecho refulgir en el horno, y Su voz como el ruido de muchas aguas.

- a) 70 dC Destrucción de Jerusalén
- b) Fin del tiempo
- c) Fin del sistema judío
- d) Fin de Roma
- e) Otro



Mensaje final del ángel

Daniel 12:8-12 (NBLA)

8 Yo oí, pero no pude entender. Entonces dije: «Señor mío, ¿cuál será el resultado de estas cosas?».

9 Y él respondió: «Anda, Daniel, porque estas palabras están cerradas y selladas hasta el tiempo del fin.»

10 Muchos serán purificados, emblanquecidos y refinados. Los impíos procederán impíamente, y ninguno de los impíos comprenderá, pero los entendidos comprenderán.

11 Y desde el tiempo en que el sacrificio perpetuo sea quitado y puesta la abominación de la desolación, habrá 1,290 días.

12 Bienaventurado el que espere y llegue a 1,335 días.

Mateo 24:15 (NBLA)

¹⁵“Por tanto, cuando ustedes vean la ABOMINACIÓN DE LA DESOLACIÓN, de que se habló por medio del profeta Daniel [[Dan 11:31](#), [12:11](#)], colocada en el lugar santo, y el que lea que entienda,

alrededor de 3,5 años

45 días más

“Los años de silencio”

El período intertestamentario

Libro de Daniel: una guía de supervivencia

Daniel 12:13 (NBLA)

¹³“Pero tú, sigue hasta el fin.
Descansarás y te levantarás para
recibir tu heredad al fin de los
días”.



Mensaje final del ángel

Daniel 12:13

(NBLA)

¹³“Pero tú, sigue hasta el fin.

Descansarás y te levantarás para recibir tu heredad al fin de los días”.

- Historias de fe
- Dios domina en el reino de los hombres
- Poder de la oración
- Un verdadero profeta
- Evidencia de Dios y validez de la Biblia



Daniel

Prueba de repaso

Lección 13

2016

Prueba de repaso

1. ¿Qué significa "Daniel"? *Dios es mi juez*
2. ¿Qué capítulos de Daniel están escritos en arameo? *2:4 al 7*
3. Enumere dos profetas contemporáneos de Daniel. *Jeremías (en Judea)
Ezequiel (en Babilonia)*
4. Enumere las siguientes fechas clave
 - 605 a. 1er grupo de cautivos (y Daniel) llevado a Babilonia
 - 597 b. 2do grupo de cautivos (y Ezequiel) llevado a Babilonia
 - 586 C. Caída de Jerusalén (3er grupo de cautivos llevado)
 - 539 d. Caída de Babilonia
 - 538 e. 1er regreso de los exiliados a Jerusalén
5. Escriba los nombres hebreos de los tres de amigos de Daniel. *Ananías, Misael, Azarías*
6. Enumere los 4 reyes bajo los cuales sirvió Daniel, que se mencionan en el libro. *Nabucodonosor (Babilonia); Beltsasar (Babilonia), Darío (Medo) Ciro (Persia)*
7. Enumere los 4 imperios representados en las profecías de Daniel *Babilónico, Medo-Persa, Griego, Romano*
8. ¿Cuál es el tema del libro de Daniel, con un versículo clave? *"El Altísimo domina sobre el reino de los hombres" (4:17)*

Prueba de repaso

9. Relacione los capítulos con su contenido

<u>Capítulo</u>	<u>Contenido</u>
<u>e</u> 1	a. 3 hombres sobreviven el horno de fuego
<u>g</u> 2	b. La visión final de Daniel del “fin de los días”
<u>a</u> 3	c. La visión de Daniel del carnero y el macho cabrío
<u>k</u> 4	d. Daniel en el foso de los leones
<u>j</u> 5	e. Daniel y sus amigos son seleccionados y probados
<u>d</u> 6	f. La visión de Daniel de las 4 grandes bestias
<u>f</u> 7	g. El sueño de Nabucodonosor del hombre metálico
<u>c</u> 8	h. Hombre glorioso habla sobre los reyes del norte y del sur
<u>j</u> 9	i. La fiesta de Belsasar y la caída de Babilonia
<u>h</u> 10-11	j. La oración de Daniel y la visión de las “70 semanas”
<u>b</u> 12	k. Nabucodonosor humillado

Prueba de repaso

10. Enumere las 3 visiones (con la referencia del capítulo) que abarcan la historia desde Daniel hasta el Mesías. *Hombre metálico (2); cuatro bestias (7); Setenta 'sietes' (9)*
11. Enumere los 4 metales y reinos descritos en la visión de Nabucodonosor en el cap 2. *oro (babilónico); plata (medo-persa); bronce (griego); hierro y barro (romano)*
12. ¿Cuál fue el decreto de Nabucodonosor después de que los tres amigos sobrevivieron al horno de fuego?
Nadie debe decir nada en contra del Dios de Sadrac, Mesac y Abed-nego.
13. ¿Cuál fue la visión de Nabucodonosor en el capítulo 4, y qué significaba?
Árbol grande cortado, Nabucodonosor viviría con los animales y sería humillado.
14. ¿Cuál fue el período de tiempo representado por "siete tiempos" en la visión de Nabucodonosor en el Capítulo 4?
...hasta reconozca que el Altísimo domina..." (4:25)
15. ¿Cuál era el texto (en inglés) y el significado de la escritura en la pared?
Contado, contado, pesado, dividido - Beltsasar será juzgado, reino dado a otro
16. ¿Cuál fue el decreto de Darío para el mundo después de que Daniel sobrevivió al foso de los leones?
Todas las personas deben reverenciar al Dios de Daniel (7:26)
17. Enumere las 4 bestias en el capítulo 7 y lo que representa cada una.
León (Babilonia), Oso (Medo-Persa); Leopardo (Grecia); "Feo" (romano)
18. ¿Cuál fue la actividad del 'cuerno pequeño' en el capítulo 7? ¿De qué bestia vino?
Hablar con arrogancia, hacer guerra contra los santos - 4ª Bestia (Roma)
19. ¿Qué actividad en el cielo se describe en el capítulo 7 y su significado?
Juzga el Anciano de Días, Da un Reino a "Uno como un Hijo de Hombre"

Prueba de repaso

20. ¿Cuál es el enfoque geográfico (e histórico) de los capítulos 8 al 12?

Palestina, la "Tierra Gloriosa" (ver 8:9)

21. Enumere los 2 animales en el capítulo 8 y qué acción tuvo lugar.

Carnero, macho cabrío. La Cabra se mueve hacia el Este, destruye el carnero.

22. ¿Cuál es la identidad de los dos cuernos del primer animal en el capítulo 8?

Media y Persia

23. ¿A quién representa el "cuerno prominente" del segundo animal en el capítulo 8?

Alejandro Magno

24. ¿Qué significan los cuatro cuernos que reemplazan al cuerno prominente en el cap 8?

4 divisiones del Reino de Alejandro: Lisímaco, Casandro, Ptolomeo, Seleuco

25. ¿Quién es el 'cuerno pequeño que creció' en el cap 8, y ¿por qué persigue a los 'santos'?

Antíoco IV (Epífanex), a causa de la "transgresión" (ver 8:12)

26. Enumere los 4 eventos que ocurren durante la visión de las "70 semanas" (0, 7 semanas, 69 semanas, 69 ½ semanas)

Decreto para regresar/reconstruir; El ungido viene, Ungido asesinado, Abominación

27. ¿Quiénes son los reyes guerreros del Norte y del Sur en el capítulo 11?

seléucidas y ptolomeos

28. ¿Quién es (probablemente) la "persona despreciable" en el capítulo 11 (vv. 22-35)?

Antíoco IV (Epífanex)

29. ¿Cuál es el significado de la "resurrección" en el capítulo 12:2-3?

Vida dada a los que están espiritualmente muertos (Ez. 37:11-14; Jn. 5:25)

30. ¿Cuál es el significado de la 'abominación desoladora' en el cap 12 (qué evento), y quién se refiere más tarde a esta profecía? *Destrucción de Jerusalén (cf. Mat 24:15); Jesús.*

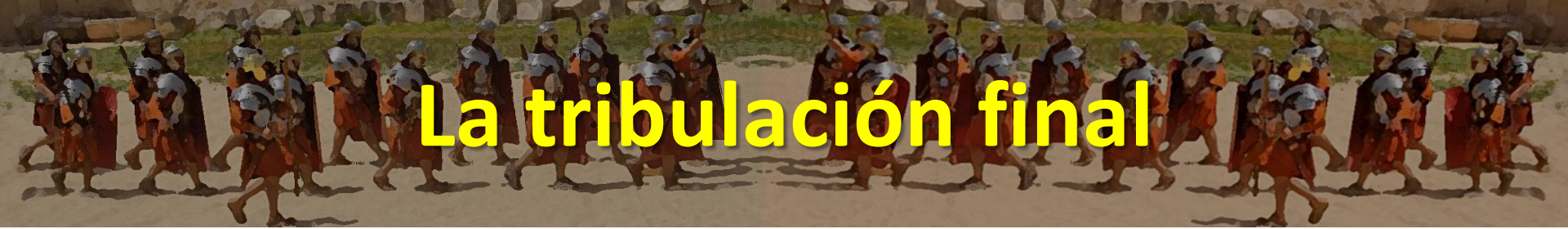

La tribulación final

Daniel 12:1 (NBLA)

¹“En aquel tiempo se levantará Miguel,
el gran príncipe que vela sobre los hijos de tu pueblo.

Será un tiempo de angustia
cual nunca hubo desde que existen las naciones
hasta entonces.

Y en ese tiempo tu pueblo será librado,
todos los que se encuentren inscritos en el libro.

Mateo 24:21-22 (NBLA) 70 dC

21 Porque habrá entonces una gran tribulación, **tal como no ha acontecido desde el principio del mundo hasta ahora, ni acontecerá jamás.**

22 Y si aquellos días no fueran acortados, nadie se salvaría; pero por causa de los escogidos, aquellos días serán acortados.

Mateo 24:1-2 (NBLA)

¹ Cuando Jesús salió del templo, y se iba, se acercaron Sus discípulos para mostrarle los edificios del templo.

² Pero Él les dijo: «¿Ven todo esto? En verdad les digo que no quedará aquí piedra sobre piedra que no sea derribada».

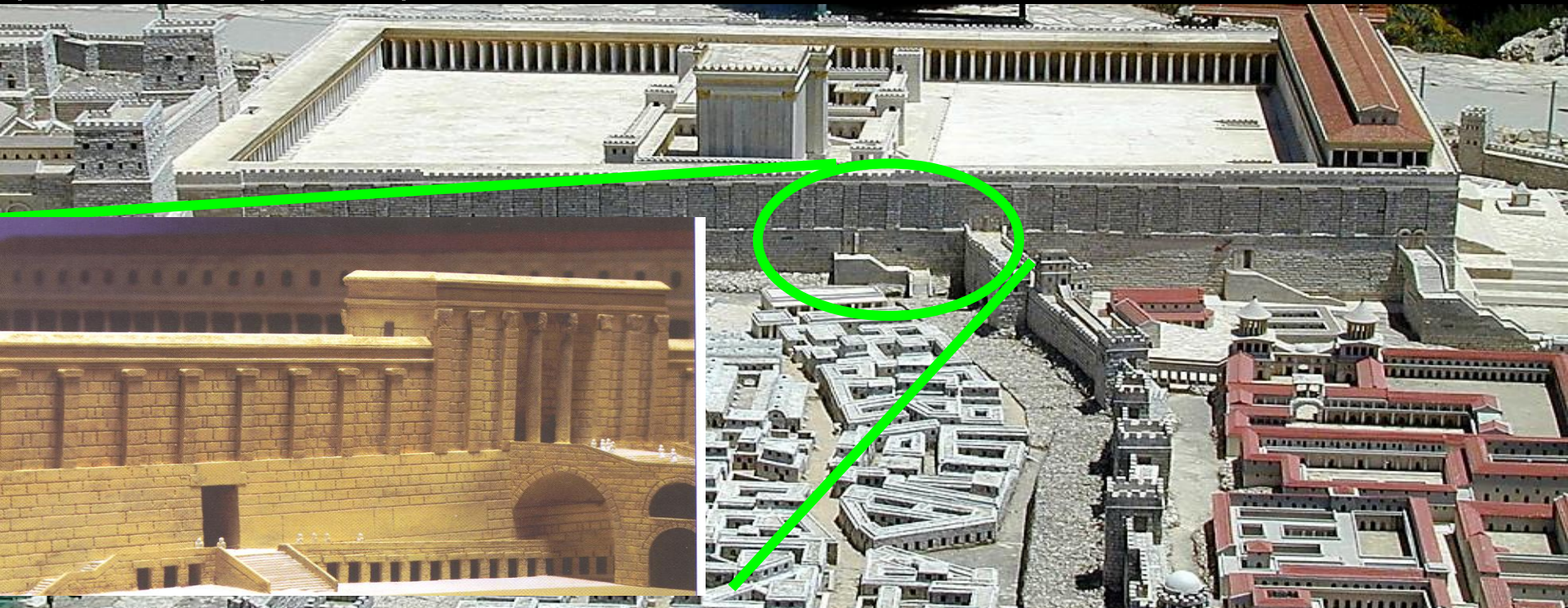

Monte del Templo desde el oeste

Piedras del curso maestro

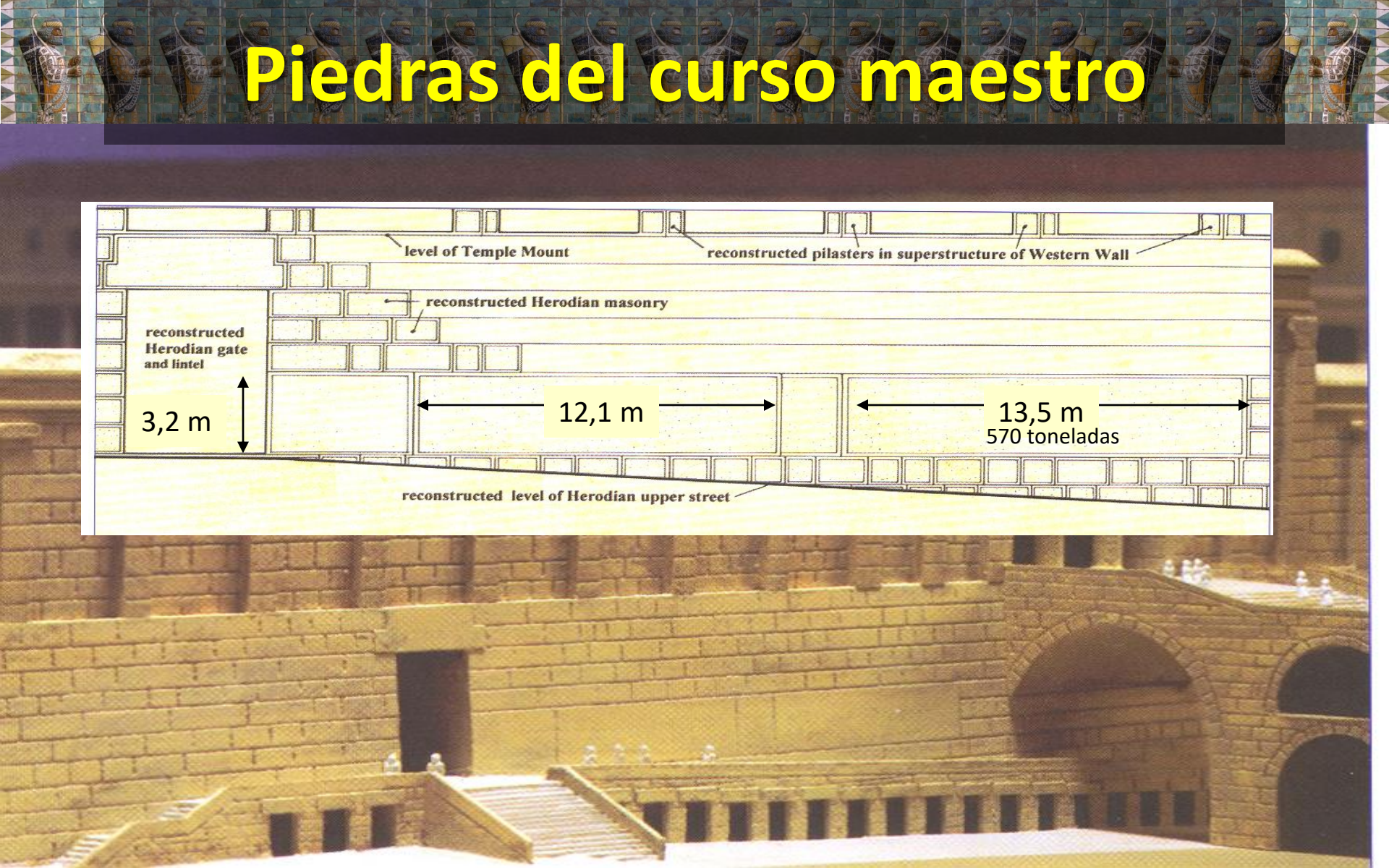
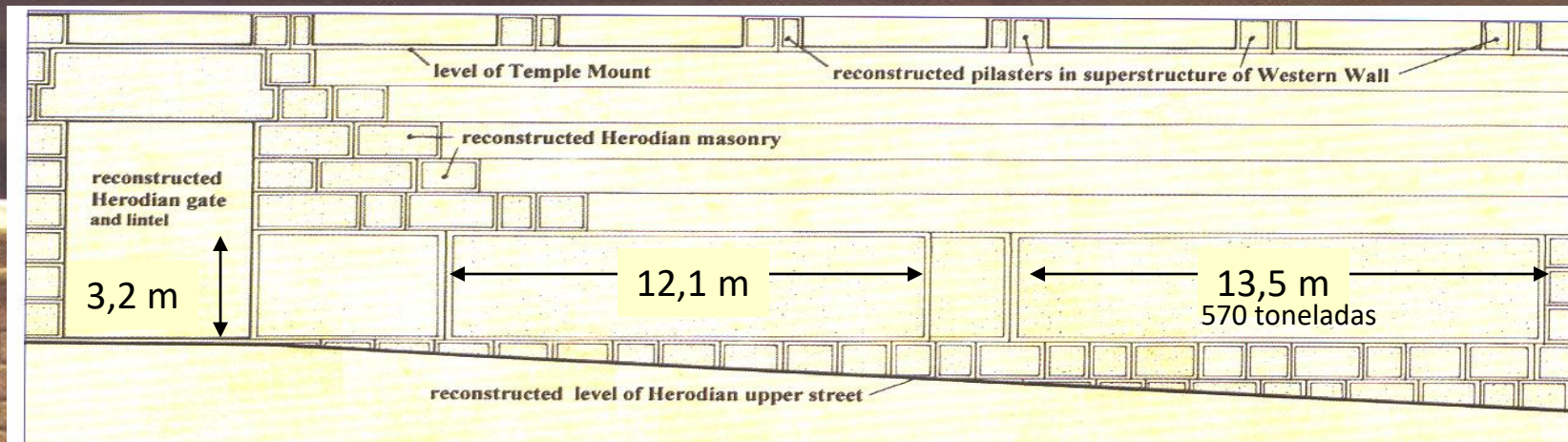

Piedras caídas del Muro Occidental

Mateo 24:2 (NBLA)

²Pero Él les dijo: «¿Ven todo esto? En verdad les digo que no quedará aquí piedra sobre piedra que no sea derribada».

Mateo 24:3 (NBLA)

³Estando Jesús sentado en el monte de los Olivos, se acercaron a Él los discípulos en privado, y le preguntaron: «Dinos, ¿cuándo sucederá esto, y cuál será la señal de Tu venida y de la consumación de este siglo?».





La tribulación final

Daniel 12:1 (NBLA) 70 dC

¹“En aquel tiempo se levantará Miguel,
el gran príncipe que vela sobre los hijos de tu pueblo.

Será un tiempo de angustia
cual nunca hubo desde que existen las naciones
hasta entonces.

Y en ese tiempo tu pueblo será librado,
todos los que se encuentren inscritos en el libro.

Mateo 24:15 (NBLA)

¹⁵“Por tanto, cuando ustedes vean la ABOMINACIÓN DE LA DESOLACIÓN,
de que se habló por medio del profeta Daniel [**Dan 11:31 (Antíoco), 12:11
(romanos)**], colocada en el lugar santo, y el que lea que entienda,

A line of Roman soldiers in full armor, including helmets and tunics, marching across a sandy, desert-like terrain. They are carrying spears and shields, and their shadows are cast on the ground.

Destrucción de Jerusalén

Daniel 12 La tribulación final = Destrucción de Jerusalén por los romanos en 70 dC





La tribulación final

Daniel 12:2-3 (NBLA)

2 Y muchos de los que duermen en el polvo de la tierra despertarán, unos para la vida eterna, y otros para la ignominia, para el desprecio eterno.

3 Los entendidos brillarán como el resplandor del firmamento, y los que guiaron a muchos a la justicia, como las estrellas, por toda la eternidad.

Muchos no es igual a todos
Así que es otra resurrección

Así que es otro despertar

Juan 5:28-29 (NBLA)

²⁸28 No se queden asombrados de esto, porque viene la hora en que todos los que están en los sepulcros oirán Su voz, 29 y saldrán: los que hicieron lo bueno, a resurrección de vida, y los que practicaron lo malo, a resurrección de juicio.



Ezequiel: El centinela del Señor



Ezequiel 37:11-14 (NBLA) 11 Entonces Él me dijo: «Hijo de hombre, estos huesos son toda la casa de Israel. Ellos dicen: “Nuestros huesos se han secado, y nuestra esperanza ha perecido. Estamos completamente destruidos”. 12 Por tanto, profetiza, y diles: “Así dice el Señor DIOS: ‘Voy a abrir sus sepulcros y los haré subir de sus sepulcros, pueblo Mío, y los llevaré a la tierra de Israel. 13 Y sabrán que Yo soy el SEÑOR, cuando abra sus sepulcros y los haga subir a ustedes de sus sepulcros, pueblo Mío. 14 Pondré Mi Espíritu en ustedes, y vivirán, y los estableceré en su tierra. Entonces sabrán que Yo, el SEÑOR, he hablado y lo he hecho’, declara el SEÑOR”».

Los cuatro cuernos – Daniel 8

- Reino Seleucida
- Reino Ptolomeo
- Reino de Pérgamo
- Macedonia
- Estados independientes



Ejercicio en clase para la lección 9

1. Enumere los sucesos en la visión del cap. 7

1ra bestia (león)

(2-4,17)

2da bestia (oso)

(5)

3ra bestia (leopardo)

(6)

4ta bestia (fea)

(7,19,23-24a)

Cuernito ruidoso

(8,20-21,24b-25)

El Anciano de Días juzga

(9-10)

Bestias/cuernos destruidos

(11-12,26)

Reino eterno establecido

(13-14,18,22,27)

2. Enumere los sucesos en la visión del cap. 7

Carnero empujando desde el este (3,4,20)

Macho cabrío del oeste destruye al carnero (5-7,21)

1 cuerno roto, 4 lo reemplazan (8,22)

Cuernito sale de 1 de los 4 cuernos (9)

Cuernito persigue a los santos (10-14,23-25)

Cuernito destruido (25d)

3. Enumere **las similitudes** en los dos cap.

4. Enumere **las diferencias** en los dos cap.



Preguntas de discusión

1. ¿Cuál es el lugar de Daniel en la narración bíblica?
2. ¿Cuál es su papel en la literatura mundial?
3. ¿Cuál fue su papel para la nación judía?
4. ¿Cuál es su papel para el cristiano?



Mensaje final del ángel

Daniel 12:4 (NBLA)

4“Pero tú, Daniel, guarda en secreto estas palabras y sella el libro hasta el tiempo del fin. Muchos correrán de aquí para allá, y el conocimiento aumentará”.



“Los años de silencio”

El período intertestamentario

Libro de Daniel: una guía de supervivencia

Daniel 12:13 (NBLA)

¹³“Pero tú, sigue hasta el fin.
Descansarás y te levantarás para
recibir tu heredad al fin de los
días”.

Lecciones de los tres amigos

- En el momento
 - Los hombres habían sido preparados en asuntos menores (1:12-15)
 - Dios es capaz... (3:15,17)
 - Él librará... (3:17; véase II Tim 4:18)
- Para nosotros, personalmente
 - ¿Estamos preparados? ¿Resistimos la presión social y el miedo?
 - ¿Cómo justificamos nuestra incapacidad para defender la verdad?
 - ¿Somos fieles (constantemente) en las cosas pequeñas, para prepararnos para las mayores?
- Cuadro grande
 - Siempre se está librando una batalla—expresada por las fuerzas de Satanás tales como: el orgullo, el poder, la intimidación, la auto-justificación, las amenazas y la violencia...
 - ...las cuales no pueden tocar a los santos (Is 43:2)

